



**HAL**  
open science

## Gereif Est et le Méroïtique méridional

Romain David, Elsa Jadot, Manon Routhiau, Joanna Then-Obluska

► **To cite this version:**

Romain David, Elsa Jadot, Manon Routhiau, Joanna Then-Obluska. Gereif Est et le Méroïtique méridional. Marc Maillot. 50 ans d'archéologie française au Soudan, Africae; Soleb; Bleu autour, pp.189-251, 2020, Africae Studies, 978-2-35848-184-7. 10.4000/books.africae.3162 . hal-04470750

**HAL Id: hal-04470750**

**<https://hal.science/hal-04470750>**

Submitted on 23 Feb 2024

**HAL** is a multi-disciplinary open access archive for the deposit and dissemination of scientific research documents, whether they are published or not. The documents may come from teaching and research institutions in France or abroad, or from public or private research centers.

L'archive ouverte pluridisciplinaire **HAL**, est destinée au dépôt et à la diffusion de documents scientifiques de niveau recherche, publiés ou non, émanant des établissements d'enseignement et de recherche français ou étrangers, des laboratoires publics ou privés.

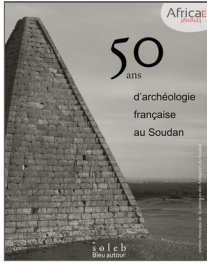

Marc Maillot (dir.)

## 50 ans d'archéologie française au Soudan

Africae

---

# Gereif Est et le Méroïtique méridional

Romain David, Elsa Jadot, Manon Routhiau et Joanna Then-Obłuska

---

DOI : 10.4000/books.africae.3162  
Éditeur : Africae, Soleb, Bleu autour  
Lieu d'édition : Paris, Khartoum  
Année d'édition : 2020  
Date de mise en ligne : 17 janvier 2022  
Collection : Africae Studies  
EAN électronique : 9782493207081



<http://books.openedition.org>

### Référence électronique

DAVID, Romain ; et al. *Gereif Est et le Méroïtique méridional* In : *50 ans d'archéologie française au Soudan* [en ligne]. Paris, Khartoum : Africae, 2020 (généré le 20 juillet 2023). Disponible sur Internet : <<http://books.openedition.org/africae/3162>>. ISBN : 9782493207081. DOI : <https://doi.org/10.4000/books.africae.3162>.

---

# Gereif Est et le Méroïtique méridional

Romain David

Elsa Jadot

Manon Routhiau

Joanna Then-Obłuska

**La nécropole méroïtique et postméroïtique** de Gereif Est fait partie des nombreux sites soudanais que la Section française de la direction des Antiquités du Soudan (Sfdas), en cinquante années d'existence, a eu l'opportunité de fouiller pour le compte de la *National Corporation for Antiquities and Museum*. Découvert lors d'une mission d'inspection en 1981 sur la rive droite du Nil Bleu, à 11 km de la confluence avec le Nil Blanc, le site a fait l'objet de deux campagnes de fouilles conduites par Patrice Lenoble entre décembre 1981 et mai 1983 pour en évaluer le potentiel archéologique et œuvrer à sa protection<sup>1</sup>. Quelques contributions<sup>2</sup> sont venues témoigner du caractère exceptionnel de la découverte, de son intérêt scientifique majeur, et de la menace qui pesait sur la zone du fait de son exploitation comme carrière. Les fouilleurs n'ont jamais eu l'occasion de poursuivre leurs investigations, ni de finaliser l'étude du mobilier. L'essentiel du matériel découvert a été entreposé dans les magasins de la Sfdas, et les archives de la mission ont été déposées à l'université Lille 3 après le décès de Patrice Lenoble en 2007<sup>3</sup>.

cinquantenaire

190

de la section  
française  
de la direction  
des Antiquités  
du Soudan

- 1 Pour la première campagne, l'équipe se composait de Patrice Lenoble, Rida el-Din Mukhtar, Abd el-Hadi Mohammed Fadul, Abdallah Mohamed Abdallah el-Nazir et quelques ouvriers dont Awadallah Ali el-Basha. Pour la seconde campagne, seuls P. Lenoble et D. Piponnier sont mentionnés dans GEUS 1984a, p. 6. Toutefois, F. Geus, J. Reinold, Y. Lecointe, J. Bialais, R.-P. Disseaux sont venus sur le site et ont parfois participé à la fouille comme à la documentation des vestiges.
- 2 Une recension est réalisée dans SAKAMOTO 2016, p. 82. Nous citons ici les articles le plus pertinents selon nous : GEUS 1982a ; GEUS, LENOBLE 1983a ; GEUS, LENOBLE 1983b ; GEUS 1984a. Voir aussi les rapports de la Sfdas : GEUS 1983 ; GEUS 1984b.
- 3 Nous tenons à remercier chaleureusement Didier Devauchelle et Sylvie Vérité pour leur accueil et les facilités qu'ils ont pu nous accorder pour accéder à ces archives conservées dans les locaux de l'UMR 8164 HALMA (CNRS-université de Lille 6 MCC). Les archives contenaient en outre les carnets de fouilles de Patrice Lenoble (cités en référence comme *Carnets* 1982 ou *Carnets* 1983), les originaux des relevés de la plupart des tombes fouillées réalisés lors de la seconde campagne par Patrice Lenoble, un lot de diapositives dont l'auteur n'est pas précisé, et les dessins réalisés et encrés par Jean Bialais, René-Pierre Disseaux et P. Vandeplanque de quelques-unes des céramiques découvertes : R.-P. Disseaux, *correspondance du 19 avril 2020*. Nous avons conservé certains de leurs traits lors de la vectorisation informatique des céramiques issues des inhumations suivantes : GRF 1, GRF 2, GRF 3, GRF 6, GRF 48, GRF 54 et GRF 75. Le reste du mobilier a été dessiné, photographié et vectorisé par Elsa Jadot et Romain David. Joanna Then-Obluska s'est chargée du traitement informatique et de la mise en page des planches consacrées aux perles et aux pendentifs.

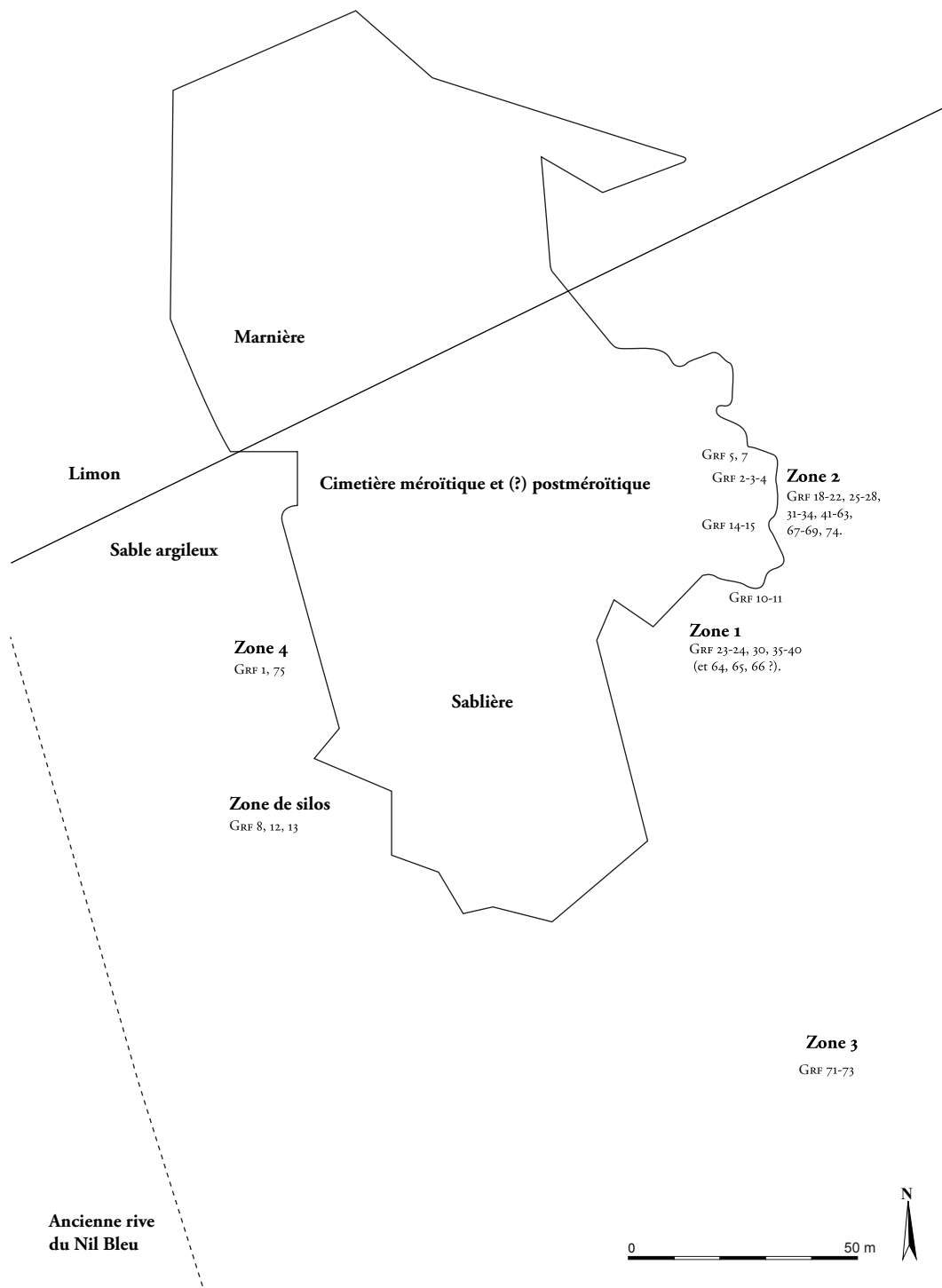

# 191

Gereif Est  
et le  
Méroïtique  
méridional

1. Vue générale de la zone explorée (d'après GEUS, LENOBLE 1983a;  
GEUS, LENOBLE 1983b, *Carnets* 1982 et *Carnets* 1983).

Il nous a semblé opportun, afin de rendre hommage aux fouilleurs de Gereif et aux archéologues qui ont fait de la Sfdas ce qu'elle est aujourd'hui, de se saisir de ce dossier pour en livrer toute la matière et poursuivre l'étude entreprise il y a près de quarante ans. Mais, il nous manquera ici l'œil de Patrice Lenoble qui nous a transmis ses observations par des notes, des schémas de la disposition des tombes entre elles, ainsi que des relevés minutieux de la plupart des inhumations. Le temps passé sur le terrain ne se remplace pas lorsqu'il s'agit d'apporter son expérience à l'examen scientifique du mobilier qui seul, pour nous, permet de restituer la fouille de Gereif. Nous avons fait le choix de livrer de manière ordonnée le plus de documentation exploitable possible : tous les relevés produits par les fouilleurs ont été repris et disposés selon les croquis tirés des carnets de notes de Patrice Lenoble. Aucun plan général indiquant la position des tombes n'a été retrouvé mais les comptes rendus de l'archéologue sont le plus souvent suffisants pour au moins reproduire une vue d'ensemble schématique. Ses commentaires sont les seuls auxquels nous nous référons lorsqu'il s'agit d'observations anthropologiques ou le parallèle fait entre deux tombes. Le mobilier encore conservé dans les locaux de la Sfdas a fait l'objet d'une attention particulière. La céramique en premier chef, parce qu'elle situe chronologiquement l'inhumation et illustre par-dessus tout un faciès rare, faisant le lien entre la région de Méroé et les périphéries les plus méridionales où son influence est constatée. Les nombreuses parures apportent également des informations essentielles, comme le bronze et les autres petits objets, qui contribuent à replacer les productions découvertes à Gereif Est dans un contexte régional.

## La nécropole de Gereif Est

Au terme de deux campagnes de fouille, quatre zones ont été explorées sur des segments plus ou moins importants<sup>1</sup>. Les indications figurant dans les rapports et les publications ainsi que les croquis des carnets de fouilles de Patrice Lenoble ont permis de restituer pour, la plupart des inhumations, la zone dans laquelle elles ont été découvertes ainsi que la disposition des tombes entre elles (fig. 1-2 et 4).

La zone 1 rassemble 11 tombes de formes diverses isolées sur une bande de 17 m de long. Une dernière (GRF 17) n'est pas localisée mais se situe sans doute à proximité. Elle signalerait la réutilisation de cet espace au cours de la période médiévale. Chacune des fosses de la zone 1 abrite l'inhumation unique d'un adulte, sans cas de réutilisation manifeste de la sépulture (fig. 2). Il s'agit dans la plupart des cas de fosses simples,

<sup>1</sup> GEUS, LENOBLE 1983b; GEUS 1984b.

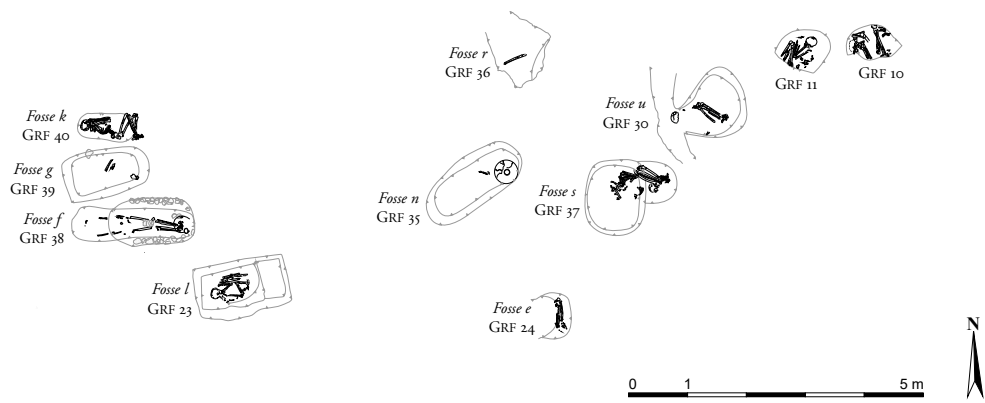

2. Plan schématique des tombes de la zone 1 (d'après les relevés au 1/5<sup>e</sup> de Patrice Lenoble et *Carnets* 1983).



Vue de la zone 1 de Gereif Est



Vue de la zone 2 de Gereif Est

# 193

Gereif Est  
et le  
Méroïtique  
méridional



GRF 38



GRF 21, 22, 25 et 28



GRF 18 et GRF 69

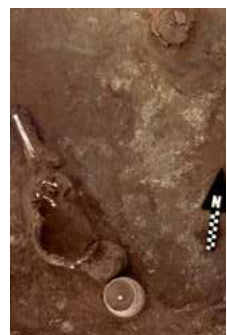

GRF 29

3. Vues d'ensemble et de détail de la nécropole de Gereif Est.

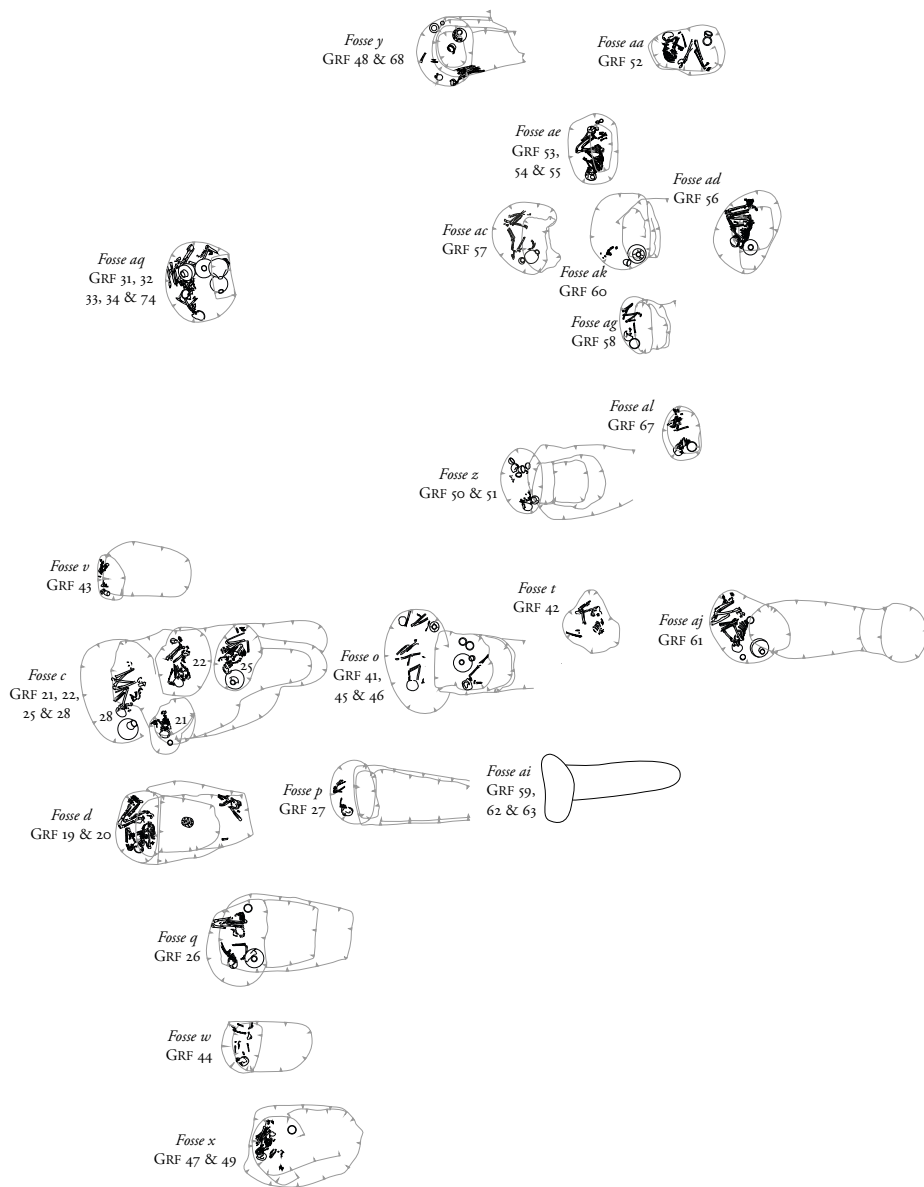

0 1 5 m



4. Plan schématique des tombes de la zone 2  
(d'après les relevés au 1/5<sup>e</sup> de Patrice Lenoble et *Carnets* 1983).



de forme ellipsoïdale. Un exemple de fosse rectangulaire est noté (fosse l, GRF 23<sup>1</sup>) de même qu'une tombe marquée par un pourtour de petites pierres à sa surface (fosse f, GRF 38). Cette particularité, notée par les fouilleurs<sup>2</sup>, n'appartient pas comme il a pu être suggéré, aux vestiges d'une superstructure tumulaire dont le cœur est formé d'un amas de pierre<sup>3</sup>. Il s'agirait plutôt d'une délimitation de la fosse, d'une enceinte suivant rigoureusement le contour de la tombe et l'isolant des autres (fig. 3). En revanche, d'autres concentrations de pierres éparses notées en fosse d (GRF 19-20), fosse x (GRF 47 et 49), ainsi qu'en fosse z (GRF 50) pourraient effectivement appartenir à un tumulus (cf. Annexe 1).

L'orientation des substructures suit la plupart du temps un axe est-ouest mais la fosse n (GRF 35) contrevient quelque peu à ce schéma avec un axe nord-est-sud-ouest. Les inhumations GRF 10 et GRF 11, en marge de cet ensemble, sont coupées par la carrière. Nous n'avons qu'une vue partielle des fosses les accueillant mais leur orientation pourrait aussi différer. Le décubitus latéral, en position contractée, tête à l'ouest regardant le nord est une position récurrente dans le secteur. Toutefois, là encore, l'individu GRF 38 fait exception avec une position étendue en décubitus dorsal, tête à l'ouest. Les inhumés GRF 10 et GRF 11 sont en position contractée mais l'orientation du squelette est cette fois-ci nord-sud, tête au nord en GRF 11 et tête au sud en GRF 10. Toutefois, la tête de GRF 10 est, comme GRF 7 (*infra*), tournée vers l'est si l'on en croit la position des jambes. Enfin, parmi les squelettes trouvés en surface, celui de GRF 66 ne respecterait pas l'orientation commune<sup>4</sup>. Le mobilier, rare dans ces tombes parfois perturbées par de sévères pillages, consiste principalement en des restes de parures en perles, quelques céramiques et un lot exceptionnel de vaisselle de bronze (*infra*).

L'exploration de la zone 2, sur une bande de 65 m dont une trentaine seulement a été effectivement fouillée au nord-est de la zone 1, a livré 22 tombes pour 39 individus (fig. 4). Seule la fosse a contenant les individus GRF 18 et GRF 69 se situe au nord de la bande et ne peut donc figurer sur le plan (cf. fig. 3). Les fouilleurs signalent que les squelettes dont l'âge a pu être défini appartenaient tous, sans exception, à des immatures, des enfants ou des adolescents. Les multiples pillages ont rendu la lecture des fosses parfois difficiles, mais la plupart sont dotées d'une descenderie

1 Notons que pour la seconde campagne, les fouilleurs ont adopté une nomenclature distinguant les individus (GRF + chiffre), des structures (fosse + lettres) dans lesquelles ils ont été mis au jour.

2 GEUS, LENOBLE 1983b.

3 SAKAMOTO 2016, p. 88.

4 GEUS 1984.

ouverte à l'est débouchant sur une cavité transversale de forme ellipsoïdale. Contrairement à ce qui a été observé dans la zone 1, quelques cas de niches juxtaposées — par exemple: fosse c, GRF 21, 22, 25 et 28 (fig. 3 et 4) — et des réinhumations avec réduction du précédent occupant (notamment fosse d, GRF 19, 20 et fosse a, GRF 18, 69, cf. fig. 3) ont été notés. Mis à part un individu (fosse aa, GRF 52), tous les sujets dont la position a pu être identifiée sont en décubitus latéral, en position contractée sur le côté gauche et suivent une orientation nord-sud, tête au sud regardant l'ouest. Le mobilier y est plus fréquent avec de nombreuses associations de céramiques aidant à la proposition de datation.

Les fouilles conduites durant la première campagne se situent en partie à l'ouest de la bande délimitant la zone 2 (fig. 1). Si la documentation à laquelle nous avons eu accès ne permet pas de les situer précisément sur un plan, nous disposons des relevés de chaque tombe (fig. 5). Deux fosses juxtaposées abritant les individus GRF 2, 3 et 4 illustrent un cas d'inhumation multiple où tous les individus ont été déposés conformément à la position privilégiée dans la zone 2, contractés et tête au sud. Il s'agirait de deux adolescents au moins (GRF 2 et 3), le dernier (GRF 4) étant tour à tour identifié comme un adolescent<sup>1</sup> puis comme un adulte. Le mobilier associé à chacun semble avoir été préservé des remaniements. Une fosse simple prise dans la coupe de la sablière accueille deux individus: le premier, un enfant (GRF 5), est en réduction contre la paroi nord et le second (GRF 7) est en position contractée, tête au sud mais regardant l'est à la différence des autres individus de la zone 2. Deux autres tombes (GRF 14 et 15) signalées un peu plus au sud de cette même coupe possèdent un profil comparable à celles du secteur 2, les inhumés étant en position contractée et tête au sud. Enfin, une découverte fortuite « dans la carrière » ajoute une autre fosse et un individu (GRF 29, fig. 3) possédant les mêmes caractéristiques générales que les inhumés de la zone 2.

Dans la zone 3, trois tombes ont pu être fouillées sur une tranchée longue de 10 m, large de 1 m et profonde de 2 m taillée dans une formation naturelle nommée le « grand kôm » par les fouilleurs. Située au sud-est de la carrière, cette zone abriterait une multitude de fosses. En dehors de l'attribution des fosses et des individus (GRF 71, 72, 73), nous ne possédons aucune information de contexte, ni relevé, ni matériel mis à part un lot de perles associé à GRF 72 (*infra* Annexe 1).

La zone 4, quant à elle, se situe à l'ouest de la carrière. Très peu explorée, elle a livré une tombe la première saison (GRF 1), et une autre (GRF 75) au cours de la seconde campagne. Toutes sont datables, par leur

<sup>1</sup> *Cahiers* 1982, 12/12/1981.

mobilier, de la période Postméroïtique. Nous ne possédons pas de relevé pour la tombe de GRF 1 dont le squelette n'est pas paru à la fouille. Seuls les objets associés à GRF 75 figurent sur le plan, le squelette étant matérialisé par d'infimes fragments non dessinés (fig. 5). Le riche mobilier de ces tombes contraste avec les dépôts plus modestes dans les zones 1 et 2.

Des sondages pratiqués au sud de GRF 1 ont permis la découverte de fosses vides avec, toutefois, des fragments résiduels d'ossements humains et un mobilier très fragmenté. Elles sont donc enregistrées comme des tombes (GRF 8, 12 et 13) sans être pour autant clairement définies. Une interprétation comme silo (fig. 5), dont les rares témoins funéraires proviendraient de la nécropole adjacente, est privilégiée par les fouilleurs sur le plan général livré au terme de la première campagne<sup>1</sup>.

La présence de tombes postméroïtiques à l'ouest de la carrière pourrait suggérer un développement d'est en ouest de la nécropole qui s'étendrait sur une surface de 60 m par 100 m<sup>2</sup>. Les deux zones les mieux connues illustreraient une dynamique de répartition des individus en fonction de leur classe d'âge. Si l'on se fie aux observations des fouilleurs, les adultes seraient inhumés dans la zone 1 et les plus jeunes dans la zone 2. Ce phénomène est régulièrement observé dans le royaume de Méroé<sup>3</sup>. La spécificité de Gereif Est réside dans le fait que cette distinction est également traduite dans la forme de la structure funéraire — fosses d'un côté, et tombes à descenderie puis cavité transversale de l'autre — ainsi que dans l'orientation préférentielle des défunts, tête à l'ouest pour les adultes et tête au sud pour les enfants et les adolescents. La coexistence de formes de structures et d'orientations variées au sein d'une même nécropole n'a rien de surprenant pour la période qui nous intéresse<sup>4</sup>. C'est plutôt son association presque systématique à une classe d'âge et à une répartition spatiale qui illustre, sans doute pour la première fois aussi clairement, un usage suivi de manière plus aléatoire dans le royaume méroïtique. On ne peut que regretter que les fouilleurs n'aient pu poursuivre leurs investigations sur l'espace de transition entre les zones 1 et 2.

1 GEUS, LENOBLE 1983a, fig. 1.

2 GEUS, LENOBLE 1983a, p. 10.

3 FRANCIGNY 2016, p. 150.

4 FRANCIGNY 2016, p. 73; USAI *et al.* 2014.



GRF 2-3-4

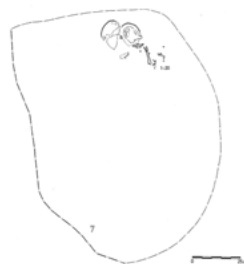

GRF 5

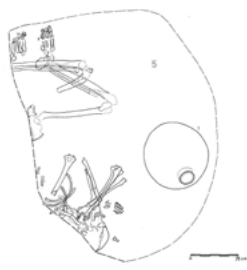

GRF 7



GRF 8



GRF 14



GRF 15



GRF 17



GRF 75

cinquantenaire

**198**

de la section  
française  
de la direction  
des Antiquités  
du Soudan

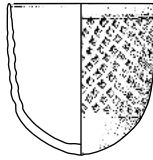

GRF 48/3



6. Céramique classée en W1.

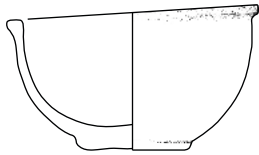

GRF 6/3

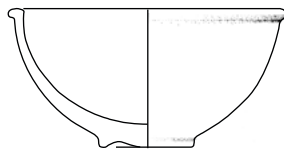

GRF 48/5

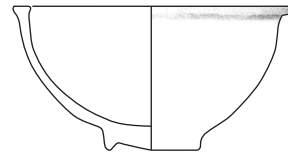

GRF 3/1

199

Gereif Est  
et le  
Mérotique  
méridional

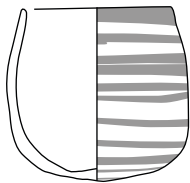

GRF 29/2



GRF 6/2

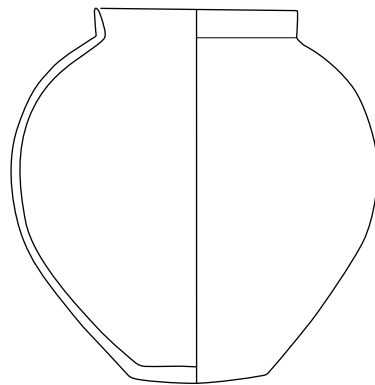

GRF 48/4



7. Céramiques classées en W3.

## Le mobilier céramique

Le mobilier céramique est présent de manière irrégulière dans les zones fouillées. Rare dans la zone 1, il est plus fréquent dans la zone 2 et courant dans les deux tombes postméroïtiques de la zone 4. Les pillages, la chronologie, mais aussi le statut des défunts peuvent expliquer de telles disparités. Le choix a été fait de présenter le matériel suivant la classification en cours de définition sur plusieurs sites de la région de Méroé<sup>1</sup>. Elle s'adapte assez bien au faciès de Gereif et tend même à combler des lacunes documentaires pour des catégories sous-représentées dans les assemblages traités jusqu'à présent sur les sites d'habitat de Mouweis, el-Hassa et Damboya.

La classification établie débute avec la céramique fine tournée réalisée à base d'argile de type kaolinitique (W1). La *fine ware*, dans son appellation courante, n'est que très peu représentée. Les fouilleurs en mentionnent à l'état de tesson sur le site<sup>2</sup>, mais une seule coupe associée à l'individu GRF 48 (fig. 6) illustre cette catégorie. De forme hémisphérique à lèvre amincie et possédant un décor de losanges estampés sur sa face externe, elle rappelle des productions diffusées jusqu'en Nubie dans la seconde moitié du I<sup>er</sup> et au II<sup>e</sup> siècle de notre ère<sup>3</sup>.

Les céramiques fines tournées en pâte alluviale (W3, fig. 7) sont plus fréquentes et consistent surtout en des coupes à lèvre étirée et base plate (GRF 6/3) ou annulaire (GRF 3/1, GRF 48/5). L'évolution morphologique de ces types a déjà été discutée<sup>4</sup>: si ces formes perdurent dans les tombes méroïtiques entre le I<sup>er</sup> et le III<sup>e</sup> siècle de notre ère, les coupes à base annulaire apparaîtraient les premières pour être ensuite déclinées dans des types de facture plus simple et moins soignée allant dans le sens d'une productivité accrue. Deux gobelets à profil très légèrement rentrant et fond bombé (GRF 29/2, GRF 6/2) permettent de faire le lien entre deux tombes, dont une n'est malheureusement pas localisée (GRF 6). L'aplat de bandes de peinture dans les tons rouge-violacé sur la face externe intègre une mode répandue dès le Méroïtique Ancien sous l'influence des productions hellénistiques et qui perdure jusqu'au II<sup>e</sup> siècle de notre ère<sup>5</sup>. Le dernier représentant de cette catégorie est une petite jarre à col court, à panse

cinquantenaire

200

de la section

française

de la direction

des Antiquités

du Soudan

1 DAVID *et al.*, à paraître.

2 GEUS 1983, p. 26.

3 Par exemple TÖRÖK 1997, fig. 103, n° 900-13; VILA 1978, p. 53, fig. 15; GARCIA GUINEA, TEXIDOR 1965, fig. 3.2; plus généralement DAVID, EVINA 2015.

4 EDWARDS 1999, fig. 6; BASHIR, DAVID 2011, p. 122.

5 Voir notamment TÖRÖK 2011, p. 252-269.

à profil globulaire et à fond plat (GRF 48/4). Le type n'est pas commun mais sa facture, à engobe rouge soigneusement bruni, intègre les faciès du Méroïtique Classique et Récent (I<sup>er</sup>-III<sup>e</sup> s.).

Les céramiques communes tournées en pâte alluviale (W<sub>4</sub>), façonnées à l'aide de colombins montés au tour, sont illustrées par quelques jarres revêtues d'un engobe rouge à la typologie assez commune (fig. 8). Une jarre à bord en bourrelet, col moyen et panse globulaire (GRF 31/4) rejoint les modèles développés au cours des I<sup>er</sup> et II<sup>e</sup> siècles de notre ère<sup>1</sup>. Une jarre (GRF 38/1) inspirée du répertoire des céramiques non tournées est issue d'une tradition plus ancienne apparaissant vraisemblablement au cours du II<sup>e</sup> siècle avant notre ère<sup>2</sup>. Son décor peint d'une bande ondulée est apparenté à une iconographie dont on suit l'évolution depuis les jarres d'Emir Abdallah du I<sup>er</sup> siècle avant notre ère et jusqu'à celles de Gabati de la première moitié du I<sup>er</sup> siècle de notre ère<sup>3</sup>. Les quatre jarres à col moyen de hauteur variable et profil ovoïde (GRF 25/1, GRF 28/1, GRF 61/1, GRF 4/21) sont assez répandues au cours des I<sup>er</sup> siècle avant et I<sup>er</sup> siècle de notre ère et semblent être remplacées par des modèles au col plus court par la suite comme l'indiquent les attestations des nécropoles de Méroé<sup>4</sup>. Les contextes de Gereif sont insuffisants pour aborder l'évolution morphologique de ces types mais on notera la rupture de plus en plus marquée entre le col et l'épaule des exemplaires présentés qui va de pair avec une augmentation de la hauteur du col. Le motif gravé sur la jarre GRF 4/21 a déjà été discuté par les fouilleurs, il s'agirait d'un symbole interprété comme une pyramide par Charles Bonnet, qui retranscrit visuellement la nouvelle fonction funéraire de l'objet<sup>5</sup>. La dernière jarre (GRF 6/1), à col court et profil cylindrique

- 1 EDWARDS 1998, fig. 2.9, 2.11; DUNHAM 1963, fig. F43 pour des modules inférieurs.
- 2 FERNÁNDEZ 1984, fig. 7, 165-2 (Génération 7).
- 3 FERNÁNDEZ 1984, fig. 6, 118-1 (Génération 11); EDWARDS 1998, fig. 6.3. Voir aussi TÖROK 1987, p. 80. L'auteur recense quelques exemples supplémentaires mais propose une datation plus haute que nous avons des difficultés à suivre compte tenu des données apportées par la nécropole de Gabati.
- 4 DUNHAM 1957, fig. 55, n° 22-1-123, fig. 84, n° 21-12-65b. Pour une datation des tombes de Têritéqas et du prince Arikankharor, voir RILLY 2017, p. 121-122; DUNHAM 1963, fig. Do7 et I13. Voir également EDWARDS 1999, fig. 6.8 pour une jarre comparable de la tombe 37 datée de la première moitié du I<sup>er</sup> siècle de notre ère par analyse au radiocarbone.
- 5 GEUS, LENOBLE 1983a, p. 12.

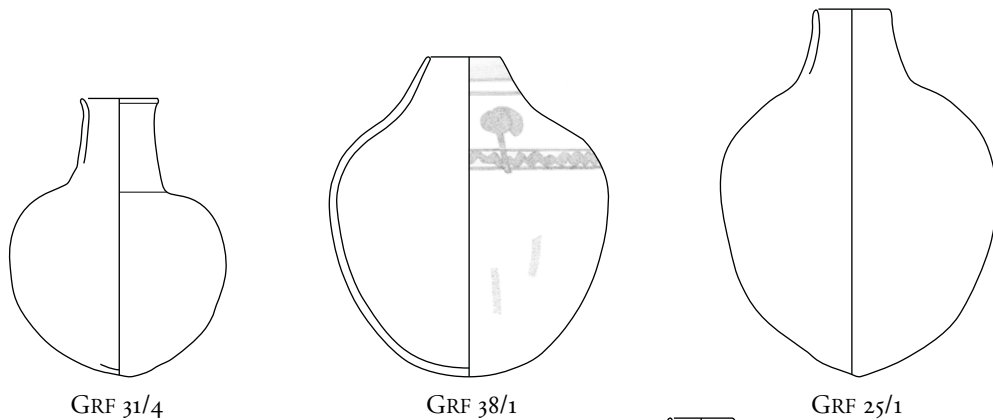

GRF 31/4

GRF 38/1

GRF 25/1

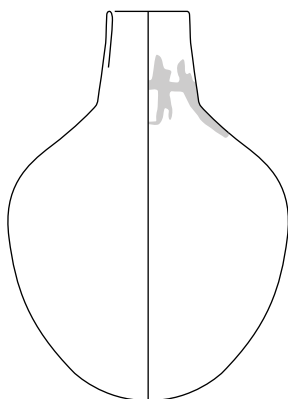

GRF 28/1

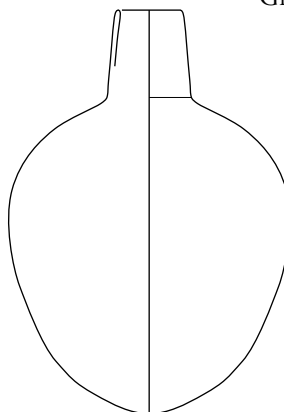

GRF 61/1

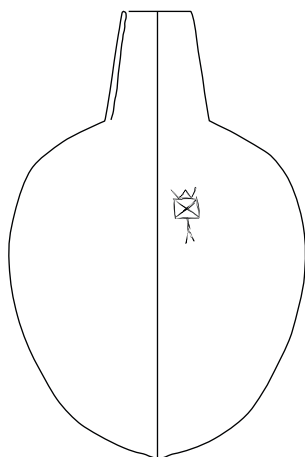

GRF 4/21

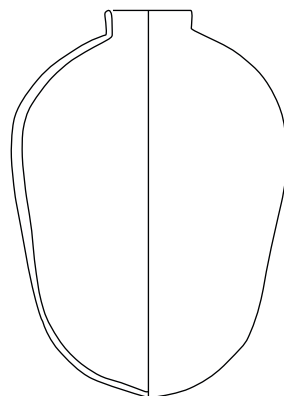

GRF 6/1



cinquantenaire

**202**

de la section  
française  
de la direction  
des Antiquités  
du Soudan



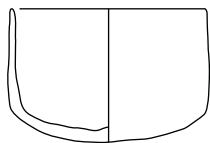

GRF 29/1

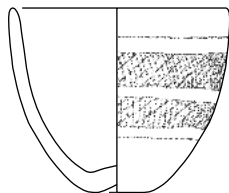

GRF 4/24

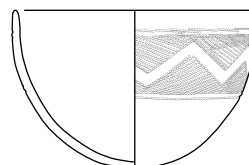

GRF 50/2

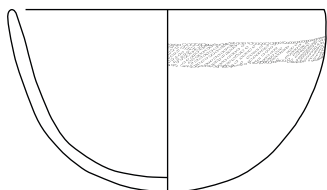

GRF 67/1

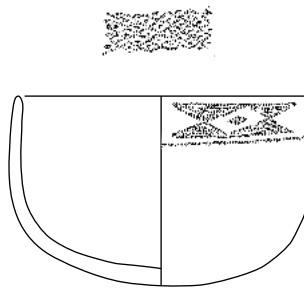

GRF 48/2

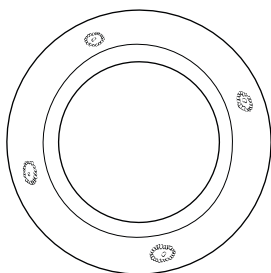

GRF 50/1

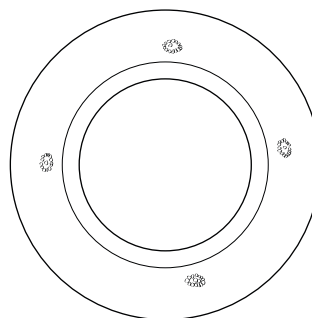

GRF 45/1

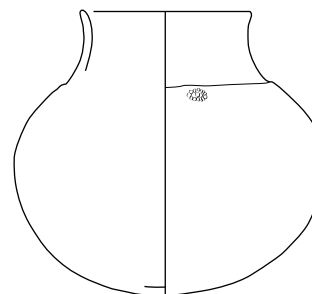
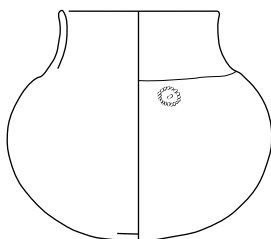

## 203

Gereif Est  
et le  
Méroïtique  
méridional

s'insère plutôt dans un faciès du Méroïtique Récent et Final (II<sup>e</sup>-IV<sup>e</sup> siècles de notre ère). Son faible module est atypique au regard des nombreuses jarres de forme comparable mises au jour dans la région de Méroé<sup>1</sup>.

Différentes catégories de céramiques non tournées isolent des variations de techniques de façonnage (colombin, martelage, modelage) et de finition (présence d'engobe ou non, brunissage ou lissage, atmosphère de cuisson, etc.)<sup>2</sup>. Les céramiques non tournées noires (W6) sont montées aux colombins, brunies, et cuites en atmosphère réductrice ce qui confère à leur surface un aspect noir et lustré. Plusieurs formes de la nécropole de Gereif intègrent cette catégorie (fig. 9). Un gobelet à fond caréné (GRF 29/1) reprend le répertoire de la *fine ware* et pourrait donc correspondre à une mode développée au plus tôt dans les premières décennies du I<sup>er</sup> siècle de notre ère. Les coupes de formes variées (GRF 4/24, GRF 50/2, GRF 67/1, GRF 48/2) possèdent de nombreux parallèles disséminés le long de la vallée du Nil, sans que l'on puisse à ce jour identifier une évolution morphologique aidant à leur sériation chronologique. Les nécropoles du Soudan central et de Nubie font état d'une réduction progressive de la part des productions non tournées jusqu'à leur limitation à de rares formes bien ancrées culturellement à partir du Méroïtique Récent<sup>3</sup>. La documentation des cimetières méridionaux est cependant trop lacunaire pour vérifier si un tel phénomène est aussi perceptible à ces latitudes. On peut toutefois observer des différences de traitement des décors : des bandes simples sur un ou plusieurs registres (GRF 4/24, GRF 67/1), une bande en réserve (GRF 50/2) ou un motif isolé (GRF 48/2). Ces éléments pourraient correspondre à des modes associées à des groupes de potiers distincts et/ou à des phases chronologiques différentes qui restent à circonscrire. Les deux jarres à ouverture large, petit col légèrement concave et panse globulaire (GRF 50/1, GRF 45/1) sont, quant à elles, bien mieux connues. La similarité de leur décor, en plus de l'argument typologique, indiquerait la contemporanéité des deux inhumations. Le type est répandu dans l'ensemble de la vallée du Nil, de Qasr Ibrim jusqu'à Sennar<sup>4</sup> avec, en Nubie, une présence marquée dans des contextes datés des II<sup>e</sup> et I<sup>er</sup> siècles avant notre ère<sup>5</sup>.

Les céramiques communes non tournées classées en W11 sont façonnées aux colombins mais leur surface est laissée irrégulière, sans traitement si ce n'est un lissage partiel. Cette catégorie est plutôt liée aux céramiques

1 DUNHAM 1963, fig. K05 et L08.

2 Voir DAVID, ÉVINA 2016 ; DAVID *et al.*, à paraître.

3 DAVID 2019, p. 881-882 ; LENOBLE 1995.

4 ROSE 1996, fig. 4.1 ; DIXON 1963, pl. L.a.

5 WILLIAMS 1985, fig. 4a-b ; FERNÁNDEZ 1984, fig. 2, n° 135.2 ; RANDALL-MACIVER, WOOLLEY 1911, pl. 69, n° 10472.

culinaires dans les secteurs d'habitat comme à Mouweis. Les jarres de forme assez commune trouvées dans deux tombes de Gereif (GRF 7/1, GRF 41/1) permettent d'étendre l'éventail des productions répertoriées (fig. 10). La connaissance de ces types est trop limitée pour en établir la chronologie.

Les céramiques classées en W13 se distinguent par le recours à une argile dans laquelle les inclusions minérales sont majoritaires, ce qui est rare à l'époque méroïtique où les argiles alluviales à dégraissant végétal dominent largement. Les formes seraient partiellement ou totalement montées aux colombins, l'hypothèse d'un moulage de la partie basse ayant aussi été suggérée<sup>6</sup>. Sa pâte, si particulière, a été repérée sur des sites allant du Gèbel Moya, au sud, jusqu'à Qasr Ibrim, au nord, et a servi à mettre en lumière l'importance des ateliers produisant ces céramiques et leur rôle dans les échanges économiques régionaux au tournant de notre ère<sup>2</sup>. Une jarre (GRF 35/1, fig. 11) et un biberon (GRF 43/1, *infra*, fig. 15) permettent d'illustrer cette production à Gereif.

Les céramiques non tournées à engobe rouge brun (W14) sont le pendant des pots classés en W6 avec qui elles partagent une bonne partie du répertoire typologique, notamment les formes ouvertes. Dans la région de Méroé, cette catégorie intervient dans les assemblages plutôt tardifs au point que leur rôle de marqueur chronologique des ensembles postérieurs au II<sup>e</sup> siècle est en cours de définition<sup>3</sup>. Toutefois, les exemplaires de Gereif s'éloignent quelque peu des faciès reconnus plus au nord (fig. 12). Les trois coupes hémisphériques (GRF 21/1, GRF 60/1, GRF 49/1) se distinguent surtout par le traitement décoratif des deux premiers exemplaires (fig. 13). L'excision de matière pour réaliser le motif de bandes ondulées de la coupe GRF 21/1 n'est pas commune. Si elle ne possède de parallèles que parmi la céramique fine dans la région de Méroé<sup>4</sup>, elle est en revanche bien développée parmi les productions non tournées de sites plus méridionaux comme à Abu Geili<sup>5</sup>. Il en est de même du décor de GRF 60/1 alternant incisions et poinçonnage. La coupe à pied GRF 4/25 imite sans doute une forme tournée mais porte un décor incisé rappelant un motif observé à Sedeinga et à Émir Abdallah<sup>6</sup>. Les fouilleurs observent une coupe exactement semblable associée à l'inhumation de GRF 31 mais que nous n'avons pu étudier.

6 DAVID, EVINA 2016, p. 109-110. Pour une actualisation voir DAVID *et al.*, à paraître.

2 EDWARDS 2014; DAVID 2018, p. 485-486.

3 DAVID *et al.*, à paraître. Voir également pour la Basse-Nubie : ADAMS 1986, p. 418, Ware H9.

4 DUNHAM 1963, fig. 23; DAVID, EVINA 2015, fig. 4.

5 CRAWFORD, ADDISON 1951, pl. xxxvi.B.

6 FERNÁNDEZ 1986, fig. 2, n° 195-2.

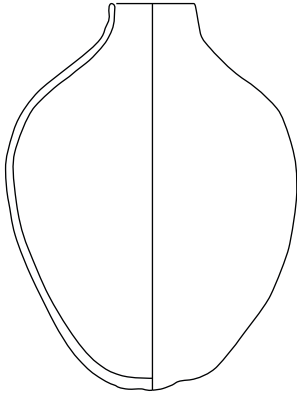

GRF 7/1

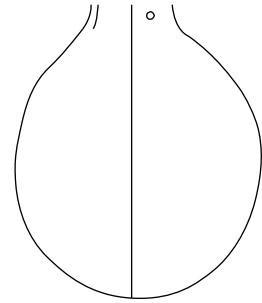

GRF 41/1



10. Céramiques classées en W11.

cinquantenaire

## 206

de la section  
française  
de la direction  
des Antiquités  
du Soudan

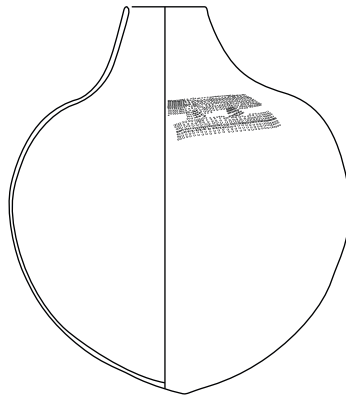

GRF 35/1



11. Céramique classée en W13.

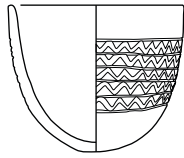

GRF 21/1

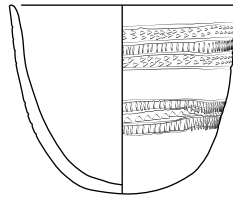

GRF 60/1

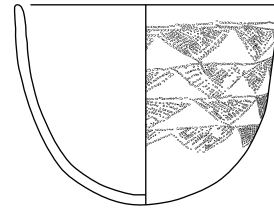

GRF 49/1

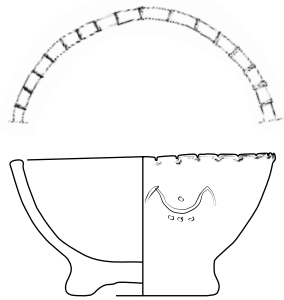

GRF 4/25

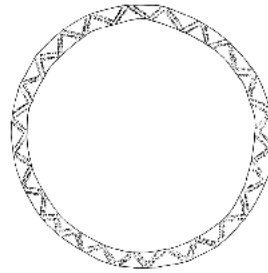

GRF 2/2



12. Céramiques classées en W14.

207

Gereif Est  
et le  
Méroïtique  
méridional



GRF 21/1



GRF 60/1



GRF 4/25

13. Détail des décors des céramiques classées en W14.

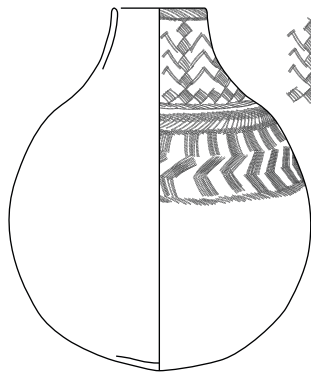

GRF 26/1

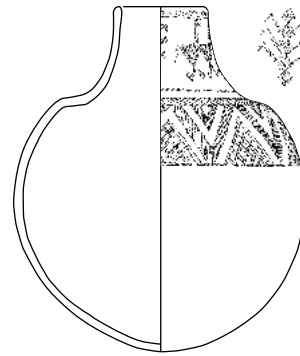
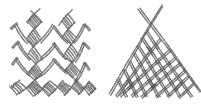

GRF 48/1

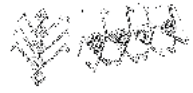

cinquantenaire

**208**

de la section  
française  
de la direction  
des Antiquités  
du Soudan

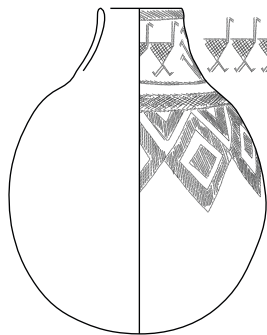

GRF 56/1

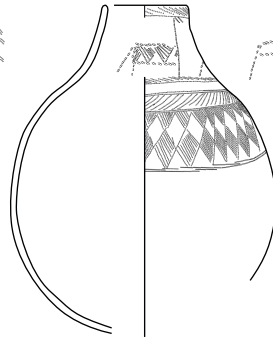
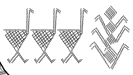

GRF 31/5

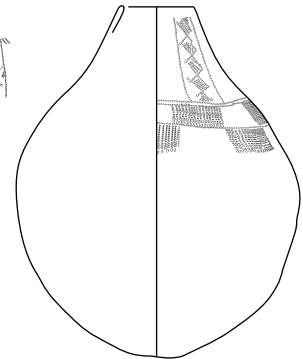

GRF 60/2

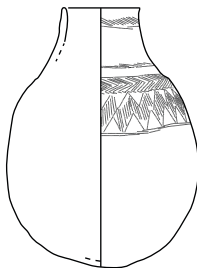

GRF 57/1

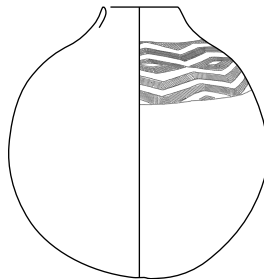

GRF 52/1

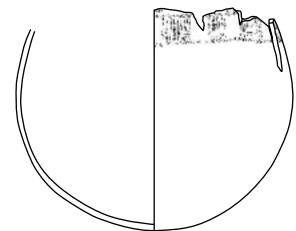

GRF 2/1



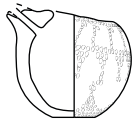

GRF 43/1

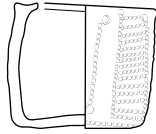

GRF 43/2

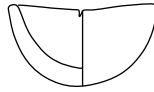

GRF 54/1



GRF 54/2



15. Céramiques classées en W18.

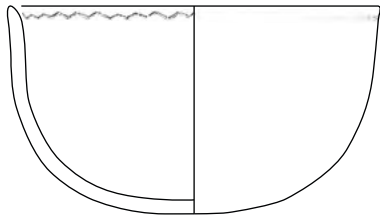

GRF 1/3

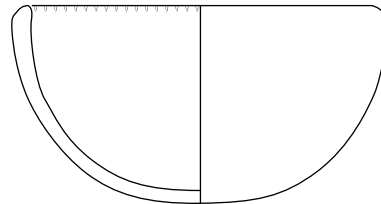

GRF 75/3

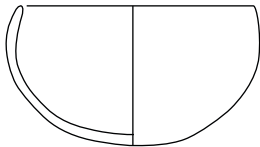

GRF 75/4

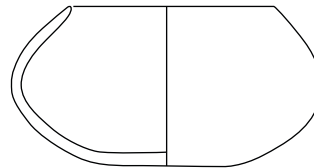

GRF 75/7

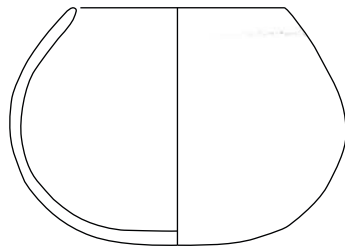

GRF 1/4

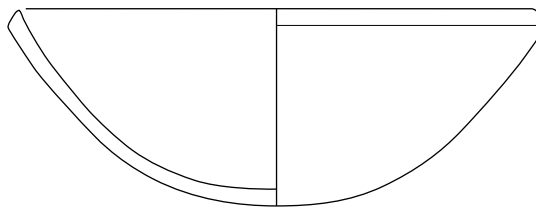

GRF 75/8



16. Céramiques postméroïtiques. Les formes ouvertes.

La dernière coupe (GRF 2/2), avec son fond légèrement concave, est d'un type peu commun même si son décor au peigne réalisé sur la lèvre est tout à fait courant.

Les céramiques non tournées à surface lissée, sans doute façonnées par percussion sur forme concave en ce qui concerne la partie basse — le col étant réalisé par superposition de colombins d'argile (W16) — forment un groupe remarquablement homogène. Des jarres à panse globulaire ou ovoïde — épaule plus ou moins marquée et col court à moyen, rentrant à surface décorée d'impressions au peigne — renvoient à un corpus largement diffusé au Soudan central au tournant de notre ère (fig. 14)<sup>1</sup>. L'iconographie qui s'y développe est assez homogène et contient des motifs imprimés au peigne bien répertoriés. En premier lieu, un symbole (GRF 26/1, 48/1, 56/1) récemment interprété comme un épi de sorgho<sup>2</sup> possède des déclinaisons dispersées du sud au nord du Soudan, toujours sur des jarres et en position centrale ou bien visible sur le col<sup>3</sup>. Parmi les jarres de Gereif, ce motif est associé à une frise de trois ou quatre volatiles vus comme des autruches, ou un motif en forme de hutte. Une autre jarre (GRF 31/1) possède deux animaux imprimés au traitement différent : le plus visible possède un corps rempli de triangles et un long cou permettant de l'interpréter comme une girafe<sup>4</sup>; le second, suivant la girafe, a la tête marquée de deux traits se poursuivant pour dessiner ce qui pourrait être des cornes. Y voir une antilope ne nous paraît pas dénué de sens dans une iconographie où le recours à l'imagerie d'une faune de savane prévaut<sup>5</sup>. Outre la récurrence de ces motifs<sup>6</sup> appartenant à une iconographie bien établie, même si son sens nous échappe, la fréquence des attestations au Soudan central en fait un potentiel marqueur culturel méridional. Une jarre globulaire à col court (GRF 52/1), par son style mêlant bandes finement

1 Par exemple GEUS 1982b, p. 186, fig. 9; CANEVA 1988, p. 199, fig. 29-31; EDWARDS 1998, p. 165, fabric G5, fig. 6.19-6.24; BASHIR, DAVID 2011, p. 123, fabric B7; voir aussi BASHIR, DAVID 2015, p. 101, fig. 2. On observe aussi l'application de peinture rouge après l'impression dans le cas de GRF 56/1.

2 EDWARDS, EISA 2016, p. 89.

3 Voir des listes non exhaustives dans SAKAMOTO 2016, p. 84; FERNÁNDEZ 1983, p. 389, motif P.49. Enfin, voir ROSE 1996, fig. 4.1 et 4.11 pour un proche parallèle au nord.

4 Les impressions très peu profondes ont ainsi été interprétées de manière erronée dans SAKAMOTO 2016, fig. 2, n° 3.

5 Voir aussi LENOBLE 2018, p. 184-185, fig. 93; ADDISON 1949, pl. CII, A.4.

6 Voir par exemple EDWARDS 1998, fig. 6.19 à 6.25.



imprimées et espaces en réserve, illustre un autre type de traitement iconographique que l'on rapproche des productions observées à Abu Geili ou au Gébel Moya<sup>1</sup>.

La dernière catégorie comprend les formes obtenues par modelage (W18). Il s'agit pour la plupart de coupelles et de biberons (fig. 15). Tous ces éléments ont été découverts dans des tombes accueillant une inhumation d'enfant. Le premier spécimen (GRF 43/1) est atypique à plusieurs titres : sa pâte le classerait parmi les productions en W13 et sa forme le renvoie à des exemplaires de biberons à bec verseur plutôt connus dans les sites méridionaux<sup>2</sup>. Un pot miniature de forme cylindrique à décor imprimé (GRF 43/2) ne possède pas de parallèles à notre connaissance. À l'inverse, la coupelle (GRF 54/1) et le biberon (GRF 54/2) sont largement répandus dans le royaume méroïtique<sup>3</sup>.

Les deux tombes de l'ouest de la carrière ont livré chacune plusieurs céramiques à la typologie comparable signifiant la probable contemporanéité des inhumations. Les formes ouvertes (fig. 16), dont seuls deux exemplaires ont pu être étudiés, intégreraient sans doute le groupe W6 dans la classification mise en place pour la période méroïtique. Les jarres, quant à elles, correspondraient au groupe W11 (fig. 17). Tous ces éléments illustrent un faciès bien décrit des contextes postméroïtiques au Soudan central et au sud de Khartoum<sup>4</sup>. Toutefois, Gereif Est se situe en dehors de la zone où les jarres dites « de transition », à surface montrant des impressions de nattes, sont généralement découvertes<sup>5</sup>. La région de Khartoum se distinguant sur ce point de celle de Méroé pour ce qui est des marqueurs chronologiques du Postméroïtique, nous manquons d'éléments issus de contextes méridionaux bien circonscrits pour préciser la datation des tombes de Gereif. La proximité de son mobilier avec des ensembles mis au jour le long du Nil Bleu nous orienterait cependant vers les v<sup>e</sup> et vi<sup>e</sup> siècles de notre ère<sup>6</sup>.

1 CRAWFORD, ADDISON 1951, pl. xxviii-xxix ;  
ADDISON 1949, pl. c. B.

2 ADDISON 1949, pl. xciii ; voir GEUS 1984a, p. 75 pour un bref commentaire.

3 Par exemple EDWARDS 1998, fig. 6.25. Pour une discussion  
sur les biberons, voir DAVID, ÈVINA 2016, p. 113-114.

4 Voir notamment EDWARDS 1998, p. 178-193 ;  
GARSTANG 1911, p. 29-47 ; GEUS, LENOBLE 1985 ; EDWARDS 1991 ;  
MARSHALL, ADAM 1954 ; EL-TAYEB 1999 ; BASHIR 2007. Voir enfin  
LENOBLE 2018 et particulièrement p. 265-268.

5 LENOBLE 1992 ; LENOBLE 2018 p. 268-275.

6 EDWARDS 1991, p. 52-53.

cinquantenaire

**212**

de la section  
française  
de la direction  
des Antiquités  
du Soudan

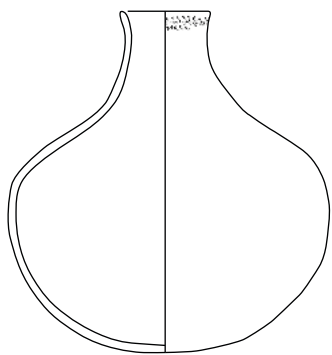

GRF 1/1

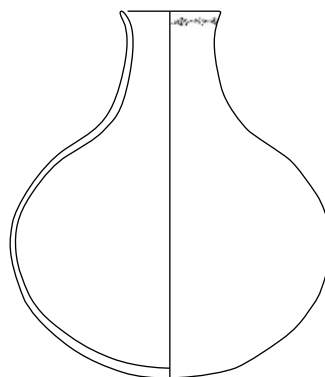

GRF 1/2

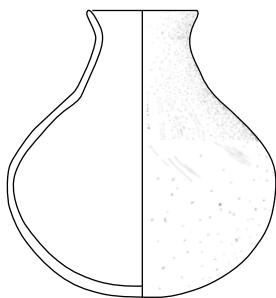

GRF 75/6

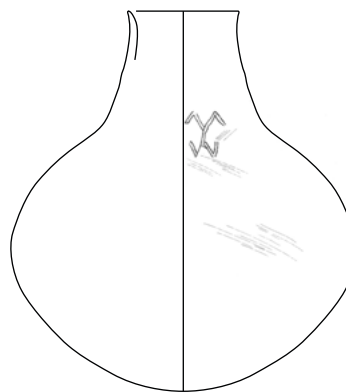

GRF 75/5

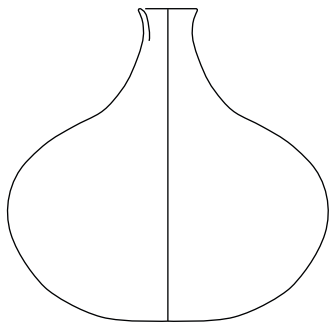

GRF 75/2

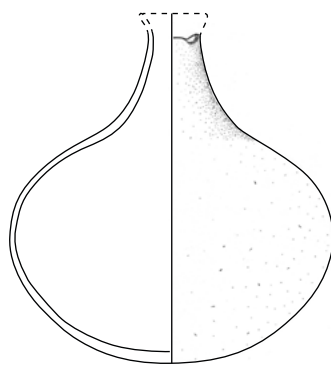

GRF 75/1



## Les perles et les pendentifs

Environ 670 perles (objets à perforation centrale) et pendentifs (objets à perforation décentrée), ainsi que leurs fragments, ont été enregistrés dans de nombreuses inhumations<sup>1</sup>, et aussi dans une fosse (h) de la nécropole de Gereif Est. La majorité des perles a été trouvée dans les tombes méroïtiques, datées entre le I<sup>er</sup> siècle avant et le III<sup>e</sup> siècle de notre ère (*infra*). Les tombes 35 et 52 ont été datées du tournant de notre ère. Quelques perles associées à GRF 10 forment un ensemble datable de la fin de la période méroïtique voire du Postméroïtique. Dans un seul cas (GRF 52), toutes les perles trouvées ont pu être associées à des parties données du corps, ce qui a permis de reconstituer les différentes parures : un bracelet au bras droit (fig. 21.5), un bracelet au bras gauche (fig. 21.2), et un collier (fig. 21.4). Les perles et les pendentifs sont en matériaux organiques (coquille d'œuf d'autruche, coquille de mollusque) et inorganiques (pierre, faïence, verre). Ils sont décrits et présentés dans cet ordre dans les figures 18 à 22. Les perles sont souvent mal préservées. Les perles en faïence, qui représentent environ 61 % de la collection, ont pour la plupart perdu leur revêtement, et les perles en verre et celles en verre incrusté de métal, qui représentent environ 20 % de la collection, sont si altérées que cela a limité l'identification de leur type (fig. 18.10). La description de la longueur et de la forme des perles (par exemple sphériques, aplaties, en forme de tonneau, cylindriques, biconiques) suit la classification d'Horace Beck<sup>2</sup>.

Deux perles en coquille de mollusque sont très érodées et leur perforation pourrait avoir été accidentelle (fig. 18.2). Bien que l'utilisation de coquilles de mollusques dans la production des perles méroïtiques ne soit pas une tendance répandue, quelques exemples de coquilles fluviales et marines ont été enregistrés<sup>3</sup>.

<sup>1</sup> GRF 2, 4, 5, 10, 11, 12, 19, 24, 25, 26, 35, 43, 48, 50-51, 52, 57, 60, 66, 67 et 72.

<sup>2</sup> BECK 1928. Le rapport de longueur indique la relation entre la longueur et le diamètre de la perle. La longueur d'une perle est définie comme suit : discoïde (moins d'un tiers du diamètre), courte (plus d'un tiers et moins de neuf dixièmes du diamètre), standard (égale ou presque égale au diamètre), longue (plus d'un et un dixième du diamètre et moins de deux fois le diamètre) et très longue (plus de deux fois le diamètre). Ainsi, par exemple, un « cylindre discoïde » est un cylindre dont la longueur est inférieure à un tiers du diamètre.

<sup>3</sup> Par exemple, THEN-OBLUSKA 2015.

La présence de nombreuses perles en coquille d'œuf d'autruche en forme de disque et de cylindre court dans la nécropole de Gereif serait une caractéristique régionale (fig. 18.4; 20.1; 21.1; 22.1-3, 7). Les perles en coquille d'œuf d'autruche sont presque absentes des tombes méroïtiques de Basse-Nubie et de Begrawiya. Toutefois, certaines d'entre elles sont enregistrées dans les tombes méroïtiques de Haute-Nubie<sup>1</sup> et dans les tombes méroïtiques tardives de la région de la quatrième cataracte<sup>2</sup>.

De minuscules perles de cornaline, d'environ 5 mm ou moins de diamètre, sont de forme globulaire, aplatie ou en tonneau (fig. 18.5, 12; 19.5, 10-11). Ces perles alternaient généralement avec d'autres types de perles méroïtiques<sup>3</sup>. Une grosse perle en forme de tonneau court, d'environ 12 mm de diamètre, a une perforation en forme de sablier (fig. 19.2) et ressemble donc plus vraisemblablement à un ensemble néolithique ou Kerma plutôt qu'à des perles méroïtiques ou plus tardives.

Le quartzite blanc et la cornaline ont été utilisés pour façonner des pendentifs en forme de goutte à base globulaire (fig. 20.5-6) ou des pendentifs en forme de goutte aplatie à base arrondie (fig. 22.4, 10). La cornaline et le cristal de roche étaient aussi utilisés dans la production de pendentifs lenticulaires avec un sommet et une base en pointe (fig. 19.4; 22.5, 8-9, 18). Les pendentifs en minéral en forme de goutte sont bien connus dans les répertoires méroïtiques de toute la Nubie<sup>4</sup>.

La présence de minuscules perles de faïence mesurant environ 2 mm de diamètre est exceptionnelle (fig. 19.13; 20.4). Leur glaçure est presque entièrement effacée, révélant le noyau blanc des perles. D'autres perles sont de forme cylindrique et globulaire (fig. 18.3; 21.7). Des perles de plus grande taille en forme de petit cylindre discoïde ou en cylindre court (fig. 18.1, 13; 19.12-13; 20.1, 9, 15; 21.2-3, 5-6; 22.14, 17) portent des traces de glaçure bleue ou bleu-vert que l'on trouve fréquemment dans les tombes méroïtiques de toute la Nubie.

Des perles beaucoup plus grandes, comme les longues perles tubulaires (fig. 18.19; 20.8), sont plus souvent trouvées dans des contextes tardifs et postméroïtiques<sup>5</sup>. Les pendentifs plats sont très probablement des noyaux de faïence érodés (fig. 20.7).

Certaines perles sont faites de verre enroulé ou plié. Elles sont généralement décorées d'« yeux », c'est-à-dire de sections de cannes en mosaïque avec un motif concentrique qui donne un effet d'œil (fig. 18.7-8; 19.8).

1 Voir THEN-OBLUSKA 2016.

2 Notamment THEN-OBLUSKA 2014.

3 THEN-OBLUSKA 2015; THEN-OBLUSKA 2016.

4 THEN-OBLUSKA 2015; THEN-OBLUSKA 2016; THEN-OBLUSKA 2018.

5 THEN-OBLUSKA 2014; BASHIR 2007.

GRF 2  
SNM 40200



GRF 4  
SNM 40201



GRF 5  
SNM 40202



GRF 10  
SNM 40203



GRF 10  
SNM 40219



\_\_\_\_\_ 5 mm

## 215

Gereif Est  
et le  
Méroïtique  
méridional

18. Perles associées aux inhumations de GRF 2, GRF 4, GRF 5 et GRF 10.

GRF 11  
SNM 40204



GRF 12  
SNM 40205

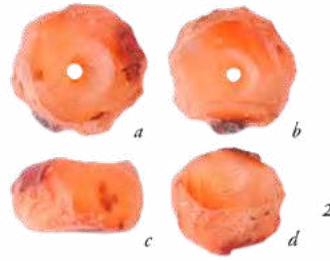

GRF 19  
SNM 40206



GRF 24  
SNM 40207

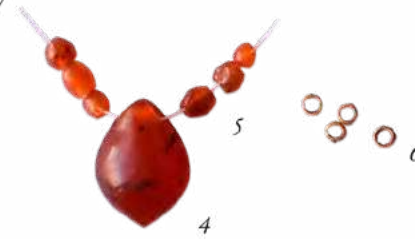

GRF 25  
SNM 40223



GRF 26  
SNM 40224

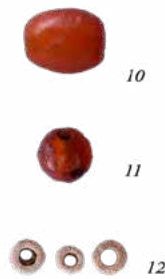

GRF 26  
SNM 40208



5 mm

GRF 35  
SNM 40209



GRF 43  
SNM 40210



GRF 48  
SNM 40222



GRF 50  
SNM 40212

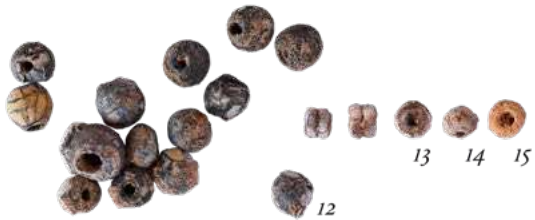

5 mm

## 217

Gereif Est  
et le  
Méroïtique  
méridional

GRF 52  
SNM 40213



1

GRF 52  
SNM 40213  
bras gauche



2

GRF 52  
SNM 40213  
collier



3

GRF 52  
SNM 40213  
bras droit



5

4

GRF 52  
SNM 40220



6

7



8

5 mm

cinquantenaire

218

de la section  
française  
de la direction  
des Antiquités  
du Soudan

21. Perles associées à l'inhumation de GRF 52.



GRF 57  
SNM 40214



GRF 57  
SNM 40225



GRF 57  
SNM 40214



GRF 60  
SNM 40215



GRF 66  
SNM 40216



GRF 67  
SNM 40217



GRF 72  
SNM 40218



GRF -  
SNM 40221



GRF -  
SNM 38941



5 mm

## 219

Gereif Est  
et le  
Méroïtique  
méridional

Alors que le corps des perles est érodé et recouvert d'une patine noirâtre, les yeux appliqués sont conservés en blanc et très probablement en bleu foncé. Des perles standards et longues de verre plié, probablement noires, sont décorées d'une bande centrale blanche (fig. 18.6, 17; 19.7). Les perles biconiques facettées, exceptionnellement grandes, mesurent environ 17 mm de long et sont fortement altérées (fig. 21.8).

De nombreuses perles trouvées à Gereif ont un aspect noirâtre du fait des conditions de conservation. Elles sont faites de verre étiré et segmenté (fig. 18.14, 18; 22.16) et de verre incrusté ou couvert de métal (fig. 18.10-11; 19.1, 9; 20.12-13; 22.13, 15). Les premières étaient fabriquées en étirant un tube de verre qui était ensuite segmenté sur un moule rainuré et brisé, ou coupé en segments simples ou multiples. D'autres pouvaient être fabriquées en pinçant un morceau du tube. D'autres tubes sont constitués de deux couches de verre entre lesquelles se trouve une couche de métal (argent ou or), et pouvaient être segmentés en perles. Le verre étiré et segmenté et les perles de verre incrusté de métal sont bien connus en Nubie méroïtique. De longs chapelets de petites perles de verre de couleur uniforme (fig. 18.18) font partie des objets de parure courants au Méroïtique Final et au Postméroïtique<sup>1</sup>.

Quatre petits anneaux, d'environ 2 mm de diamètre, étaient très probablement en or (fig. 19.6).

À quelques exceptions près, les assemblages de perles et de pendentifs de la nécropole méroïtique de Gereif sont conformes aux autres répertoires de perles contemporains d'autres régions de Nubie. Comme d'autres collections méroïtiques<sup>2</sup>, les assemblages de Gereif sont dominés par des perles en faïence, ensuite par des perles en verre et en verre incrusté de métal, puis par des perles en minéraux, principalement en cornaline, et des perles organiques. La présence de perles en coquille d'œuf d'autruche rend la collection de Gereif différente de la plupart de celles de Haute et de Basse-Nubie du Méroïtique Classique. Alors que les perles en faïence ont été enregistrées en de nombreuses couleurs en Basse et Haute-Nubie<sup>3</sup>, les perles de Berber (entre la cinquième et la sixième cataracte du Nil) et de Gereif ne conservent que des traces de glaçure bleue ou bleu-vert<sup>4</sup>. Des exemplaires de plus gros module en faïence, généralement connus dans les cimetières tardifs et postméroïtiques de Nubie, ont été trouvés à Gereif

<sup>1</sup> THEN-OBLUSKA, WAGNER 2019.

<sup>2</sup> THEN-OBLUSKA 2015; THEN-OBLUSKA 2016; THEN-OBLUSKA 2018.

<sup>3</sup> THEN-OBLUSKA 2015; THEN-OBLUSKA 2016.

<sup>4</sup> THEN-OBLUSKA 2018.

dans une tombe postméroïtique. La présence de perles décorées d'« yeux » et de perles en verre doré fait de Gereif le cimetière méroïtique connu le plus au sud où ces types ont été enregistrés jusqu'à présent au Soudan.

## Le mobilier métallique

Parmi les quelques tombes ayant livré de la vaisselle métallique en alliage cuivreux possiblement importée, seuls quelques éléments ont pu être documentés. Le mobilier était en effet le plus souvent dans un état très dégradé et fragmenté (cf. Annexe 1 pour un inventaire complet). Deux tombes livrent des formes relativement communes (fig. 23). Deux coupes (GRF 24/1 et GRF 38/2), la première aux parois évasées et la seconde parfaitement hémisphérique, intègrent le répertoire étendu des formes ouvertes enregistrées dans la plupart des nécropoles méroïtiques<sup>1</sup>. Le pichet (GRF 38/3) possède quelques parallèles dont certains aident à la proposition d'une datation. Les fouilleurs, dès la découverte de l'objet, ont remarqué la similarité de l'exemplaire avec un bronze mis au jour à Sennar<sup>2</sup>. David M. Dixon lui-même, avait noté la proximité du pichet de Sennar avec celui de la tombe 115 de Gemai<sup>3</sup>. Cette tombe, dont la chronologie reste à affiner, serait à dater des environs du 1<sup>er</sup> siècle avant notre ère<sup>4</sup>.

Plusieurs défunts possédaient à leurs doigts des anneaux simples ou des bagues-cachets (fig. 24). C'est un type de bijou répandu mais encore très peu étudié, sauf pour l'iconographie qu'il véhicule<sup>5</sup>. Les exemplaires de Gereif sont malheureusement trop peu préservés pour en tirer une quelconque information dans l'état actuel de nos connaissances.

1 Voir par exemple DUNHAM 1957, fig. N; BATES, DUNHAM 1927, pl. LXV; CANEVA 1988, p. 199, fig. 24b-c. Pour une brève synthèse, voir FRANCIGNY 2016, p. 132-133.

2 GEUS, LENOBLE 1983b, p. 26. Voir DIXON 1963, p. 231, pl. XLIX, A21637.

3 BATES, DUNHAM 1927, pl. XXXI, pl. LXVI, fig. 2.

4 Cette tombe a livré deux inscriptions méroïtiques (REM 1013 et 1014) dont la paléographie indiquerait une datation comprise entre la seconde moitié du II<sup>e</sup> s. et le 1<sup>er</sup> s. avant notre ère: Cl. Rilly, *correspondance du 12 avril 2020*. Cela conviendrait à la chronologie supposée des bronzes répertoriés selon TÖRÖK 1989, p. 127, n° 53 mais s'éloignerait des données recueillies dans HOFMANN 1978, p. 214, 220 qui les date plus tardivement. La jarre inscrite (REM 1013) est d'une forme et d'un style iconographique comparable à des jarres de Gabati datées aux environs du milieu du 1<sup>er</sup> siècle de notre ère: EDWARDS 1998, fig. 6.3, n°s 2901 et 2902 et p. 247 pour la datation au radiocarbone de la tombe 29.

5 FRANCIGNY 2016, p. 124-125.

La tombe de GRF 8 contenait trois pointes de flèche dont une asymétrique et triangulaire à barbelure unique (fig. 24)<sup>1</sup>. Si ce type spécifique est connu à la période méroïtique, il est prépondérant au Postméroïtique<sup>2</sup>. Cette dernière datation correspondrait à la position de GRF 8 à l'ouest de la carrière.

## Le petit mobilier

Outre le mobilier en métal, quelques autres objets figurent dans l'inventaire des découvertes de Gereif. Une pointe de flèche taillée (fig. 24), que nous supposons en cornaline ou en calcédoine, est associée à une sépulture de surface (GRF 64). Sa datation méroïtique est sujette à caution mais elle n'est pas exempte de parallèles parmi les sites du Soudan central et en Nubie<sup>3</sup>. Des boucles d'oreilles (fig. 24) en minéral blanc poli (quartz?) ont par deux fois été découvertes au niveau de la tête du défunt (GRF 26 et GRF 56). L'objet est d'une forme assez peu commune et apparaît en contexte napatéen et méroïtique à Méroé et au Gèbel Moya<sup>4</sup>. Aussi, deux scarabées en faïence rappellent l'influence d'une coutume d'origine égyptienne très largement diffusée jusqu'aux confins méridionaux du royaume méroïtique<sup>5</sup>. Enfin, les fouilleurs observent à plusieurs reprises (GRF 4, GRF 10, GRF 19, GRF 20) des « traces rouges » qu'ils interprètent comme les vestiges d'habits en cuir, éléments tout à fait répandus dans le royaume méroïtique<sup>6</sup>.

## Discussion

L'examen du mobilier archéologique autorise en premier lieu un commentaire sur la chronologie de la nécropole. La zone 1 a fourni très peu de mobilier dont la datation est assurée. Aussi, parmi les quelques tombes dont le matériel nous est parvenu, GRF 38 est sans doute l'une des plus anciennes : la jarre (GRF 38/1) et les bronzes découverts à l'intérieur pourraient placer l'inhumation entre la seconde moitié du II<sup>e</sup> et la fin de I<sup>er</sup> siècle avant notre ère. Une datation plus large des I<sup>er</sup> siècle avant et I<sup>er</sup> siècle de notre ère pourrait être proposée pour le mobilier associé aux individus GRF 24 et GRF 35. Parmi les tombes fouillées lors de la première campagne dans un secteur

1 Nous remercions Faïza Drici pour son éclairage sur ce type de mobilier.

2 Voir LENOBLE 1997 ; LENOBLE 1999 ; LENOBLE 2006.

3 DUNHAM 1957, p. 69, fig. 42, pl. LXV ; DUNHAM 1963, p. 265, fig. 170.4 ; WELSBY 2004, p. 153.

4 DUNHAM 1957, p. 35, fig. 23.O ; ADDISON 1949, pl. LII, LIV.B.

5 FRANCIGNY 2016, p. 123.

6 En dernier lieu YVANEZ 2018.

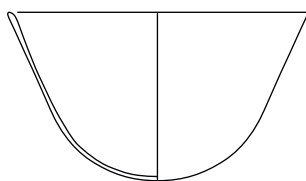

GRF 24/1

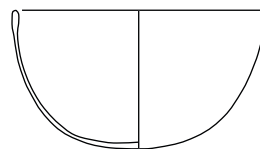

GRF 38/2

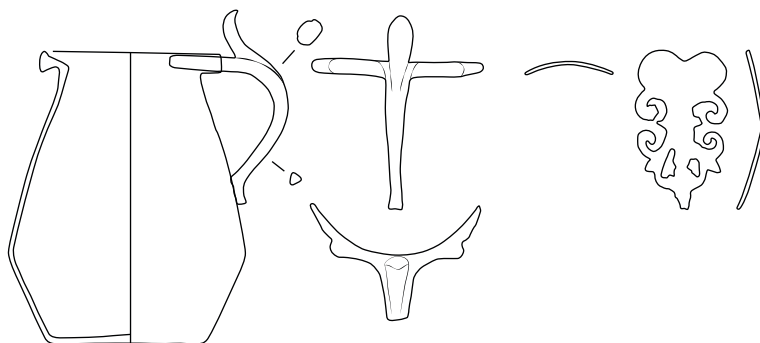

GRF 38/3



GRF 38

## 223

Gereif Est  
et le  
Méroïtique  
méridional



GRF 52/2



GRF 57/2



GRF 8/1



GRF 64/1



GRF 26/2



GRF 56/2



GRF 60/3



cinquantenaire

224

de la section  
française  
de la direction  
des Antiquités  
du Soudan

adjacent à la zone 1, les perles mises au jour dans la fosse abritant GRF 10 seraient, en toute vraisemblance de datation tardive, du Méroïtique Final voire du Postméroïtique. Comme nous l'avions signalé en introduction, la zone 2 est plus riche d'enseignement. Les deux jarres semblables associées aux individus GRF 45 et GRF 50 (fig. 9) dateraient les inhumations les plus anciennes du secteur dans une chronologie comprise entre le II<sup>e</sup> et le I<sup>er</sup> siècle avant notre ère. Dans une fourchette un peu plus récente correspondant au Méroïtique Classique figurerait le groupe formé par les individus GRF 21, 22, 25 et 28 trouvés dans des niches juxtaposées, ainsi que GRF 26, GRF 52, GRF 56, GRF 57 et GRF 60 sur la base de la datation supposée des jarres en W16 (*supra*). S'y ajouterait également le mobilier des inhumations de GRF 43, GRF 49 et GRF 67 sans que l'on puisse pour autant l'assurer tant notre connaissance de l'évolution des productions non tournées fait défaut. La séquence formée par les inhumations de GRF 2, GRF 3 et GRF 4 — cette dernière possédant un parallèle exact en GRF 31 (*infra*, Annexe 1) — serait à placer au cours du I<sup>er</sup> siècle de notre ère. GRF 48 présente un assemblage que nous situerions dans une phase réduite à la seconde moitié du I<sup>er</sup> et au II<sup>e</sup> siècle de notre ère. Le mobilier de GRF 6 et celui de GRF 29, dont la proximité entre les coupes peintes a été notée (*supra*, fig. 7), intégreraient un faciès des II<sup>e</sup> et III<sup>e</sup> siècles de notre ère. Enfin, à l'ouest de la carrière, les inhumations de GRF 1 et GRF 75 interviendraient dans une phase avancée du Postméroïtique, voire à la transition avec la période chrétienne. Ces données signalent que les zones fouillées de la nécropole méroïtique ont atteint des secteurs relativement anciens, majoritairement datables du Méroïtique Classique, alors que les tombes tardives sont peu présentes. Notre perception reste insuffisante pour saisir un développement ordonné de la nécropole, si ce n'est cette répartition est-ouest entre les tombes méroïtiques et postméroïtiques.

L'imprécision des datations, avec ces fourchettes chronologiques larges, reflète l'état de notre connaissance de l'évolution des productions céramiques comme du reste du mobilier. On peut néanmoins caractériser de manière générale le faciès de Gereif. Ses inventeurs notaient déjà l'intérêt de sa position intermédiaire entre la région de Méroé et la zone du Nil Bleu des confins méridionaux<sup>1</sup>. Le corpus des céramiques de Gereif répond parfaitement à ces attentes tant on perçoit d'un côté l'intégration du site dans les circuits économiques méroïtiques — dont les formes tournées (classées en W1, W3 et W4) se font le principal écho — et, de l'autre, l'apport de productions dont les références sont à chercher parmi les rares sites plus méridionaux connus comme Gèbel Moya ou Abu Geili. Nous avons

1 GEUS, LENOBLE 1983b.

déjà discuté des styles de décorations des céramiques non tournées rouges (W14, *supra*) mais il semblerait que la production elle-même, au moins au Méroïtique Classique, soit associée à des pratiques des régions du Nil Bleu plutôt qu'à la région de Méroé. Seuls les niveaux postérieurs au II<sup>e</sup> siècle de notre ère en attestent à Mouweis comme à el-Hassa, alors qu'elle apparaît fréquemment au Gèbel Moya au point d'être qualifiée de « locale »<sup>1</sup>. Il en est de même concernant quelques céramiques non tournées noires (W6) dont le style décoratif (e.g. GRF 50/2, GRF 52/1) possède plus de parallèles avec les sites du Nil Bleu qu'avec le reste du royaume méroïtique.

Les céramiques classées en W16 sont en revanche bien diffusées au Soudan central et comptent quelques exemplaires en Nubie. La concentration de ces productions à Gereif peut trouver une explication d'ordre chronologique — les datations proposées du tournant de notre ère sont en effet peu fréquentes dans les nécropoles méroïtiques étudiées jusqu'à présent — comme indiquer la proximité d'un centre de production. Le recours à une iconographie singulière, tout à fait identifiée, tels que ces motifs vus comme la schématisation d'un épi de sorgho (GRF 26/1, GRF 48/1, GRF 56/1), et la récurrence des attestations dans la partie centrale et méridionale du royaume méroïtique sont autant d'éléments permettant de circonscrire une production majeure du Méroïtique Classique témoignant des échanges entre la région de Méroé et sa périphérie méridionale. Elle peut être amenée à devenir, comme d'autres l'ont été avant elle<sup>2</sup>, un instrument pertinent d'illustration de pratiques potières bien ancrées régionalement. Aussi pouvons-nous signaler une distribution comparable des céramiques issues des tombes postméroïtiques que ce soient les formes ouvertes ou les jarres (*infra*) qui contribuent, à leur tour, à circonscrire une zone d'influence de ce qui deviendra, à l'époque chrétienne, le royaume d'Alodia<sup>3</sup>.

D'un point de vue plus général, les données funéraires recueillies à Gereif Est intègrent, comme les fouilleurs l'avaient dès le début suggéré, des pratiques reliées à ce que nous connaissons du Méroïtique méridional. La forme des tombes, la position du défunt et le mobilier qui lui est associé favorisent une approche régionale que Gereif contribue à illustrer<sup>4</sup>. Depuis la découverte de cette nécropole, plusieurs prospections et de rares

1 ADDISON 1949, p. 210: « *If one kind of pottery more than another can be called distinctively "Jebel Moya pottery" it is this ware with scratched pattern, and particularly the red-polished ware* ». GIBBS 2018, fig. 9, c-d pour quelques exemples,

2 LENOBLE 1995.

3 LENOBLE 2018, p. 261-276.

4 FRANCIGNY 2016; EDWARDS 2004, p. 175.



fouilles ont permis une meilleure compréhension de la place particulière que tiennent les sites de la Gezira dans l’approvisionnement de la capitale<sup>1</sup>. Les liens économiques — et peut-être politiques — unissant Méroé et sa périphérie méridionale ne sauraient masquer une influence autre, culturellement dissociée du Soudan central, que la reprise des investigations au Gèbel Moya<sup>2</sup> et la poursuite des prospections le long des rives du Nil Blanc et du Nil Bleu ne cessent de mettre en lumière<sup>3</sup>.

C’est là l’un des débouchés de l’étude prometteuse souhaitée par Francis Geus et Patrice Lenoble, dont la conclusion à l’article publié dans les *Meroitic Newsletter* demeure plus que jamais d’actualité: « Cette fouille est cependant l’occasion propice de reprendre l’ensemble des données éparses, souvent impubliées, déjà acquises dans la région de Khartoum et de les ordonner à l’aide d’une investigation ponctuelle et systématique, en sériant les points faibles de notre connaissance et en dirigeant la problématique vers les questions de la densité d’occupation, de l’identification anthropologique, des échanges économiques et de la chronologie céramique. L’urgence de ce travail n’est pas moins grande car la ville moderne se développe à un rythme impressionnant dans la région du confluent. Plusieurs campagnes de fouille, une attention soutenue de la Direction des Antiquités et une coopération avec les autres missions archéologiques présentes aux alentours de Khartoum devraient permettre d’y pourvoir. »<sup>4</sup> ■

1 BRASS 2015.

2 En dernier lieu BRASS *et al.* 2019.

3 Pour une synthèse, voir WOLF *et al.* 2019, p. 747-751.

4 GEUS, LENOBLE 1983a, p. 13.

## annexe I : listing des tombes fouillées et mobilier associé <sup>1</sup>

individu	fosse	zone	description de la tombe
GRF 1		4	Tombe aux limites non clairement définies. Le comblement correspond à une alternance de niveaux sableux plus ou moins indurés. Un schéma renseigne sur la position du mobilier concentré à l'E de la substructure. Aucun squelette mis au jour ( <i>Cahiers</i> 1982, du 06/12 au 08/12/1981).
GRF 2			Deux fosses contiguës dont la descenderie commune a disparu. Les trois squelettes adoptent une position identique, avec une séquence chronologique 4-3-2 et un démontage partiel du squelette 3 [GRF 3] (GEUS, LENOBLE 1982, p. 13). GRF 2 et 3 seraient adolescents, GRF 4, un adulte. Une grande trace rouge (empreinte de cuir?) est observée entre les jambes de GRF 4 ( <i>Cahiers</i> 1982, du 23/12/1981 au 11/01/1982).
GRF 3			
GRF 4			
GRF 5			
GRF 6			Tombe ouverte dans la coupe de la sablière. Aucun plan ni schéma. Ossements résiduels ne permettant pas d'observer la position originale de l'individu. Tombe entièrement détruite par des pilleurs ( <i>Cahiers</i> 1982, du 14/12 au 16/12/1981).
GRF 7			Tombe ouverte dans la coupe de la sablière. Fosse partiellement préservée ( <i>Cahiers</i> 1982, du 15/12/1981 au 05/01/1982).
GRF 8		sud de GRF 1	Terre noire très remarquable dans un sable peu dur. La stratigraphie coupe la tombe dans le sens de la largeur et une descenderie se dégage vers l'O ou le N-O. On trouve autour quelques tessons d'un même vase éparpillé par les creusements de terre, 2 dents bien usées. Tombe-silo supposée ( <i>Cahiers</i> 1982, du 19/12 au 20/12/1981).

cinquantenaire

228

de la section  
française  
de la direction  
des Antiquités  
du Soudan

<sup>1</sup> Nous nous référons aux notes des carnets de fouilles pour compléter nos observations. Les citations *in extenso* des carnets sont signalées en italique. Les datations sont précisées quand le matériel nous y autorise. On en trouvera la justification *supra*.

position de l'individu	mobiliier	datation
–	GRF 1/1 : céramique (fig. 17) GRF 1/2 : céramique (fig. 17) GRF 1/3 : céramique (fig. 16) GRF 1/4 : céramique (fig. 16)	Postméroïtique v <sup>e</sup> -vi <sup>e</sup> s. de notre ère
Décubitus latéral, position contractée, N-S, tête au S, regardant l'O.	GRF 2/1 : céramique (fig. 14) GRF 2/2 : céramique (fig. 12) Lot de perles (fig. 18)	Méroïtique I <sup>er</sup> s. de notre ère
Squelette repoussé en bordure O et S-O.	GRF 3/1 : céramique (fig. 7)	Méroïtique I <sup>er</sup> s. de notre ère
Décubitus latéral, position contractée, N-S, tête au S, regardant l'O.	GRF 4/21 : céramique (fig. 8) GRF 4/24 : céramique (fig. 9) GRF 4/25 : céramique (fig. 12) Lot de perles (fig. 18)	Méroïtique I <sup>er</sup> s. de notre ère
Squelette fragmentaire, en réduction	Lot de perles (fig. 18)	Méroïtique
Squelette très fragmentaire.	GRF 6/1 : céramique (fig. 8) GRF 6/2 : céramique (fig. 7) GRF 6/3 : céramique (fig. 7)	Méroïtique II <sup>e</sup> -III <sup>e</sup> s. de notre ère
Décubitus latéral, position contractée, N-S, tête au S, regardant l'E.	GRF 7/1 : céramique (fig. 10)	
2 dents d'adultes.	GRF 8/1 : 3 pointes de flèche (fig. 24)	Postméroïtique?

individu	fosse	zone	description de la tombe
GRF 9			Structure vide, pillée lors de la fouille, matérialisée par quelques os seulement ( <i>Cahiers</i> 1982, 20/12/1981).
GRF 10		1	Tombe ouverte dans la coupe de la sablière. Fosse individuelle dans laquelle seuls les os des jambes sont conservés, dans un état particulièrement altéré. « Traces rouges » interprétées comme des résidus de cuir sur la partie du fémur proche de la hanche ( <i>Cahiers</i> 1982, du 19/12/1981 au 17/01/1982).
GRF 11		1	Tombe ouverte dans la coupe de la sablière. Fosse individuelle au contenu extrêmement compact et limoneux. Seule la partie supérieure d'un individu est dégagée ( <i>Cahiers</i> 1982, du 19/12/1981 au 17/01/1982).
GRF 12		sud de GRF 1	Fosse vide mais contenant beaucoup de mobilier néolithique ( <i>Cahiers</i> 1982, du 21/12/1981 au 15/01/1982).
GRF 13		sud de GRF 1	Simple extrémité de fosse relativement profonde et vide ( <i>Cahiers</i> 1982, du 21/12/1981 au 15/01/1982).
GRF 14		2	Tombe ouverte dans la coupe de la sablière. Fosse ellipsoïdale N-S, à descendrie, au fond de fond pentu et prononcé vers l'O. Squelette détérioré et partiellement détruit par un terrier. Aucun matériel ( <i>Cahiers</i> 1982, du 09/01 au 17/01/1982).
GRF 15		2	Tombe ouverte dans la coupe de la sablière. Fosse ellipsoïdale N-S dont la descendrie manque ( <i>Cahiers</i> 1982, du 09/01 au 17/01/1982).
GRF 16			Tombe matérialisée par quelques ossements, sans contour de fosse clairement défini ( <i>Cahiers</i> 1982, du 15/01 au 16/01/1982).
GRF 17	aw	×	Tombe ouverte dans la coupe de la sablière. Aucune information sur la substructure.
GRF 18	a	2 (?)	Tombe à situer une dizaine de mètres au N de la zone 2. Fosse réutilisée pour installer GRF 69, conduisant à la réduction partielle de GRF 18. Aucun objet associé découvert ( <i>Cahiers</i> 1983, du 14/03 au 02/05/1983).
GRF 19	d	2	Fosse à inhumations multiples, descendrie unique. GRF 19 est en réduction dans la descendrie. GRF 20 est complet, dans la fosse. Les deux corps montrent des « traces rouges » au niveau du bassin interprété comme les restes d'un pagne en cuir ( <i>Cahiers</i> 1983, du 12/03 au 16/04/1983).
GRF 20	d	2	

position de l'individu	mobilier	datation
Quelques ossements	–	–
Décubitus latéral, position contractée, N-S, tête au S., regardant l'E d'après la position des jambes.	Lot de perles (fig. 18)	Méroïtique
Décubitus latéral, position contractée, N-S, tête au N, regardant l'O.	Lot de perles (fig. 19)	Méroïtique
–	1 perle (fig. 19)	Néolithique?
–	–	–
Décubitus latéral, position contractée, N-S, tête au S, regardant l'O.	–	Méroïtique
Décubitus latéral, position contractée, N-S, tête au S, regardant l'O.	–	Méroïtique
–	–	–
Décubitus latéral, position allongée, N-S, tête au Sud, regardant l'E.	–	Médiéval?
Décubitus latéral, position contractée, N-S, tête au N, regardant l'E.	–	Méroïtique
Squelette réduit dans la descenderie, partiellement préservé.	Lot de perles (fig. 19)	Méroïtique
Décubitus latéral, position contractée, N-S, tête au S, regardant l'O.	7 fgts. de dalettes 27 fgts. de grès signalant peut-être les vestiges d'une structure en pierre signalant la tombe 35 fgts. de meules et de molettes	Méroïtique

## 231

Gereif Est  
et le  
Méroïtique  
méridional

individu	fosse	zone	description de la tombe
GRF 21  GRF 22	c	2	Fosse large avec un remplissage limoneux à 4 « niches » contenant chacune un individu (GRF 21, 22, 25 et 28). L'hypothèse d'une tombe collective est contrariée par l'existence de plusieurs descenderies se recoupant. La succession des inhumations observée par les fouilleurs s'organise de la manière suivante : GRF 21, puis recoupement partiel par GRF 22 ; installation de GRF 25 et enfin GRF 28 ( <i>Cahiers</i> 1983, du 12/03 au 25/04/1983).
GRF 23	l	1	Fosse rectangulaire, sans mobilier ( <i>Cahiers</i> 1983, du 17/03 au 29/03/1983).
GRF 24	e	1	Fosse ellipsoïdale à descenderie située à l'O. Tombe pillée dont seuls les os des jambes sont en place, deux bracelets de chevilles sont identifiés ( <i>Cahiers</i> 1983, du 17/03 au 05/04/1983).
GRF 25	c	2	Fosse large avec un remplissage limoneux à 4 « niches » contenant chacune un individu (GRF 21, 22, 25 et 28). L'hypothèse d'une tombe collective est contrariée par l'existence de plusieurs descenderies se recoupant. La succession des inhumations observée par les fouilleurs s'organise de la manière suivante : GRF 21, puis recoupement partiel par GRF 22 ; installation de GRF 25 et enfin GRF 28 ( <i>Cahiers</i> 1983, du 12/03 au 25/04/1983).
GRF 26	q	2	Fosse ellipsoïdale, creusée partiellement à travers le sable à gros grains ronds, au débouché d'une descenderie ouverte à l'E. Pillage de la cavité mais mobilier partiellement <i>in situ</i> ( <i>Cahiers</i> 1983, du 17/03 au 05/04/1983).
GRF 27	p	2	Fosse signalée par un mélange sableux bien jaune. Tombe pillée, sans matériel inventorié ( <i>Cahiers</i> 1983, du 17/03 au 26/03/1983).
GRF 28	c	2	Fosse large avec un remplissage limoneux à 4 « niches » contenant chacune un individu (GRF 21, 22, 25 et 28). L'hypothèse d'une tombe collective est contrariée par l'existence de plusieurs descenderies se recoupant. La succession des inhumations observée par les fouilleurs s'organise de la manière suivante : GRF 21, puis recoupement partiel par GRF 22 ; installation de GRF 25 et enfin GRF 28 ( <i>Cahiers</i> 1983, du 12/03 au 25/04/1983).

position de l'individu	mobilier	datation
Décubitus latéral, position contractée, N-S, tête au S, regardant l'O. Partie inférieure manquante.	GRF 21/1: céramique (fig. 12)	Méroïtique  1 <sup>er</sup> s. av. notre ère- 1 <sup>er</sup> s. de notre ère
Décubitus latéral, position contractée, N-S, tête au S, regardant l'O.	–	Méroïtique  1 <sup>er</sup> s. av. notre ère- 1 <sup>er</sup> s. de notre ère
Décubitus latéral, position contractée, O-E, tête à l'O, regardant le N.	–	Méroïtique
Décubitus latéral, position contractée, O-E, tête à l'O.	GRF 24/1: bol en bronze (fig. 23)  Lot de perles formant au moins deux bracelets de cheville et un collier (fig. 19)	Méroïtique  1 <sup>er</sup> s. av. notre ère- 1 <sup>er</sup> s. de notre ère
Décubitus latéral, position contractée, N-S, tête au S, regardant l'O.	GRF 25/1: céramique (fig. 8)  Lot de perles (fig. 19)	Méroïtique  1 <sup>er</sup> s. av. notre ère- 1 <sup>er</sup> s. de notre ère
Décubitus latéral, position contractée, N-S, tête au S, regardant l'O.	GRF 26/1: céramique (fig. 14)  GRF 26/2: 2 boucles d'oreilles (fig. 24)  Lot de perles en faïence formant un bracelet porté à mi-bras (fig. 19)  Perles en cornaline (fig. 19)  Éléments de boîte en bronze (non illustré)	Méroïtique  1 <sup>er</sup> s. av. notre ère- 1 <sup>er</sup> s. de notre ère
Décubitus latéral, position contractée, N-S, tête au S, regardant l'O.	–	Méroïtique
Décubitus latéral, position contractée, N-S, tête au S, regardant l'O.	GRF 28/1: céramique (fig. 8)	Méroïtique  1 <sup>er</sup> s. av. notre ère- 1 <sup>er</sup> s. de notre ère

individu	fosse	zone	description de la tombe
GRF 29	ar	Carrière?	Découverte fortuite d'une fosse dans la « carrière ». Conservation du squelette très altérée mais le mobilier est préservé <i>in situ</i> ( <i>Cahiers</i> 1983, du 24/03 au 27/03/1983).
GRF 30	u	1	Large fosse présentant une orientation différente des autres. Le squelette contracté est retrouvé dans un espace beaucoup plus réduit. Partiellement perturbé par une racine. Aucun matériel ( <i>Cahiers</i> 1983, 26 et 27/03/1983).
GRF 31	aq	2	Fosse large orientée E-O dont une excavation de forme rectangulaire permet l'accès par une marche à une cavité ellipsoïdale. Un mobilier nombreux accompagne une série d'inhumations dont la succession n'est pas compréhensible tant les os sont épars et mal préservés. 5 individus (GRF 31, 32, 33, 34 et 74) dont un seul en position primaire, les autres étant parfois identifiables par un seul os ( <i>Cahiers</i> 1983, du 26/03 au 04/04/1983).
GRF 32			
GRF 33			
GRF 34			
GRF 35	n	1	Fosse ellipsoïdale dont les contours sont perturbés par un trou de pillage. 1 seul individu signalé par un os long, position primaire non identifiée ( <i>Cahiers</i> 1983, du 26/03 au 05/04/1983).
GRF 36	r	1	Au bord du front de taille de la sablière, tombe pillée, envahie par les racines, aucun matériel associé ( <i>Cahiers</i> 1983, du 05/04 au 07/04/1983).
GRF 37	s	1	Fosse perturbée par un trou de pillage. Le squelette est assez bien préservé des pieds jusqu'au bassin, ce qui permet d'indiquer l'orientation de l'individu. Aucun matériel associé ( <i>Cahiers</i> 1983, du 31/03 au 17/04/1983).

cinquantenaire

## 234

de la section  
française  
de la direction  
des Antiquités  
du Soudan



position de l'individu	mobilier	datation
Décubitus latéral, position N-S, tête au S.	GRF 29/1: céramique (fig. 9) GRF 29/2: céramique (fig. 7)	Méroïtique  II <sup>e</sup> -III <sup>e</sup> s. de notre ère
Décubitus latéral, position contractée, O-E, tête à l'O, regardant le N.	–	Méroïtique
Décubitus latéral, position contractée, N-S, tête au S, regardant l'O. La position primaire des autres individus n'est pas reconstituée.	GRF 31/1: bouteille noire, entièrement décorée de motifs variés sur le col et l'épaule, d'une résille sur la panse. (non retrouvée). GRF 31/2: gobelet de terre rouge (?) à parois fine, sert de bouchon à 3 mais en position droite (non retrouvé) GRF 31/3: bouteille rouge, elle aussi décorée, elle aussi faite main (non retrouvée) GRF 31/4: céramique (fig. 8) GRF 31/5: céramique (fig. 14) GRF 31/6: gobelet semblable à GRF 4/25, noir la même marque s'y lit, sur un côté (non retrouvé) GRF 31/7: coupe retournée, à pied et large bord (non retrouvé). Élément de boîte en bronze (non retrouvé). 1 bague en bronze (non illustrée) Lot de perles (non retrouvé)	Méroïtique  (I <sup>er</sup> s. de notre ère)
–	GRF 35/1: céramique (fig. 11) Lot de perles (fig. 20)	Méroïtique  I <sup>er</sup> s. av. notre ère- I <sup>er</sup> s. de notre ère
Décubitus latéral, position contractée, O-E, tête à l'O.	–	Méroïtique
Décubitus latéral, position contractée, O-E, tête à l'O.	–	Méroïtique

## 235

Gereif Est  
et le  
Méroïtique  
méridional

individu	fosse	zone	description de la tombe
GRF 38	f	1	Fosse ellipsoïdale presque rectangulaire, irrégulière, entourée de petits cailloux choisis en surface (Cahiers 1983, du 14/03 au 21/04/1983).
GRF 39	g	1	Fosse ellipsoïdale se démarquant par son sédiment noir. Tombe pillée, au remplissage de cailloux et d'os mêlés au sédiment, sans matériel (Cahiers 1983, du 14/03 au 05/04/1983).
GRF 40	k	1	Fosse ellipsoïdale, assez restreinte autour du squelette en position initiale malgré le pillage (Cahiers 1983, du 05/04 au 11/04/1983).
GRF 41	o	2	Descenderie ouverte à l'E débouche sur une cavité ellipsoïdale. 3 individus sont identifiés : GRF 41 apparaît dans la descenderie, très partiellement préservé ; GRF 45 est dispersé mais quelques os sont en position primaire alors que GRF 46 est en réduction contre la paroi N la cavité (Cahiers 1983, du 17/03 au 26/04/1983).
GRF 42	t	2	Dans le prolongement de la descenderie abritant GRF 41, fosse aux contours difficiles à cerner (Cahiers 1983, du 05/04/1983).
GRF 43	v	2	Descenderie ouverte à l'E. débouchant sur une cavité ellipsoïdale abritant un enfant dont seuls les membres inférieurs sont bien préservés. Un pillage a affecté la partie supérieure du corps (Cahiers 1983, du 06/04 au 18/04/1983).
GRF 44	w	2	Descenderie ouverte à l'E donnant sur une cavité ellipsoïdale. Tombe d'enfant dont le pillage a occasionné la dispersion d'une partie du squelette (Cahiers 1983, du 10/04 au 12/04/1983).
GRF 45	o	2	Descenderie ouverte à l'E débouche sur une cavité ellipsoïdale. 3 individus sont identifiés : GRF 41 apparaît dans la descenderie, très partiellement préservé ; GRF 45 est dispersé mais quelques os sont en position primaire alors que GRF 46 est en réduction contre la paroi N de la cavité (Cahiers 1983, du 17/03 au 26/04/1983).
GRF 46			
GRF 47	x	2	Fosse signalée par une petite concentration de pierre en surface, extrêmement irrégulière. Un enfant en position primaire (GRF 49) et un autre signalé par de rares fragments de crâne et de hanche contre la paroi S (GRF 47) (Cahiers 1983, du 10/04 au 21/04/1983).

position de l'individu	mobilier	datation
Décubitus dorsal, position allongée, O-E, tête à l'ouest.	GRF 38/1: céramique (fig. 8) GRF 38/2: bol en bronze (fig. 23) GRF 38/3: pichet en bronze (fig. 23)	Méroïtique  2 <sup>nde</sup> moitié 11 <sup>e</sup> -1 <sup>er</sup> s. av. notre ère
–	–	Méroïtique
Décubitus latéral, position contractée, O-E, tête à l'O, regardant le N.	Perles uniques, longues, tubulaires (non retrouvées)	Méroïtique
Tête au S.	GRF 41/1: céramique (fig. 10)  2 coupes rouges, type habituel, dont l'une avec les 2 cercles externes de GRF 29.  1 gobelet	Méroïtique
Décubitus latéral, position contractée, N-S, tête au S.	–	Méroïtique
Décubitus latéral, position contractée, N-S, tête au S.	GRF 43/1: céramique (fig. 15) GRF 43/2: céramique (fig. 15)  Lot de perles (fig. 20)	Méroïtique  1 <sup>er</sup> s. av. notre ère-1 <sup>er</sup> s. de notre ère?
Décubitus latéral, position contractée, N-S, tête au S, regardant l'O.	–	Méroïtique
Décubitus latéral, position contractée, N-S, tête au S.	GRF 45/1: céramique (fig. 9)  2 bracelets de chevilles en perles en verre (non illustrés)	Méroïtique  11 <sup>e</sup> -1 <sup>er</sup> s. av. notre ère
–	–	Méroïtique?
–	–	Méroïtique?

individu	fosse	zone	description de la tombe
GRF 48	y	2	Descenderie ouverte à l'E conduisant à une cavité ellipsoïdale. Tombe fortement pillée, des ossements étant signalés dans la descenderie et aucun en position primaire. Deux inhumations successives (GRF 68 puis GRF 48) identifiés à partir de leur crâne. Le nombre inhabituel de vases découverts pourrait signaler une réinhumation avec conservation du mobilier.
GRF 49	x	2	Fosse signalée par une petite concentration de pierre en surface, extrêmement irrégulière. Un enfant en position primaire (GRF 49) et un autre signalé par de rares fragments de crâne et de hanche contre la paroi S (GRF 47) ( <i>Cahiers</i> 1983, du 10/04 au 21/04/1983).
GRF 50	z	2	Sous un tas de pierre dispersé, une descenderie ouverte à l'E conduit à une cavité axiale ellipsoïdale. 2 individus, deux enfants, sont identifiés. GRF 50 est le plus récent, GRF 51 a été réduit contre la paroi N pour l'installer ( <i>Cahiers</i> 1983, du 12/04 au 26/04/1983).
GRF 51			
GRF 52	aa	2	Fosse abritant un adulte en position très contractée et dont la partie supérieure du squelette est perturbée par un pillage ( <i>Cahiers</i> 1983, du 14/04 au 02/05/1983).
GRF 53	ae	2	Fosse dont la cavité s'est effondrée. Inhumation collective où GRF 53 et GRF 54 ont été réduits contre la paroi N pour installer GRF 55, le seul individu en position primaire. Le biberon et la coupelle sont interprétés comme appartenant à GRF 54 ( <i>Cahiers</i> 1983, du 20/04 au 02/05/1983).
GRF 54			
GRF 55			
GRF 56	ad	2	Fosse difficile à cerner du fait d'un trou de pillage. Une vertèbre d'adulte dans le remplissage mais c'est le squelette d'un enfant en position primaire qui est découvert au fond de la fosse. Outre une céramique, on y trouve, à l'emplacement approximatif de l'oreille droite un labret de quartz blanc poli ( <i>Cahiers</i> 1983, du 19/04 au 02/05/1983).

cinquantenaire

238

de la section  
française  
de la direction  
des Antiquités  
du Soudan

position de l'individu	mobilier	datation
–	GRF 48/1: céramique (fig. 14) GRF 48/2: céramique (fig. 9) GRF 48/3: céramique (fig. 6) GRF 48/4: céramique (fig. 7) GRF 48/5: céramique (fig. 7) Lot de perles (fig. 20)	Méroïtique  2 <sup>nd</sup> e moitié 1 <sup>er</sup> - 11 <sup>e</sup> s. de notre ère
Décubitus latéral, position contractée, N-S, tête au S, regardant l'O.	GRF 49/1: céramique (fig. 12)	Méroïtique  1 <sup>er</sup> s. av. notre ère- 1 <sup>er</sup> s. de notre ère?
Décubitus latéral, position contractée, N-S, tête au S, regardant l'O.	GRF 50/1: céramique (fig. 9) GRF 50/2: céramique (fig. 9) 1 bol en céramique (non retrouvé) Lot de perles provenant de plusieurs colliers ((fig. 20)	Méroïtique  11 <sup>e</sup> -1 <sup>er</sup> s. av. notre ère
En réduction contre la paroi N	–	Méroïtique
Décubitus latéral, position contractée, N-S, tête au N, regardant l'E.	GRF 52/1: céramique (fig. 14) GRF 52/2: bague en bronze (fig. 24) Lot de perles formant plusieurs colliers et bracelets (fig. 21) 2 bols près des pieds, 2 bols classiques 1 noir et 1 rouge (non retrouvés)	Méroïtique  1 <sup>er</sup> s. av. notre ère- 1 <sup>er</sup> s. de notre ère
En réduction contre la paroi N	–	Méroïtique
En réduction contre la paroi N	GRF 54/1: céramique (fig. 15) GRF 54/2: céramique (fig. 15)	Méroïtique
Décubitus latéral, position contractée, N-S, tête au S, regardant l'O.	–	Méroïtique
Décubitus latéral, position contractée, N-S, tête au S, regardant l'O.	GRF 56/1: céramique (fig. 14) GRF 56/2 : 1 boucle d'oreille (fig. 24) 1 perle d'agate en forme de goutte (non retrouvée)	Méroïtique  1 <sup>er</sup> s. av. notre ère- 1 <sup>er</sup> s. de notre ère

individu	fosse	zone	description de la tombe
GRF 57	ac	2	La succession des fosses ac (GRF 57) et ak (GRF 60) laisse croire à une très longue descenderie. Le squelette apparaît presque entier, la tête est cependant partiellement préservée à la suite d'un pillage ( <i>Cahiers</i> 1983, du 19/04 au 02/05/1983).
GRF 58	ag	2	Descenderie ouverte à l'E donnant sur une cavité ellipsoïdale. Les fouilleurs signalent le corps d'un enfant, tête au S, avec un grand bol hémisphérique ( <i>Cahiers</i> 1983, du 21/04 au 28/04/1983).
GRF 59	ai	2	Tombe dont le plan n'a pas été retrouvé. Longue descenderie ouverte l'E, révélant des fragments de crâne (GRF 59). Deux autres individus (GRF 62 et 63) se situent dans la cavité, tête au S. Les corps de la cavité sont perturbés ( <i>Cahiers</i> 1983, du 24/04 au 30/04/1983).
GRF 60	ak	2	Dans la continuité de la descenderie de GRF 57, fosse ellipsoïdale, ne contenant aucun squelette mais du mobilier assez bien préservé ( <i>Cahiers</i> 1983, du 26/04 au 02/05/1983).
GRF 61	aj	2	Longue descenderie menant à une cavité irrégulière. Le squelette semble intact, accompagné de trois céramiques.
GRF 62	ai	2	Tombe dont le plan n'a pas été retrouvé. Longue descenderie ouverte l'E, révélant des fragments de crâne (GRF 59). Deux autres individus (GRF 62 et 63) se situent dans la cavité, tête au S. Les corps de la cavité sont perturbés ( <i>Cahiers</i> 1983, du 24/04 au 30/04/1983).
GRF 63			
GRF 64	am	1?	3 morts de surface. Les 2 premiers sont à la limite Nord de la bande des 3 mètres. Le 3 <sup>e</sup> immédiatement au Sud-Ouest, passé partiellement sous l'aplanisseuse. GRF 64 a une pointe de flèche en roche jaune. GRF 64 et 65 sont tête à l'ouest, sur côté gauche. Les os sont très mal conservés ( <i>Cahiers</i> 1983, du 30/04 au 02/05/1983).
GRF 65	an	1?	
GRF 66	ao	1?	
GRF 67	al	2	Fosse ellipsoïdale abritant le squelette d'un enfant possédant un collier de perles en verre et un grand bol en céramique ( <i>Cahiers</i> 1983, 30/04/1983).

position de l'individu	mobilier	datation
Décubitus latéral, position contractée, N-S, tête au S, regardant l'O.	GRF 57/1: céramique (fig. 14)	Méroïtique
	GRF 57/2: anneau en bronze (fig. 24)	
	Lot de perles (fig. 22)	1 <sup>er</sup> s. av. notre ère- 1 <sup>er</sup> s. de notre ère
	Un plus petit vase (gobelet?) décoré à la main (non retrouvé)	
Décubitus latéral, position contractée, N-S, tête au S.	Un bol hémisphérique (non retrouvé)	Méroïtique
En fragments dans la descenderie	–	Méroïtique
–	GRF 60/1: céramique (fig. 12)	Méroïtique
	GRF 60/2: céramique (fig. 14)	
	GRF 60/3: Scarabée en faïence (fig. 24)	1 <sup>er</sup> s. av. notre ère- 1 <sup>er</sup> s. de notre ère
	Lot de perles (fig. 22)	
Décubitus latéral, position contractée, N-S, tête au S, regardant l'O.	GRF 61/1: céramique (fig. 8)	Méroïtique
	2 gobelets en céramique (non retrouvés)	
Position N-S, tête au S.	–	Méroïtique
Position N-S, tête au S.	–	Méroïtique
Position O-E, tête à l'O.	GRF 64/1 : 1 pointe de flèche (fig. 24)	Méroïtique
Position O-E, tête à l'O.	1 bague en bronze	Méroïtique
–	Lot de perles (fig. 22)	Méroïtique
Décubitus latéral, position contractée, N-S, tête au S, regardant l'O.	GRF 67/1: céramique (fig. 9)	Méroïtique
	Lot de perles (fig. 22)	1 <sup>er</sup> s. av. notre ère- 1 <sup>er</sup> s. de notre ère?

individu	fosse	zone	description de la tombe
GRF 68	y	2	Descenderie ouverte à l'E conduisant à une cavité ellipsoïdale. Tombe fortement pillée, des ossements étant signalés dans la descenderie et aucun en position primaire. Deux inhumations successives (GRF 68 puis GRF 48) identifiés à partir de leur crâne. Le nombre inhabituel de vases découverts pourrait signaler une réinhumation avec conservation du mobilier.
GRF 69	a	2 (?)	Tombe à situer une dizaine de mètres au N de la zone 2. Fosse réutilisée pour installer GRF 69, conduisant à la réduction partielle de GRF 18. Aucun objet associé découvert ( <i>Cahiers</i> 1983, 01-02/05/1983).
GRF 70	as		Tombe partiellement fouillée, sans information de contexte.
GRF 71	at	3	Aucune information de contexte ni de plan
GRF 72	au	3	Aucune information de contexte ni de plan
GRF 73	av	3	Aucune information de contexte ni de plan
GRF 74	aq	2	Fosse large orientée E-O dont une excavation de forme rectangulaire permet l'accès par une marche à une cavité ellipsoïdale. Un mobilier nombreux accompagne une série d'inhumations dont la succession n'est pas compréhensible tant les os sont épars et mal préservés. 5 individus (GRF 31, 32, 33, 34 et 74) dont un seul en position primaire, les autres étant parfois identifiables par un seul os ( <i>Cahiers</i> 1983, du 26/03 au 04/04/1983).
GRF 75	ap	4	Aucune information de contexte. Le plan ne fait figurer que les objets, rassemblés au N et à l'O de la cavité.

cinquantenaire

242

de la section  
française  
de la direction  
des Antiquités  
du Soudan



position de l'individu	meublier	datation
–	–	Méroïtique
Décubitus latéral, position contractée, N-S, tête au N, regardant l'E.	–	Méroïtique
–	–	–
–	–	–
–	Lot de perles (fig. 22)	Méroïtique
–	–	–
–	–	–
Fragments d'os épars.	75/1: céramique (fig. 17) 75/2: céramique (fig. 17) 75/3: céramique (fig. 16) 75/4: céramique (fig. 16) 75/5: céramique (fig. 17) 75/6: céramique (fig. 17) 75/7: céramique (fig. 16) 75/8: céramique (fig. 16)	Postméroïtique  v <sup>e</sup> -vi <sup>e</sup> s. de notre ère

## annexe 2 : objets rendus au musée de Khartoum

individu	n° objet	type	n° Snm
GRF 1	GRF 1/1	Céramique	-
	GRF 1/2	Céramique	-
	GRF 1/3	Céramique	SNM 38972
	GRF 1/4	Céramique	-
GRF 2	GRF 2/1	Céramique	-
	GRF 2/2	Céramique	SNM 38959
		Perles	SNM 40200
GRF 3	GRF 3/1	Céramique	-
GRF 4	GRF 4/21	Céramique	SNM 38987
	GRF 4/24	Céramique	SNM 38964
	GRF 4/25	Céramique	SNM 38955
		Perles	SNM 40201
GRF 5		Perles	SNM 40202
GRF 6	GRF 6/1	Céramique	SNM 38988
	GRF 6/2	Céramique	-
	GRF 6/3	Céramique	SNM 38957
GRF 7	GRF 7/1	Céramique	SNM 38985
GRF 8	GRF 8/1	Pointes de flèche	SNM 38938
GRF 10		Perles	SNM 40203
GRF 11		Perles	SNM 40204
GRF 12		Perles	SNM 40205
GRF 19		Perles	SNM 40206
GRF 21	GRF 21/1	Céramique	SNM 38963
GRF 24	GRF 24/1	Bronze	SNM 38998
		Perles	SNM 40207

cinquantenaire

244

de la section  
française  
de la direction  
des Antiquités  
du Soudan

individu	n° objet	type	n° Snm
GRF 25	GRF 25/1	Céramique	SNM 38974
		Perles	SNM 40223
GRF 26	GRF 26/1	Céramique	SNM 38981
		Élément en bronze	SNM 38935
	GRF 26/2	Boucles d'oreilles	SNM 38936
	Perles	SNM 40224	
	Perles	SNM 40208	
GRF 28	GRF 28/1	Céramique	SNM 38986
GRF 29	GRF 29/1	Céramique	SNM 38962
	GRF 29/2	Céramique	SNM 38951
GRF 31	GRF 31/4	Céramique	SNM 38992
	GRF 31/5	Céramique	SNM 38991
		Élément en bronze	SNM 38935
		Bague en bronze	SNM 38935 b
GRF 35	GRF 35/1	Céramique	SNM 38979 + SNM 38995
		Perles	SNM 40209
GRF 38	GRF 38/1	Céramique	SNM 38983
	GRF 38/2	Bol en bronze	SNM 38997
	GRF 38/3	Pichet en bronze	SNM 38996
GRF 41	GRF 41/1	Céramique	SNM 38990
GRF 43	GRF 43/1	Céramique	SNM 38965
	GRF 43/2	Céramique	SNM 38961
		Perles	SNM 40210
GRF 45-46	GRF 45/1	Céramique	SNM 38945
		Perles	SNM 40211

## 245

Gereif Est  
et le  
Méroitique  
méridional

cinquantenaire

246

de la section  
française  
de la direction  
des Antiquités  
du Soudan

individu	n° objet	type	n° Snm
GRF 48	GRF 48/1	Céramique	SNM 38982
	GRF 48/2	Céramique	SNM 38967
	GRF 48/3	Céramique	SNM 38960
	GRF 48/4	Céramique	SNM 38971
	GRF 48/5	Céramique	-
		Perles	SNM 40222
GRF 49	GRF 49/1	Céramique	SNM 38953
GRF 50	GRF 50/1	Céramique	SNM 38944
	GRF 50/2	Céramique	SNM 38956
		Perles	SNM 40212
GRF 52	GRF 52/1	Céramique	SNM 38978
	GRF 52/2	Bague en bronze	SNM 38935 a
		Perles	SNM 40220
		Perles	SNM 40213
GRF 54	GRF 54/1	Céramique	SNM 38949
	GRF 54/2	Céramique	SNM 38950
GRF 56	GRF 56/1	Céramique	SNM 38977
	GRF 56/2	Perle	SNM 38937
GRF 57	GRF 57/1	Céramique	SNM 38973
	GRF 57/2	Bague en bronze	SNM 38935
		Perles	SNM 40225
		Perles	SNM 40214
GRF 60	GRF 60/1	Céramique	SNM 38952
	GRF 60/2	Céramique	SNM 38980
	GRF 60/3	Scarabées en faïence	SNM 38939
		Perles	SNM 40215
GRF 61	GRF 61/1	Céramique	SNM 38984

individu	n° objet	type	n° Snm
GRF 64	GRF 64/1	Pointe de flèche en pierre	SNM 38940
GRF 65		Bague en bronze	SNM 38935
GRF 66		Perles	SNM 40216
GRF 67		Céramique	SNM 38966
		Perles	SNM 40217
GRF 72		Perles	SNM 40218
GRF 75	GRF 75/1	Céramique	SNM 38976
	GRF 75/2	Céramique	SNM 38989
	GRF 75/3	Céramique	SNM 38968
	GRF 75/4	Céramique	SNM 38954
	GRF 75/5	Céramique	SNM 38993
	GRF 75/6	Céramique	SNM 38970
	GRF 75/7	Céramique	-
	GRF 75/8	Céramique	-
Fosse H		Perles	SNM 40221
Sans contexte connu		Perles	SNM 40219
		Perles	SNM 38941
		Céramique	SNM 38946
		Céramique	SNM 38947
		Céramique	SNM 38948
		Céramique	SNM 38958
		Céramique	SNM 38975
		Céramique	SNM 38994

247

Gereif Est  
et le  
Méroitique  
méridional

## bibliographie

- Addison Fr. 1949 — *Jebel Moya*, Londres.
- Adams W.Y. 1986 — *Ceramic Industries of Medieval Nubia*, Lexington.
- Bashir M.S. 2007 — « Rescue Excavation of a Late-Meroitic Tomb at Botri, south of Khartoum. Preliminary Report », *Sudan & Nubia* 11, p. 94-98.
- Bashir M.S., David R. 2011 — « Meroitic Pottery from Excavations of the Cemetery at Berber », *Der Antike Sudan, MittSAG* 22, p. 121-128.  
2015 — « The Meroitic Cemetery at Berber. Recent Fieldwork and Discussion on Internal Chronology », *Sudan & Nubia* 19, p. 97-105.
- Bates O., Dunham D. 1927 — « Excavation at Gammai », *HAS* VIII, Cambridge, p. 1-121.
- Beck H. 1928 — « Classification and Nomenclature of Beads and Pendants », *Archaeologia* 77, p. 1-76.
- Brass M. 2015 — « Interactions and Pastoralism along the Southern and Southeastern Frontiers of the Meroitic State, Sudan », *Journal of World Prehistory* 28, p. 255-288.
- Brass M., Fuller D.Q., MacDonald K., Stevens C., Adam A., Koziaradzka-Ogunmakin I., Abdallah R., Alawad O., Abdalla A., Vella Gregory I., Wellings J., Hassan F., Abdelrahman A. 2019 — « New findings on the significance of Jebel Moya in the eastern Sahel », *Azania* 54 : 4, p. 425-444.
- Caneva I. 1988 — *El Geili. The History of Middle Nile Environment, 7000 B.P.-A.D.1500*, *BAR-Is* 424, Oxford.
- Crawford O.G.S., Addison Fr. 1951 — *Abu Geili and Sagadi & Dar el Mek*, The Wellcome Excavations in the Sudan III, Londres.
- David R. 2018 — « Funerary ceramics and Meroitic economy : a first insight », dans M. Honneger (éd.), *Nubian Archaeology in the XX<sup>e</sup> Century. Proceedings of the Thirteenth International Conference for Nubian Studies, Neuchâtel, 1-6 September 2014*, *OLA* 273, p. 481-488.  
2019 — « Ceramic Industries of Meroitic Sudan », dans D. Raue (éd.), *Handbook of Ancient Nubia*, Berlin-Boston, p. 877-897.
- David R., Evina M. 2015 — « La fine ware méroïtique, marqueur d'une civilisation », *Égypte, Afrique et Orient* 78, p. 49-56.  
2016 — « Introduction à l'évolution des chaînes opératoires des céramiques méroïtiques », *Dotawo* 3, p. 83-126.
- David R., Benoist A., Buechner S., Jadot E., « Discussing the Classification of the Meroitic Ceramics in the Meroe Region », à paraître.
- Dixon D.M. 1963 — « A Meroitic Cemetery at Sennar (Makwar) », *Kush* XI, p. 227-234.

cinquantenaire

248

de la section  
française  
de la direction  
des Antiquités  
du Soudan

- Dunham D.** 1957 — «Royal tombs at Barkal and Meroe», *RCK* IV, Boston.  
 1963 — «The West and South Cemeteries at Meroe», *RCK* V, Boston.
- Edwards D.N.** 1991 — «Three cemetery sites on the Blue Nile», *ANM* 5, p. 41-64.  
 1998 — *Gabati. A Meroitic, Post-meroitic and Medieval Cemetery in Central Sudan*, Oxford.  
 1999 — «Meroitic ceramic Chronology: Exploring the Meroe West Cemeteries», *Azania* 34, p. 25-43.  
 2004 — *The Nubian Past. An Archaeology of the Sudan*, Londres.  
 2014 — «Early Meroitic Pottery and the Creation of an Early Imperial Culture?», dans A. Lohwasser, P. Wolf (éd.), *Ein Forscherleben zwischen den Welten. Zum 80. geburtsstag von Steffen Wenig, MittSAG Sonderhaft*. Berlin, p. 51-63.
- Edwards D.N., Eisa K.A.** 2016 — «Appendix: Jar found at Kawa—Hillat Said—Bir Ajab», *Sudan & Nubia* 20, p. 89.
- El Tayeb M.** 1999 — «Rescue Excavation at El Sabeil (Soba West)», dans S. Wenig (éd.), *Studien zum antiken Sudan. Akten Der 7. Internationalen Tagung Fur Meroitische Forschungen Vom 14. Bis 19. September 1992, Meroitica* 15, p. 604-614.
- Fernández V.M.** 1983 — *La Cultura Alto-Meroitica del Norte de Nubia*, Madrid (en ligne: <http://eprints.ucm.es/13283/1/T12423.pdf>).
- Fernández V.M.** 1984 — «Early Meroitic in Northern Sudan: the Assessment of a Nubian Archaeological Culture», *Aula Orientalis* 2, p. 43-84.  
 1986 — «Early Meroitic in Northern Nubia», dans M. Krause (éd.), *Nubische Studien*, Mayence, p. 59-65.
- Francigny V.** 2016 — *Les coutumes funéraires dans le royaume de Méroé. Les enterrements privés, Orient & Méditerranée Archéologie n° 22*, Paris.
- Garcia Guinea M.A., Texidor J.** 1965 — *La necrópolis Meroitica de Nelluah (Argin Sur), Comité español de la UNESCO para Nubia, Memorias de la misión arqueologica* VI, Madrid.
- Garstang J.** 1911 — *Meroë, the City of the Ethiopians*, Oxford.
- Geus Fr.** 1982a, «Franco-Sudanese Excavations in the Sudan (1981-1982)», *Nyame Akuma* 21, p. 33-34.  
 1982b — «La nécropole méroïtique d'El Kadada», *Meroitica* 6, p. 178-187.  
 1983 — *Rapport annuel d'activité 1980-1982*, Khartoum.  
 1984a — *Rescuing Sudan Ancient Cultures*, Khartoum.  
 1984b — *Rapport annuel d'activité 1983*, Khartoum.
- Geus Fr., Lenoble P.** 1983a — «Fouilles à Gereif Est près de Khartoum (ND-36-B/11-Q-4)», *Meroitic Newsletter* 22, p. 9-20.  
 1983b — «Excavations at Gereif East. Second Campaign», *Nyame Akuma* 23, p. 26.

- 1985 — « Evolution du cimetière méroïtique d'El Kadada : la transition vers le postméroïtique en milieu rural méridional », dans Fr. Geus, F. Thill (éd.), *Mélanges offerts à Jean Vercoutter*, Paris, p. 67-92.
- Gibbs K. 2018 — « The Pottery from J. Desmond Clark's 1973 Excavations at Jebel Moya », *Sudan & Nubia* 22, p. 29-37.
- Hofmann I. 1978 — *Beiträge zur meroitischen chronologie*, *Studia Instituti Anthropos* 31, St Augustin.
- Lenoble P. 1992 — « Documentation tumulaire et céramique entre les 5<sup>e</sup> et 6<sup>e</sup> cataractes. Un exemple de « prospection orientée » visant à renseigner la « Fin de Méroé » dans la région de Méroé », dans Ch. Bonnet (éd.), *Études nubiennes I*, Genève, p. 79-97.
- 1995 — « La petite bouteille noire, un récipient méroéen de la libation funéraire », *ANM* 7, p. 143-162.
- 1997 — « Enterrer les flèches, enterrer l'Empire : I. Carquois et flèches des tombes impériales à el-Hobagi », *CRIPEL* 17/2, p. 137-152.
- 1999 — « Enterrer les flèches, enterrer l'Empire, II : Les archers d'El-Kadada et l'administration de l'imperium méroïtique », *CRIPEL* 20, p. 125-144.
- 2006 — « Aux armes souverains ! L'arsenal funéraire des empereurs méroïtiques », dans V. Rondot, N. Dextreit (dir.), *Kerma et Méroé. Cinq conférences d'archéologie soudanaise*, Khartoum, p. 17-26.
- 2018 — *El-Hobagi. Une nécropole de rang impérial au Soudan Central. Deux tumulus sur sept*, *FIEAO* 79, Le Caire.
- Marshall K., Adam A.-R, 1951., « Excavation of a Mound Grave at Ushara », *Kush* 1, p. 40-46.
- Randall-MacIver D., Woolley C.L. 1911 — *Buhen*, VII & VIII, Philadelphie.
- Rilly Cl. 2007 — *La langue du royaume de Méroé*, Paris.
- 2017 — « Histoire du Soudan. Des origines à la chute du sultanat Fung », dans O. Cabon *et al.*, *Histoire et civilisations du Soudan*, Paris, p. 26-439.
- Rose P. 1996 — *Qasr Ibrim. The Hinterland Survey*, Londres.
- Sakamoto T. 2016 — « The Meroitic Cemetery of Gereif East. A Glance into the Regional Characteristics of Khartoum Province », *Sudan & Nubia* 20, p. 82-89.
- Then-Obłuska J. 2014 — « The code of the hidden beads — from the Kerma to the Islamic period according to the 4th Cataract material from the Gdańsk Archaeological Museum collection », dans Anderson J.R., D. Welsby (éd.) *The Fourth Cataract and Beyond. Proceedings of the 12th International Conference for Nubian Studies*, BMPES 1, Leuven-Paris-Walpole, p. 1069-1090.
- 2015 — « Beads and pendants from Sedeinga, Nubia », *BEADS : Journal of the Society of Bead Researches* 27, 29-45.



- 2016 — «Meroitic Beadwork: an Overview Based on Finds from Sai in Ancient Nubia», *PAM* 25, p. 691-724.
- 2018 — «Beyond the Nubian Gold: Meroitic Beads between the Fifth and the Sixth Nile Cataracts», *BEADS: Journal of the Society of Bead Researchers* 30, p. 31-43.
- Then-Obluska J., Wagner B.** 2019 — *Glass Bead Trade in Northeast Africa. The Evidence from Meroitic and post-Meroitic Nubia*, PAM Monograph Series 10, Varsovie.
- Török L.** 1987 — «The Historical Background: Meroe, North and South», dans T. Hägg (éd.), *Nubian Culture Past and Present*, Uppsala, p. 139-229.
- 1989 — «Kush and the External World», dans S. Donadoni, St. Wenig, *Studia Meroitica 1984, Meroitica* 10, p. 147-148.
- 1997 — *Meroe City, an Ancient African Capital. John Garstang's Excavations in the Sudan*, Londres.
- 2011 — *Hellenizing Art in Ancient Nubia 300 BC-AD 250 and its Egyptian Models*, Leyde-Boston.
- Usai D.** 2014 — **Salvatori S., Jakob T., David R.**, «The Al Khiday Cemetery in Central Sudan and its "Classic/Late Meroitic" Period Graves», *Journal of African Archeology* 12/2, p. 183-204.
- Vila A.** 1978 — *L'île d'Arnyatta. Le district d'Abri (Est et Ouest). Le district de Tabaj (Est et Ouest)*, PAVN 9, Paris.
- Welsby D.** 2004 — «Kawa», dans D.A. Welsby, J.R. Anderson (éd.), *Sudan. Ancient Treasures. An Exhibition of Recent Discoveries from the Sudan National Museum*, Londres, p. 148-157.
- Williams Br.B.** 1985 — «A Chronology of Meroitic Occupation below the Fourth Cataract», *JARCE* XXII, p. 149-195.
- Wolf P., Nowotnick U., Edwards D.N.** 2019 — «Settlement in the Meroitic Kingdom», dans D. Raue (éd.), *Handbook of Ancient Nubia*, Berlin-Boston, p. 713-782.
- Yvanez E.** 2018 — «Clothing the elite? Patterns of textile production and consumption in ancient Sudan and Nubia», dans A. Ulanowska, M. Siennicka, and M. Grupa (éd.), *Dynamics and Organisation of Textile Production in Past Societies in Europe and the Mediterranean, Fasciculi Archaeologiae Historicae* 31, p. 81-92.