

Studia ad Archaeologiam Pazmaniensia

RELATIONES RERUM

RÉGÉSZETI TANULMÁNYOK NAGY MARGIT TISZTELETÉRE



PÁZMÁNY PÉTER KATOLIKUS EGYETEM
RÉGÉSZETTUDOMÁNYI INTÉZET

Studia ad Archaeologiam Pazmaniensia
A PPKE BTK Régészettudományi Intézetének kiadványai
Archaeological Studies of PPCU Institute of Archaeology

Budapesti Történeti Múzeum
Budapest History Museum

Studia ad Archaeologiam Pazmaniensia
Nemzetközi szerkesztőbizottság / International Advisory Board

Heinrich Härke
Eberhard Karls Universität (Tübingen, D)

Oleksiy V. Komar
Institute of Archaeology of NUAS (Kiev, Ua)

Abdulkarim Maamoun
Damascus University (Damascus, Syr)

Denys Pringle
Cardiff University (Cardiff, UK)

Dmitry A. Stashenkov
Samara Regional Historical Museum (Samara, Ru)

RELATIONES RERUM

Régészeti tanulmányok
Nagy Margit tiszteletére

RELATIONES RERUM

Archäologische Studien
zu Ehren von Margit Nagy

Főszerkesztő

KOROM ANITA

Szerkesztők

BALOGH CSILLA – MAJOR BALÁZS – TÜRK ATTILA



Pázmány Péter Katolikus Egyetem
Régészettudományi Intézet



Budapesti Történeti Múzeum

BUDAPEST
2018

A kötet a Magyar Tudományos Akadémia 2016. évi kiadványpályázat (KFB-157/2017),
a Budapesti Történeti Múzeum
és a Pázmány Péter Katolikus Egyetem támogatásával (KAP16-71007-1.2-BTK) valósult meg.
A kötet szerkesztése az MTA Bolyai János Kutatási Ösztöndíj támogatásával készült.



PÁZMÁNY PÉTER
KATOLIKUS EGYETEM



Felelős kiadó

Dr. Farbaký Péter főigazgató (Budapesti Történeti Múzeum)
Dr. Major Balázs intézetigazgató (PPKE BTK Régészettudományi Intézet)

Első és hátsó borítókép

Budapest III. Óbuda, Nagyszombat utcai katonai amphiteatrums, aranyozott ezüst fibulapár
(Fotó: Tóth Csilla, rajz: Nagy Margit)

Munkatársak

Vágner Zsolt, Verebes Anett

© A szerzők és az Archaeolingua Alapítvány
© Pázmány Péter Katolikus Egyetem, Régészettudományi Intézet
© Budapesti Történeti Múzeum

ISBN 978-615-5766-13-8

HU-ISSN 2064-8162 (Studia ad Archaeologiam Pazmaniensia)

Minden jog fenntartva. Jelen könyvet, illetve annak részeit tilos reprodukálni, adatrögzítő rendszerben tárolni,
bármilyen formában vagy eszközzel – elektronikus úton vagy más módon – közölni a kiadó engedélye nélkül.

2018



ARCHAEOLOGIA

ARCHAEOLOGIA ALAPÍTVÁNY

H-1067 Budapest, Teréz krt. 13.

Fordítás és idegen nyelvű szövegek nyelvi lektorálása:
H. Simon Katalin, T. Bíró Katalin, Nagy Margit, Türk Attila

Tördelés és layout: Váczi Gábor

Nyomda: Prime Rate Kft.



ПОГРЕБЕНИЯ И «ПОМИНАЛЬНИКИ» ВОИНСКИХ ПРЕДВОДИТЕЛЕЙ ПОСТ-ГУННСКОГО ВРЕМЕНИ В ПОНТИЙСКИХ СТЕПЯХ

МИХАИЛ М. КАЗАНСКИЙ*

Резюме: В работе рассмотрены археологические степные памятники пост-гуннского времени (вторая половина V – первая половина VI вв.), связанные с воинскими элитами гунно-болгар - погребения-ингумации под курганами, которые часто содержат «статусное» вооружение, такое как парадный меч, и панцырь, конское снаряжение, в том числе золотые накладки на седла, сопровождаются захоронениями коней. Кроме того, имеются памятники которые могут быть местом отправления воинских культов, судя по находкам там оружия, в том числе ритуально испорченного. Материальная культура этих степных памятников имеет четкие следы византийского влияния. Византийские черты в «вождеской» культуре пост-гуннский степных кочевников Понта скорее всего объясняются их военно-политическими связями с Византией.

Ключевые слова: Северное Причерноморье, эпоха переселения народов, гунно-болгары, воинские предводители, Византия

ВВЕДЕНИЕ

Данная работа посвящена немногочисленным археологическим степным памятникам пост-гуннского времени (вторая половина V – первая половина VI вв.), связанным с воинскими элитами гунно-болгар. Этническая ситуация в причерноморских степях «после Аттилы» с известной долей вероятности восстанавливается по данным письменных источников (Приск Панийский, Иордан, Прокопий Кесарийский и др.) (рис. 1. 1). Над Понтом с 480х гг. проживали болгары. Впоследствии, около 550 г. в степях к западу от Дона усиливаются кутригуры, их объединение, видимо сформировавшееся из тех же болгар, поглотило всё кочевое население Северного Понта. Где-то к востоку от Днепра, возможно в донских степях расселяются акациры, в то время как Нижний Дон около 463 г. занят оногурами/хуннугурами. Крымские степи населяют гунны-альциагиры, а азовская степь между Доном и Кубанью, так называемая Эвлисия, занята некими гуннами, конкретный этноним которых нам неизвестен. Около 550 г. к востоку от Дона начинают доминировать утигуры.¹ Не исключено, что они и есть те самые гунны Эвлисии. Для пост-гуннского времени памятники кочевников в понтийских степях очень немногочисленны, тем не менее среди них четко выделяются несколько погребений с престижным оружием и конским снаряжением, которые здесь и будут рассмотрены (рис. 1. 2).

* CNRS-UMR 8167 «Orient et Méditerranée», 75005-Paris, 52 rue du cardinal Lemoine. michel.kazanski53@gmail.com

¹ См. подробнее, ЗАСЕЦКАЯ ET AL. 2007, 101–107; KAZANSKI 2010; КАЗАНСКИЙ 2014, 76–78.

БАБИЧИ

В двух курганах, на территории бывшего Черкасского уезда (сейчас Каневский район Черкасской области), на Днепровском Правобережье, в конце XIX в. был обнаружен ряд вещей, известный нам по схематическим рисункам А. А. Спицына (*рис. 1. 2:1*).² Привлекают внимание две накладки на седло, в виде золотых пластин, с циркульным шампованным декором, две пряжки, серебряный ремешок с окончанием в виде полумесяца и небольшой серебряный стержень (*рис. 2. 13–20*).³ По типологии И. П. Засецкой, седельные накладки (*рис. 2. 13*) типичны для второй половины V – первой половины VI вв.⁴ В степном контексте пост-гуннского времени такие накладки известны в Поволжье (Владимировский, курган 4, Шипово, курган 3, видимо Покровск, курган 18).⁵ Похожие по форме седельные накладки, с отделкой края декором в стиле перегородчатой инкрустации, известны и на Западе: в Равенне,⁶ в «вождеском» погребении 1782 франкского могильника Крефельд-Геллеп,⁷ датированном второй четвертью VI в.,⁸ а также на Среднем Дунае, в Шарвиз (Sárvíz).⁹ Наконечник с окончанием в виде полумесяца (*рис. 2. 19*) имеет аналогии в материалах гуннского времени, т.е. последней трети IV – первой половине V в.¹⁰ Так же датируется и стержень (*рис. 2. 16*), параллели которому известны в среднедунайском контексте первой половины V в.¹¹ Неизвестно однако, происходят ли все эти вещи из одного погребения. В любом случае, наличие характерных золотых седельных накладок указывает на наличие «вождеского» погребения пост-гуннского времени. Принадлежность данного материала гунно-болгарам, разумеется, сугубо гипотетична, поскольку с V в. данная территория занята оседлым населением пеньковской культуры, скорее всего связанной с антами.¹²

НОВОГРИГОРЬЕВКА (НОВОГРИГОРОВКА), МОГИЛА (?) VII

На берегу р. Конка (совр. Запорожская область, Гуляйпольский район), в 1884 г. Д. Я. Самоквасовым было исследовано несколько погребений (*рис. 1. 2:2*). В погр. VII, под каменной закладкой (ее окружность составляла 120 аршин, т.е. 85,2 м), в её западной половине, были обнаружены кусочки угля, какие-то жженые кости, красноглиняный фрагментированный сосуд, согнутый железный меч, трехлопастные наконечники стрел, железные удила, бронзовые, обтянутые золотым листком бляшки с человеческими личинами, штампованные бронзовые пластины-накладки и лунница, также обтянутые золотым листом (*рис. 2. 21–30*).¹³ По наличию штампованных пластин и человеческих личин (*рис. 2. 21, 24–27*), типичных для т.н. шиповского горизонта степных древностей,¹⁴ погребение принадлежит пост-гуннскому времени.¹⁵ Определения данного комплекса как погребения является предположительным, поскольку остеологического анализа не было. Такие комплексы с

² КАТАЛОГ 1899, 80–81.

³ Архив ИИМК РАН, фонд 5, дело 334, лист 54, публикация: Гавритухин 2004, рис. 1. 3.

⁴ ЗАСЕЦКАЯ 2007.

⁵ ЗАСЕЦКАЯ 2007.

⁶ BIERBRAUER 1975, Taf. 30.

⁷ FRANKEN 1996, Kat. V. 4. 8, Abb. 192–196.

⁸ КАЗАНСКИЙ–МАСТЫКОВА 2010, 95.

⁹ КЛЕЕМАНН 2007.

¹⁰ Ср. МАЛАШЕВ 2000, рис. 13. Е: 2, рис. 3. 2.3, 1.2.

¹¹ IVANIŠEVIĆ–KAZANSKI 2007, Fig. 6. 31.

¹² KAZANSKI 2013; КАЗАНСКИЙ 2014, 76–78.

¹³ ЗАСЕЦКАЯ 1994, 165, табл. 6.

¹⁴ КАЗАНСКИЙ–МАСТЫКОВА 2010.

¹⁵ ЗАСЕЦКАЯ 2007, 113.

богатым инвентарем, но без видимых следов погребения человеческих останков в степной археологии принято считать коммеморативными местами жертвоприношений, «поминальниками».¹⁶ О каких-то ритуальных действиях, связанных с воинской культурой, говорит на мой взгляд и находка здесь ритуально испорченного (согнутого) меча.

ОЛЬВИЯ

С территории этого античного города в устье Южного Буга (с. Парутино, Николаевская область, Очаковский район) происходит несколько престижных вещей пост-гуннского времени (*рис. 1. 2:8*), в частности металлическая обкладка седла типа 4а по И. П. Засецкой, имеющая аналогии в могильниках Дюрсо и Шипово,¹⁷ а также пряжка стиля *cloisonné* (*рис. 3. 3*), с овальными рамкой и щитком,¹⁸ типичная для мужских вождеских могил, таких как знаменитое погребение Хильдерика или погребения Апахиды 1–3 в Трансильвании. Изредка пряжки с овальными щитком и рамкой встречаются и в богатых женских погребениях.¹⁹ Пряжки, подобные найденной в Ольвии, имеют византийское, или шире, средиземноморское происхождение.²⁰ Скорее всего ольвийские вещи происходят из разрушенных вождеских погребений, поскольку во второй половине V в. античный город уже не существовал, а здешние степи были заняты кочевниками. Впрочем, и здесь следует проявлять осторожность, поскольку торговцы древностями часто указывали как место происхождения вещей известные античные памятники, в частности «Ольвия» или «Керчь», чтобы поднять цену.

ДМИТРИЕВКА-ВОЛЬНАЯ ВОДА

Погребение-ингумация, на территории бывшего Бердянского уезда (сейчас Дмитровка Бердянского района Запорожской области) содержавшая человеческие останки и кости коня (*рис. 1. 2:3*), была найдена случайно, при добывании песка, на глубине 2,5 м.²¹ Погребение содержало длинный (почти 1 м) меч с бронзовой гардой (*рис. 3. 1*), украшенной перегородчатой инкрустацией (гранаты на золотом листе) и янтарную полусферическую бусину - возможно навершие или подвеска меча.²² По декору гарды наиболее близкой аналогией является меч из погр. 479 на могильнике Дюрсо под Новороссийском. Этот парадный меч, несомненно византийского происхождения, который по параллели из Дюрсо датируется второй половиной V в.²³

ЧИКАРЕНКО

В 1952 г. в Северо-Восточном Крыму, на территории Октябрьского района, во время работ был разрушен курган (*рис. 1. 2:4*). Здесь были обнаружены человеческие останки, сопровождавшиеся богатым инвентарем: элементы ременной (портупейной, обувной и поясной?) гарнитуры из золо-

¹⁶ АМБРОЗ 1982; BONA 2002, 129–135.

¹⁷ ЗАСЕЦКАЯ 1994; ЗАСЕЦКАЯ 2007, 145.

¹⁸ КАПОШИНА 1950, 104, 105, *рис. 47*; CARNAP-BRNHEIM 1995.

¹⁹ См. напр. BĂRBULESCU 2008, Pl. XIV.

²⁰ См. ARRHENIUS 1985; KAZANSKI-PÉRIN 1996; ADAMS 2000.

²¹ ОИАК 1904, 123, *рис. 215*; ЗАСЕЦКАЯ 2007, 110.

²² По информации И. П. Засецкой, сначала меч находился в Эрмитаже, затем в 1930е гг., вместе с другими вещами, был передан на Украину, для формирования коллекций украинских музеев. Его дальнейшая судьба неизвестна.

²³ KAZANSKI 2001, 402–403; КАЗАНСКИЙ 2007, 136.

та, а также фрагменты меча или кинжала, керамическая и стеклянная посуда, фрагменты топора (рис. 2. 1–12).²⁴ Пряжки и ременные наконечники (рис. 2. 1–5) имеют параллели в «княжеском» уборе 450х–480х гг., например в знаменитом погребении франкского короля Хильдерика.²⁵

ЛИВЕНЦОВСКИЙ

Следует упомянуть комплекс в могильнике Ливенцовский VII, курган 35, близ устья Дона, на западной окраине г Ростов-на-Дону (рис. 1. 2:5).²⁶ Здесь была обнаружена каменная площадка с вещами, костями животных, редкие и мелкие обломки сожженных костей. под каменной площадкой была выявлена небольшая яма, также содержащая вещи (рис. 4). Среди найденных вещей выделяются предметы вооружения, элементы ременной гарнитуры и, вероятно, конской узды (рис. 5). Исследователи памятника обоснованно определяют его как поминальник, подчеркивают его «воинский» характер и относят по имеющемуся инвентарю к юстиниановской эпохе.²⁷ Действительно, из данного комплекса, помимо типичных тисненых накладок с характерным для шиповского горизонта декором, (рис. 5. 1–21) происходят металлические детали раннего геральдического (или протогеральдического) стиля (рис. 5. 47, 49, 54–58),²⁸ широко распространившегося в юстиниановскую эпоху,²⁹ а также Р-образная портупейная скоба (рис. 5. 48), которые появляются только в VI в.³⁰ привлекает внимание наличие в комплексе трехлопастных стрел с «ярусным» наконечником (рис. 5. 61), имеющих центральноазиатское происхождение.³¹

ТАМАНЬ

В 1912 г. в станице Тамань (античная Гермонасса, существовавшая по меньшей мере до царствования Юстиниана) был вскрыт курган, содержащий ингумацию, сопровождавшуюся конем и парадным мечом (рис. 1. 2:6).³²

Меч, ныне находящийся в Берлине (рис. 3. 2), имеет богатый декор в стиле *cloisonné* на бронзовых гарде и устье ножен. Его наиболее близкая параллель по типу декора - меч из «вождеского» погребения Альтлюсхайм (Altlussheim), на Рейне. Сохранилась также халцедоновая подвеска от меча. Меч явно ранневизантийского происхождения и по стилистическим особенностям декора гарды может быть датирован второй половиной V – первой половиной VI в.³³ Если высокий социальный ранг погребенного вне всякого сомнения, его «степная» атрибуция является гипотетической. В самом деле Гермонасса в V – первой трети VI в. входит в состав Боспора Киммерийского, за который боролись Византия и гунны.³⁴ К тому же парадные мечи, вернее их детали, хорошо представлены в могилах боспорской аристократии второй половины V в.³⁵

²⁴ БАРАНОВ 1973; АЛВАВИН 1995, 207.

²⁵ АЛВАВИН 1995, 209; ЗАСЕЦКАЯ И ЕТ АЛ. 2007, 110.

²⁶ БЕЗУГЛОВ–ИЛЬЮКОВ 2007.

²⁷ БЕЗУГЛОВ–ИЛЬЮКОВ 2007, 36–37.

²⁸ Ср. БОГАЧЕВ 2010.

²⁹ VÁLINT 2000; SCHMAUDER 2000.

³⁰ ZASECKAJA 1993; КОСН 1998; КОСН 1999; ANAZAWA–MANOME 2000, 74.

³¹ ЗАСЕЦКАЯ 1994, 39.

³² ЗАСЕЦКАЯ ЕТ АЛ. 2007, 108–111; MENGHIN 2007, 327, I.34,5.

³³ KAZANSKI 2001, 403; КАЗАНСКИЙ 2007, 136.

³⁴ См. подробнее АРТАМОНОВ 1962, 88–91.

³⁵ Керчь (ЗАСЕЦКАЯ 1993, 64, № 383, 384); Джурга-Оба (ЕРМОЛИН 2012, Fig. 5. 10–11).

МАЛАИ

Богатая «воинская» могила была найдена в 1986 г. кубанских степях, в могильнике Малаи, на территории Калининского района Краснодарского края (рис. 1. 2:7). В кургане № 1, в погребении 12 находилась по определениям антропологов, скелет мужчины 35-40 лет, ориентированный головой на ЗСЗ, сопровождавшийся остатками двух коней (рис. б. 1–2). Могила содержала богатый инвентарь, в частности два металлических котла, лук с костяными накладками, меч с гардой в стиле *cloisonné*, и Р-образной портупейной скобой, ременная гарнитура раннегеральдического стиля, ламеллярный доспех, золотая серьга, конские удила и серогончарный сосуд (рис. б. 3–5; рис. 7; рис. 8).³⁶ Как убедительно показали Н. Лимберис и И. Марченко, могила принадлежит степному предводителю первой половины – середины VI в.³⁷

ИТОГИ

Итак, в понтийских степях имеется группа погребений-ингумаций под курганами и в грунтовых могилах, которые можно охарактеризовать как «вождеские» по наличию парадного оружия и престижных украшений. Эти погребения часто содержат «статусное» вооружение, такое как парадный меч, в ряде случаев византийской работы и панцырь, конское снаряжение, в том числе золотые накладки на седла, сопровождаются захоронениями коней. Кроме того, имеются два памятника – Новогригорьевка и Левенцовский – которые могут быть местом отправления воинских культов, судя по находкам там оружия, в том числе ритуально испорченного (Новогригорьевка).

Материальная культура этих степных памятников имеет четкие следы византийского/средиземноморского влияния. Назовем парадные мечи с декором в стиле прегородчатой инкрустации,³⁸ ременные гарнитур того же стиля или же ременные гарнитур так называемого геральдического стиля, имеющие средиземноморские прототипы.³⁹ Отметим, что сильное византийское влияние засвидетельствовано и в материале престижных женских могил степной понтийской знати.⁴⁰ Помимо византийского, степные могилы пост-гуннского времени демонстрирует и заметное центральноазиатское влияние, но оно пока лучше всего проявляется в конском уборе происходящем из женских привилегированных могил.⁴¹ Впрочем, в «мужском» контексте это влияние Центральной Азии проявилось в наборе стрел из Левенцовского комплекса (см. выше). Можно предполагать, что центральноазиатские элементы материальной культуры распространялись в понтийском регионе в результате миграции оногур, сарагур и угров откуда-то с востока незадолго до 463 г.⁴²

Византийские черты в «вождеской» культуре пост-гуннский степных кочевников Понта скорее всего объясняются их военно-политическими связями с Византией. Хорошо известны дипломатические контакты Константинополя со степными кочевниками пост-гуннского времени. Поэтому не исключено, что престижные византийские вещи в степных могилах могли входить в состав дипломатических дарений. Гунны, как известно, находились на военной службе Империи, в частности в армии Юстиниана, где они наверняка усвоили престижную моду византийской армии, которая и проявилась в погребальном инвентаре степных вождей.

³⁶ Лимберис–Марченко 2011, 420–439.

³⁷ По недосмотру редакции, в публикации памятника на стр. 439 была указана неверная дата.

³⁸ Kazanski 2001; Казанский 2007.

³⁹ Bálint 2000; Schmauder 2000.

⁴⁰ О них см. Засецкая et al. 2007; Казанский–Мастыкова 2014.

⁴¹ Морской Чулек, погр. 2; Нейзац, погр. 114 (Засецкая et al. 2007, 75–81; Храпунов–Казанский 2015, 183).

⁴² Артамонов 1962, 76.

ЛИТЕРАТУРА

- АМБРОЗ 1982: Амброз, А. К.: О Вознесенском комплексе VIII в. на Днепре – вопрос интерпретации. In: *Древности эпохи Великого переселения народов V–VIII веков*. Отв. ред.: Амброз, А. К. – Эрдели, И. Ф. Москва 1982, 20–222.
- АРТАМОНОВ 1962: Артамонов, М. И.: *История хазар*. Ленинград 1962.
- БАРАНОВ 1973: Баранов, И. А.: Погребение 5 в. н.э. в Северо-Восточном Крыму. *Советская археология* 1973:3, 243–245.
- БОГАЧЕВ 2010: Богачев, А. В.: В поисках стиля: состав и хронология комплексов с пряжками предгеральдического стиля. In: *Культуры евразийских степей второй половины I тысячелетия н.э. Вопросы межэтнических контактов и межкультурного взаимодействия*. Отв. ред.: Сташенков, Д. А. Самара 2010, 155–168.
- БЕЗУГЛОВ–ИЛЬЮКОВ 2007: Безуглов, С. И. – Ильюков, Л. С.: Памятник позднегуннской эпохи в устье Дона. In: *Средневековые древности Дона*. Отв. ред.: Гугуев, Ю. К. Москва–Иерусалим 2007, 25–48.
- ГАВРИТУХИН 2004: Гавритухин, И. О.: Среднеднепровские ингумации второй половины V–VI вв. In: *Культурные трансформации и взаимовлияния в Днепровском регионе на исходе римского времени и в раннем средневековье*. Отв. ред.: Горюнова, В. М. – Щеглова, О. А. Санкт-Петербург 2004, 208–220.
- ЗАСЕЦКАЯ 1993: Засецкая, И. П.: Материалы Боспорского некрополя второй половины IV–первой половины V вв. *Материалы по Археологии, Истории и Этнографии Таврии* 3 (1993) 23–105.
- ЗАСЕЦКАЯ 1994: Засецкая, И. П.: *Культура кочевников южнорусских степей в гуннскую эпоху (конец IV–V вв.)*. Санкт-Петербург 1994.
- ЗАСЕЦКАЯ 2007: Засецкая, И. П.: Классификация обкладок ленчиков седла V – первой половины VI в. In: *Морской Чулек. Погребения знати из Приазовья и их место в истории племен Северного Причерноморья в постгуннскую эпоху*. Отв. ред.: Засецкая, И. П. – Казанский, М. М. – Ахмедов, И. Р. – Минасян, Р. С. Санкт-Петербург 2007, 142–146.
- КАЗАНСКИЙ 2007: Казанский, М. М.: Ранневизантийские мечи с инкрустированной гардой. In: *Морской Чулек. Погребения знати из Приазовья и их место в истории племен Северного Причерноморья в постгуннскую эпоху*. Отв. ред.: Засецкая, И. П. – Казанский, М. М. – Ахмедов, И. Р. – Минасян, Р. С. Санкт-Петербург 2007, 122–141.
- КАЗАНСКИЙ 2014: Казанский, М. М.: Археологическая ситуация в Среднем Поднепровье в VII в. In: *Проблемы взаимодействия населения Восточной Европы в эпоху Великого переселения народов*. Отв. ред.: Обломский, А. М. Москва 2014, 45–137.
- КАЗАНСКИЙ–МАСТЫКОВА 2010: Казанский, М. М. – Мастыкова, В. А.: Хронологические индикаторы древностей постгуннского времени на Северном Кавказе. *Верхнедонской археологический сборник* 5 (2010) 93–104.
- КАЗАНСКИЙ–МАСТЫКОВА 2014: Казанский, М. М. – Мастыкова, А. В.: Женские могилы знати постгуннского времени в понтийских степях и константинопольская мода. In: *IV „Анфимовские чтения” по археологии Западного Кавказа*. Ред.: Павленко, Т. А. – Схатум, Р. Б. – Улитин, В. В. Краснодар 2014, 97–108.
- КАПОШИНА 1950: Капошина, С. И.: Золотые серьги из Ольвии. *Краткие сообщения Института археологии* 33 (1950) 103–109.
- КАТАЛОГ 1899: *Каталог выставки XI Археологического съезда в Киеве*. Киев 1899.
- ЛИМБЕРИС–МАРЧЕНКО 2011: Лимберис, Н. Ю. – Марченко, И. И.: Погребения эпохи великого переселения народов и раннего средневековья из курганов степного Прикубанья.

- In: *Петербургский апокриф. Послание от Марка*. Отв. ред.: Шаров, О. В. Кишнев–Санкт-Петербург 2011, 417–441.
- МАЛАШЕВ 2000: Малашев, В. Ю.: Периодизация ременных гарнитур позднесарматского времени. In: *Сарматы и их соседи на Дону*. Отв. ред.: Гугуев, Ю. К. Ростов-на-Дону 2000, 194–232.
- ОИАК 1907: *Отчет Императорской Археологической Коммиссии за 1904 г.* Санкт-Петербург 1907.
- ХРАПУНОВ–КАЗАНСКИЙ 2015: Храпунов, И. Н. – Казанский, М. М.: Погребение № 114 на могильнике Нейзац (предгорный Крым) и древности кочевников Северного Причерноморья второй половины V – первой половины VI в. *Краткие сообщения Института археологии* 238 (2015) 167–190.
- ADAMS 2000: Adams, D.: The Development of Early Garnet Inlaid Ornaments. In: *Kontakte zwischen Iran, Byzanz und der Steppe im 6–7. Jahrhundert*. Hrsg.: Bálint, Cs. Budapest–Napoli–Roma 2000, 13–70.
- AJBABIN 1995: Ajbabin, A.: Les tombes des chefs nomades en Crimée de la fin du IVe au VIe siècle. In: *La noblesse romaine et les chefs barbares du IIIe au VIIe siècle*. Dir.: Vallet, F. – Kazanski, M. Saint-Germain-en-Laye 1995, 207–216.
- ANAZAWA–MANOME 2000: Anazawa, W. – Manome, J.: The Inlaid Gold Dagger from Kerim-loo and its Western Connections. In: *Kontakte zwischen Iran, Byzanz und der Steppe im 6–7. Jahrhundert*. Hrsg.: Bálint, Cs. Budapest–Napoli–Roma 2000, 71–87.
- ARRHENIUS 1985: Arrhenius, B.: *Merovingian Garnet Jewellery*. Stockholm 1985.
- BÁLINT 2000: Bálint, Cs.: Byzantinisches zur Herkunftsfrage des Vielteiligen Gürtels. In: *Kontakte zwischen Iran, Byzanz und der Steppe im 6–7. Jahrhundert*. Hrsg.: Bálint, Cs. Budapest–Napoli–Roma 2000, 99–162.
- BĂRBULESCU 2008: Bărbulescu, M.: *Mormântul princiar germanic de la Turda*. Cluj-Napoca 2008.
- BIERBRAUER 1975: Bierbrauer, V.: *Die ostgotischen Grab- und Schatzfunde in Italien*. Spoleto 1975.
- BÓNA 2002: Bóna, I.: Les Huns. *Le grand empire barbare d'Europe IVe–Ve siècles*. Paris 2002.
- CARNAP-BORHEIM 1995: Von Carnap-Borheim, C.: Eine cloisonnierte Schnalle mit wabenförmigem Zellenwerk und Almandinrundeln aus Olbia. *Germania* 73:1 (1995) 151–155.
- FRANKEN 1996: *Die Franken. Wegbereiter Europas*. Hrsg.: von Welck, K. – Wiczorek, A. – Ament, D. Hermann. Mainz 1996.
- ERMOLIN 2012: Ermolin, A.: Džurga-Oba – a cemetery of the Great Migration period in the Cimmerian Bosphorus. In: *The Pontic–Danubian Realm in the Period of the Great Migration*. Dir.: Ivanišević, V. – Kazanski, M. Paris–Belgrade 2012, 339–348.
- IVANIŠEVIĆ–KAZANSKI 2007: Ivanišević, V. – Kazanski, M.: Nouvelle nécropole des Grandes Migrations de Singidunum. *Starinar* 57 (2007) 113–135.
- KAZANSKI 2001: Kazanski, M.: Les épées “orientales” à garde cloisonnée du Ve–VIe siècle. In: *International Connections of the Barbarians in the 1st–5th centuries AD*. Eds.: Istvánovits, E. – Kulcsár, V. Aszód–Nyíregyháza 2001, 389–418.
- KAZANSKI 2010: Kazanski, M.: Les Hunnugours et le commerce de fourrure au VIe siècle. In: *Zwischen Fjorden und Steppe. Festschrift für Johan Callar zum 65. Geburtstag*. Hrsg.: Theune, C. – Biermann, F. – Struwe, R. – Jeute, G. H. Rahden–Westfalia 2010, 225–238.
- KAZANSKI 2013: Kazanski, M.: The Land of the Antes according to Jordanes and Procopius. In: *The Steppe Lands and the World Beyond Them: Studies in Honor of Victor Spinei on his 70th Birthday*. Eds.: Curta, F. – Maleon, B.-P. Iași 2013, 35–42.
- KAZANSKI–PÉRIN 1996: Kazanski, M. – Périn, P.: La tombe de Childéric et la question de l'origine des parures du style cloisonné. *Antiquités Nationales* 28 (1996) 203–209.
- KLEEMANN 2007: Kleemann, J.: Bemerkungen zum Cloisonnierten Goldbeschlag vom Sárvíz. *Archaeologiai Értésítő* 132 (2007) 123–141.

- KOCH 1998: Koch, A.: Überlegungen zum Transfer von Schwertrug- und Kappfesweise im frühen Mittelalter am Beispiel chinesischer Schwerter mit P-förmigen Tragriemenhaltern aus dem 6.–8. Jahrhundert n. Chr. *Jahrbucher des Römisch-Germanischen Zentralmuseums Mainz* 45 (1998) 571–598.
- KOCH 1999: Koch, A.: Zum Prunkdolch von Kyerim-no, Kyôngju (Südkorea). *Archäologisches Korrespondenzblatt* 29 (1999) 407–423.
- MENGHIN 2007: Menghin, W. (Hrsg.): *Merowingerzeit. Europa ohne Grenzen*. Berlin 2007.
- SCHMAUDER 2000: Schmauder, M.: Vielteilige Gürtelgarnituren des 6.–7. Jahrhunderts: Herkunft, Aufkommen und Trägerkreis. In: *Die Awaren am Rand der byzantinischen Welt*. Hrsg.: Daim, F. Innsbruck 2000, 15–44.
- ZASECKAJA 1993: Zaseckaja, I. P.: To the Dating of the Dagger from Borovoye-Lake find in Kazakhstan. In: *La noblesse romaine et les chefs barbares du IIIe au VIIe siècle*. Dir.: Vallet, F. – Kazanski, M. Saint-Germain-en-Laye 1995, 437–443.

A PONTUSZI SZTYEPP KÉSŐ HUN KORI IDŐSZAKÁBÓL SZÁRMAZÓ KATONAI ELIT SÍRJAI ÉS EMLÉKHELYEI

A dolgozat a késő hun időszak (5. század második fele – 6. század első fele) hun-bolgár katonai elitjéhez köthető temetkezéseket foglalja össze. A pontuszi sztyepp késő hun időszakából származó nomád hagyatéknak nagyon kisszámú, ugyanakkor világosan elkülöníthető a díszes, rangos fegyverleletek és a lószerszámok alapján. Ezek a sírok gyakran tartalmaznak „rangjelző” fegyvereket, díszes, veretes kardokat, melyek gyakran bizánci munkák, továbbá páncélt, a lovastemetkezések esetében pedig lószerszámot, melyeknél az arany nyeregveretek említhetők. Ezen kívül van két leletegyüttes Novogrigorjvkából és Levencovszkijból, amelyek az ott feltárt fegyverek, elsősorban azok rituális megrongálása miatt talán a katonai temetkezési szokások, rituálék emlékhelyei. A cikkben áttekintett lelőhelyeken feltárt leletek között világosan kirajzolódnak a bizánci, Földközi-tengeri jegyek, jelenségek. A bizánciak mellett a késő hun kori sztyeppi sírokban dominánsak és jól észrevehetőek a közép-ázsiai jegyek, de ezek eddig leginkább a rangos női sírok lószerszámleleteinél voltak figyelhetők. Feltételezhető, hogy a pontuszi régióban a közép-ázsiai eredetű jelenségek feltűnése és elterjedése az onogurok, szaragurok és ugor népek vándorlásának az eredménye. Ugyanezen régió késő hun kori nomád népességének rangos férfi sírjaiban feltűnő bizánci jegyek ezen rangos vezetők Bizánccal való katonai-politikai kapcsolataival magyarázhatók. A bizánci udvarnak a nomád népekkel való diplomáciai kapcsolatai a késő hun kor időszakában jól ismertek, ezért nem zárható ki, hogy a bizánci eredetű presztízstárgyak a sztyeppi nomádok sírjaiban egykori diplomáciai ajándékokból származnak. Amint az közismert, a hunok a Bizánci Birodalom katonai szolgálatában álltak, részben Jusztinianusz hadseregében, ahol ők minden bizonnyal hozzájutottak ezekhez a tárgyakhoz és elsajátították a bizánci rangos katonai divatot, melynek elemei aztán fejedelmek, törzsfőik sztyeppi sírjaiban is feltűntek.



Рис. 1. Степные кочевники постгуннского времени. 1: Карта гипотетического расселения степных кочевников постгуннского времени (по КАЗАНСКИЙ 2014); 2: Карта «вождеских» памятников: 1: Бабичи; 2: Новогригорьевка; 3: Дмитриевка; 4: Чикаренко; 5: Ливенцовский; 6: Тамань; 7: Малаи 1. kép. A késő hun időszak sztyeppi nomád leletei a sztyeppen. 1: A késő hun időszak nomádjainak feltételezett szállásterületei (KAZANSKI 2014 nyomán); 2: A rangos sírok elterjedése: 1: Babicsi; 2: Novogrigorjevka; 3: Dmitrijevka; 4: Csikarenko; 5: Livencovszkij; 6: Tamany; 7: Malaji



Рис. 2. Вещи постгуннского времени. 1–12: Чикаренко (по АЛБАВИН 1995); 13–20: Бабици (по ГАВРИТУХИН 2004); 21–30: Новогригорьевка (по ЗАСЕЦКАЯ 1994)

2. kép. A késő hun időszak leletei. 1–12: Csikarenko (ALBÁVIN 1995 nyomán); 13–20: Babicsi (GAVRITUHIN 2004 nyomán); 21–30: Novogrigorjevka (ZASZECKAJA 1994 nyomán)

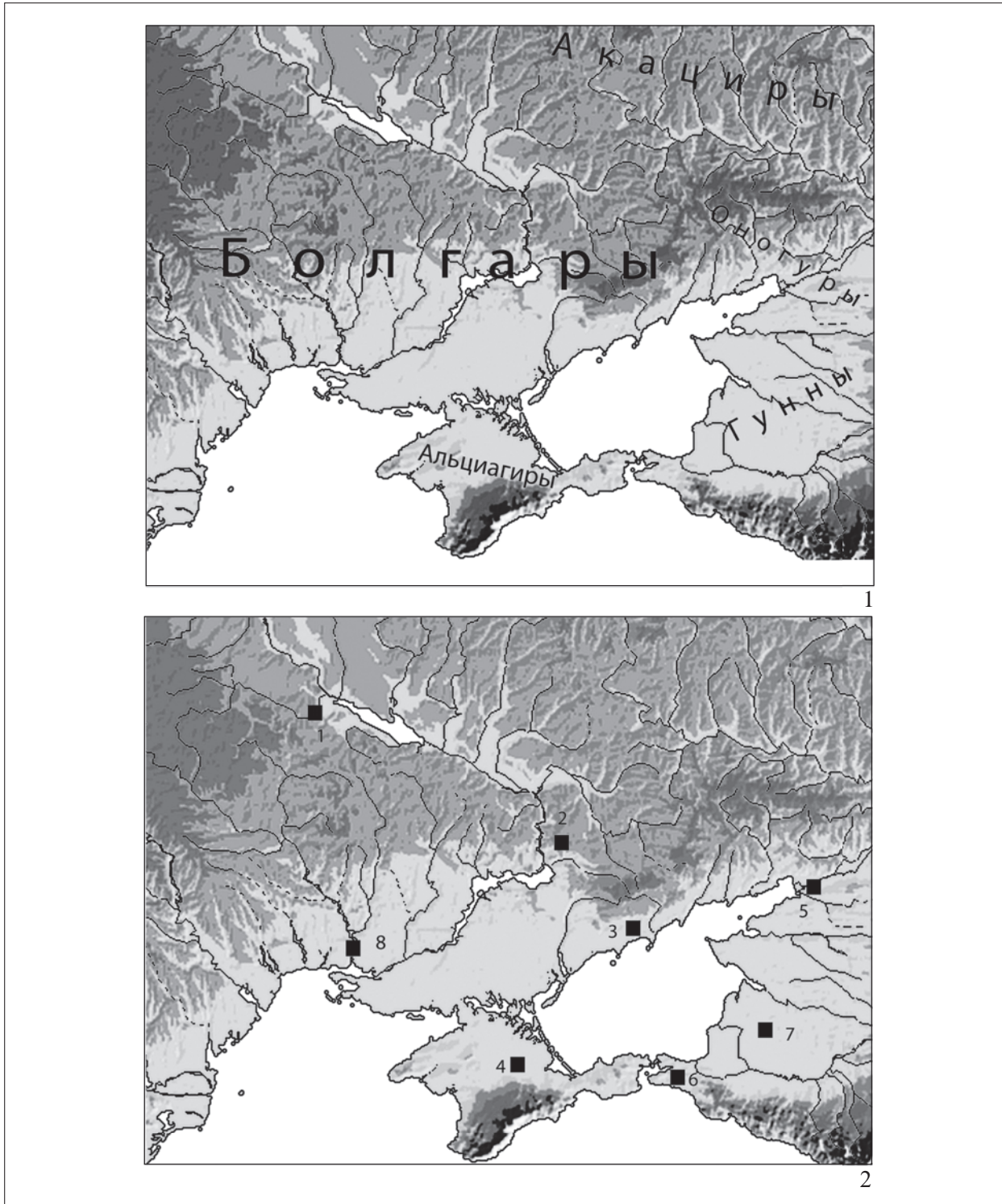

Рис. 3. 1: Меч из Дмитриевка (по ЗАСЕЦКАЯ 2007); 2: Меч из Тамань (по MENGHIN 2007); 3: Пряжка из Ольвии (по CARNAP-BORHEIM 1995)

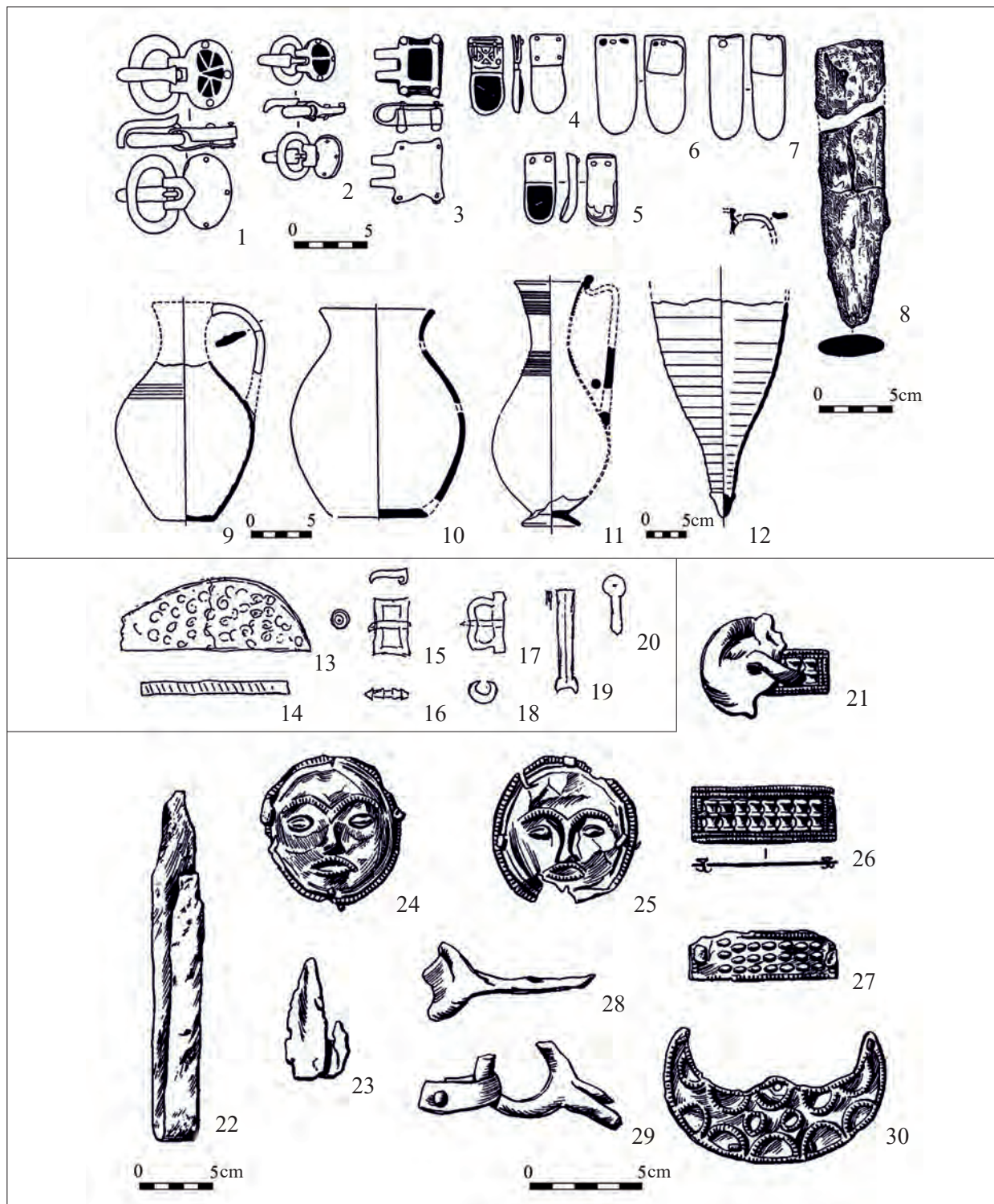
3. kép. 1: Kard Dmitrijevkából (ZASZECKAJA 2007 nyomán); 2: Kard Tamanyból (MENGHIN 2007 nyomán); 3: Csát Olviából (CARNAP-BORHEIM 1995 nyomán)



Рис. 5. Находки из кургана 35 в некрополе Ливенцовский VII (по БЕЗУГЛОВ–ИЛЬЮКОВ 2007)
 5. kép. Livencovszkij VII. temető 35. kurgán leletei (BEZUGLOV–ILJUKOV 2007 nyomán)



Рис. 6. Погребение Малаи, курган 1, ингумация 12 и вещи из него (по ЛИМБЕРИС–МАРЧЕНКО 2011)
 6. kép. Malaji 1. kurgán 12. csontvázás sír és leletei (LIMBERISZ–MARCSENKO 2011 nyomán)

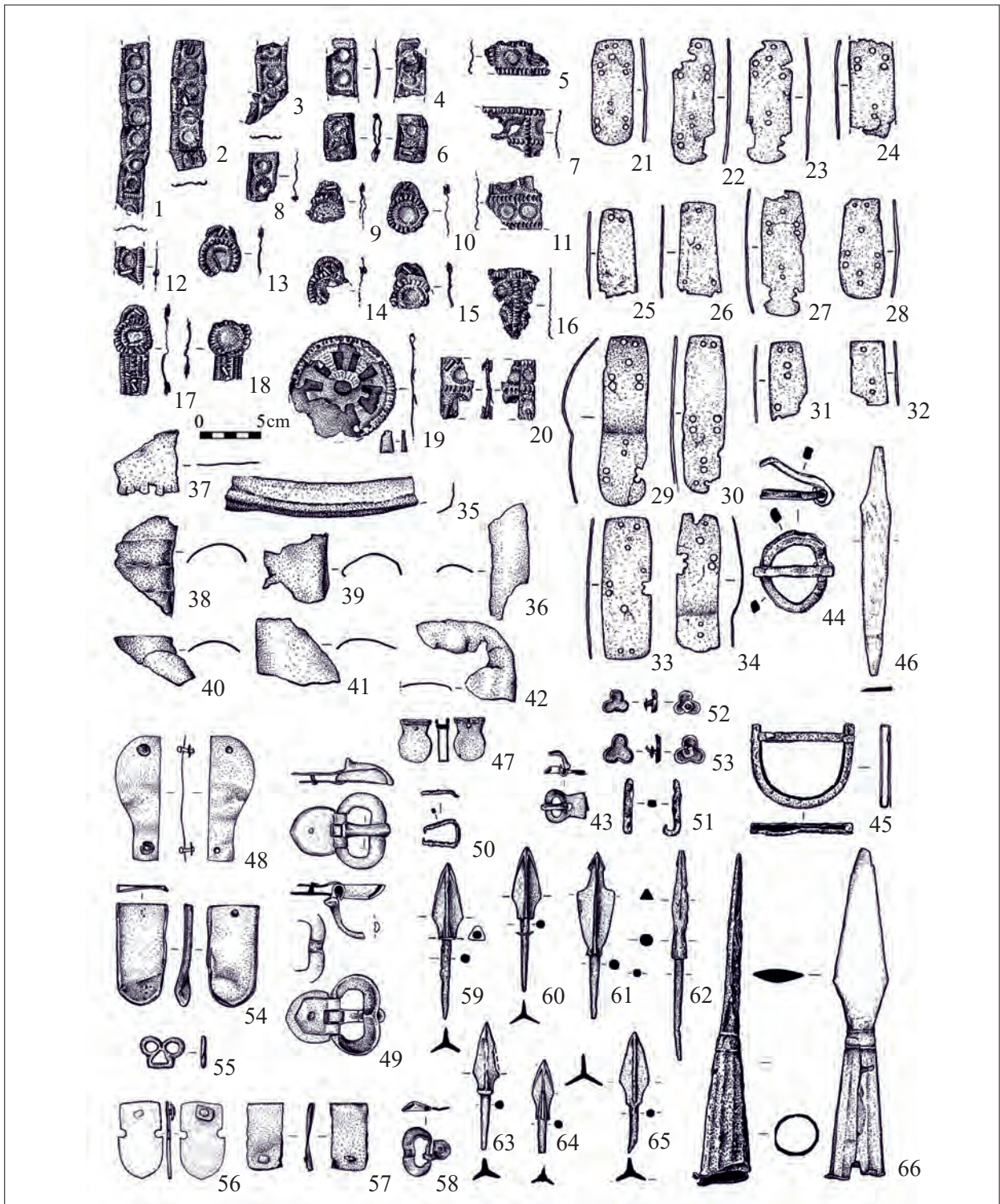

Рис. 7. Предметы вооружения из погребения Малаи (по Лимберис–Марченко 2011)
7. kép. Fegyverek a malaji sírból (LIMBERISZ–MARCSENKO 2011 nyomán)

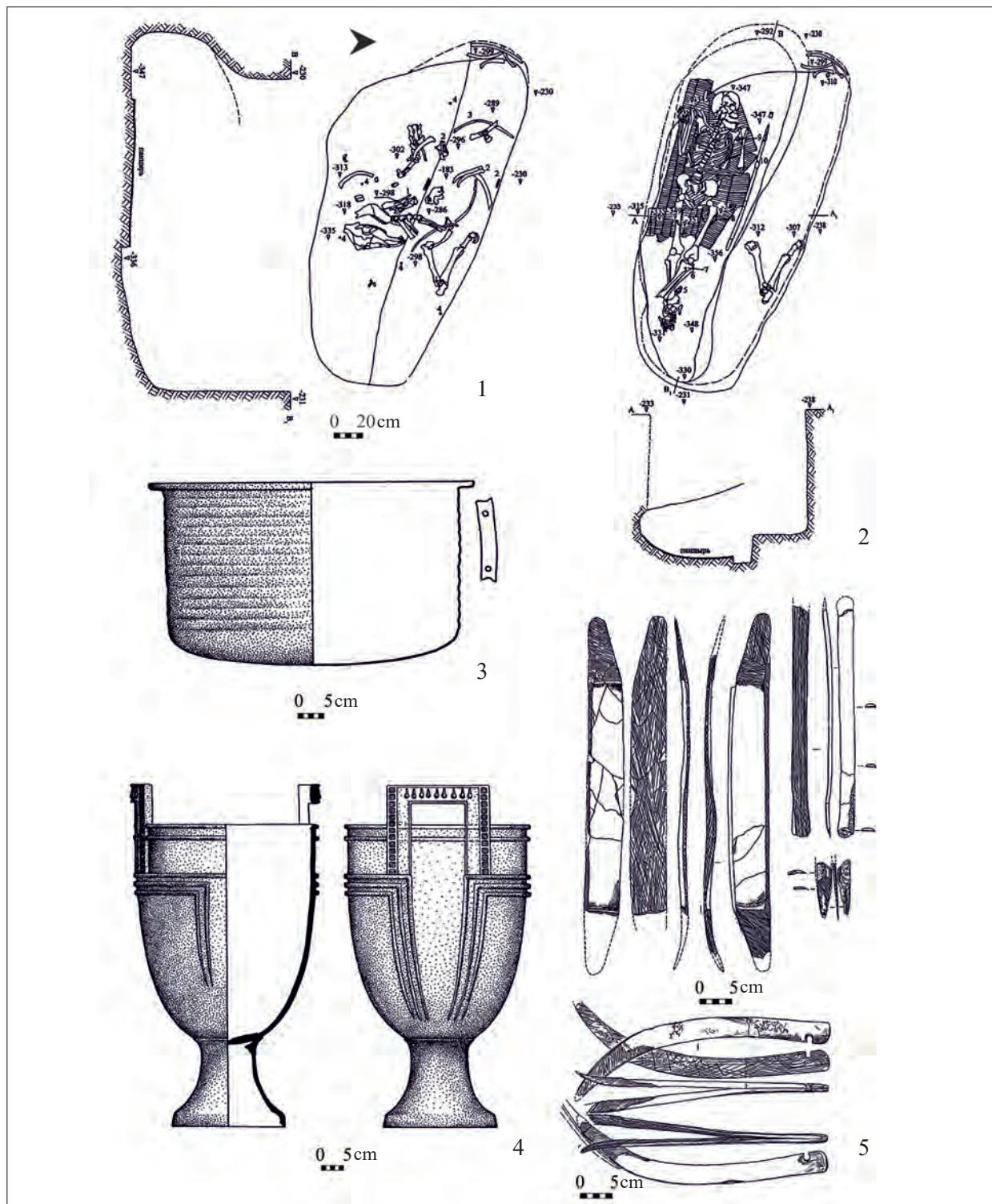
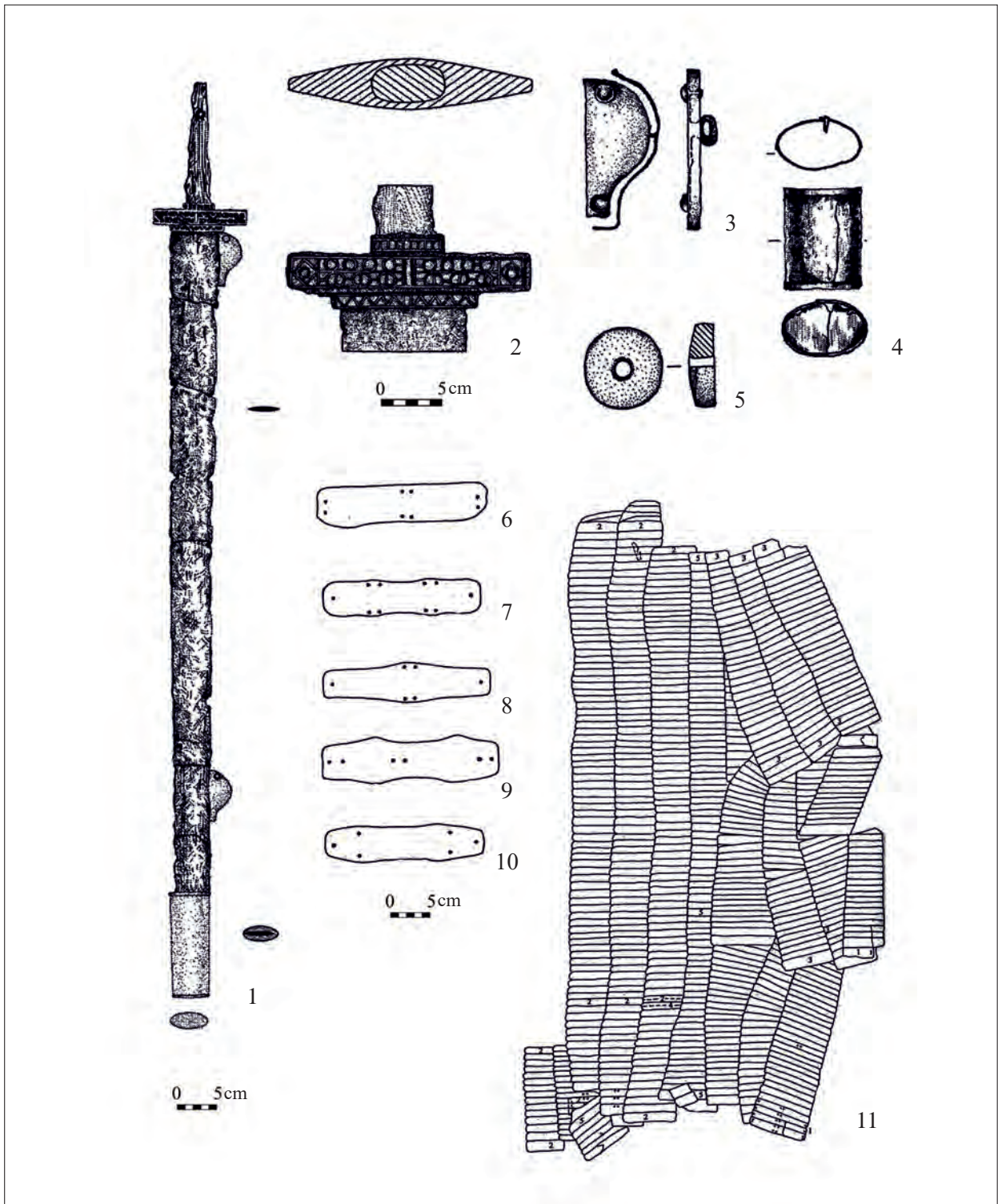
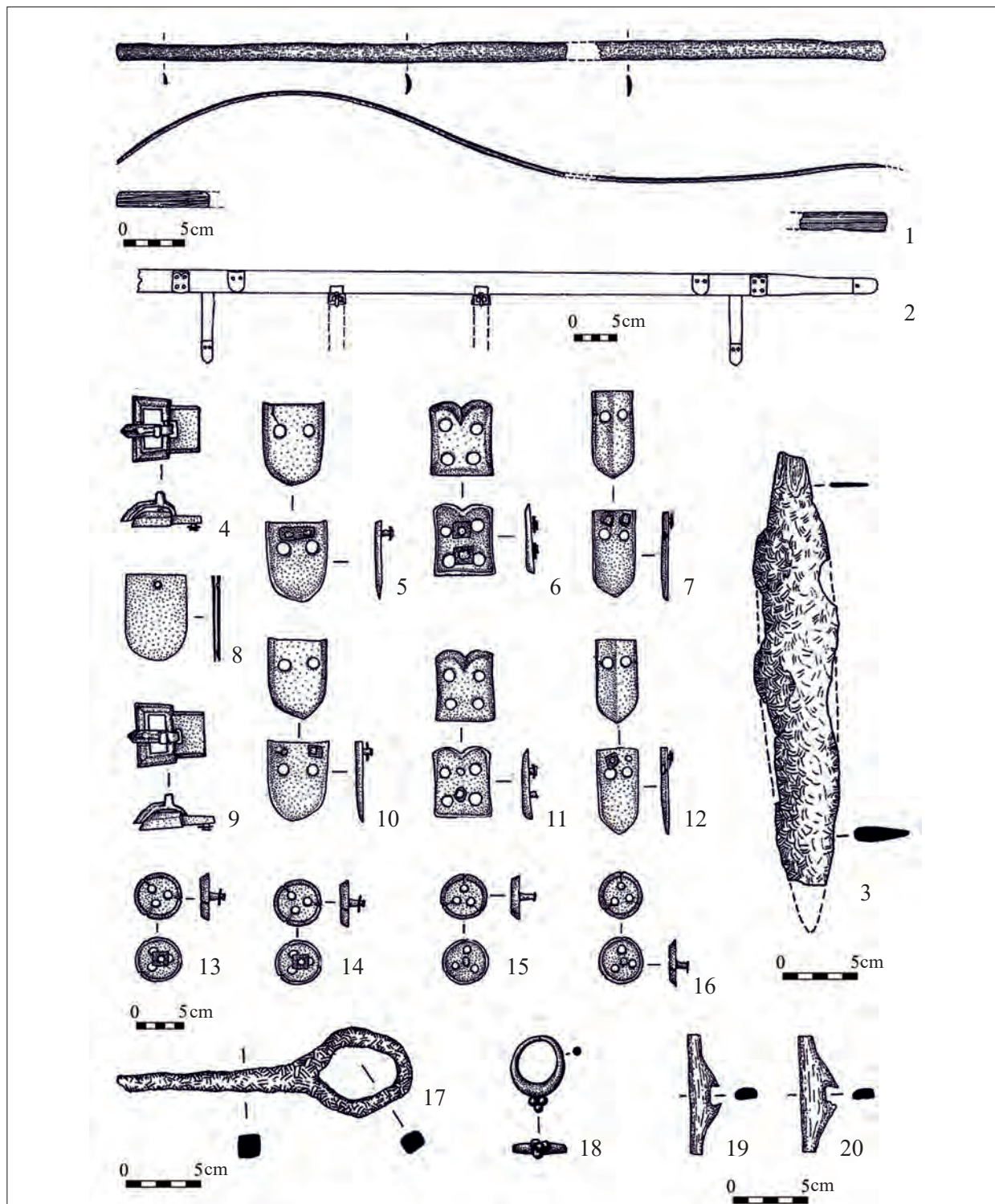

Рис. 8. Вещи из погребения Малаи (по ЛИМБЕРИС–МАРЧЕНКО 2011)
 8. kép. Leletek a malaji temetkezésből (LIMBERISZ–MARCSENKO 2011 nyomán)