



**HAL**  
open science

**“ Medamud en el Tercer Periodo intermedio y en la Baja Epoca, consideraciones premiminales ”,**

Zulema Barahona Mendieta, Félix Relats Montserrat

► **To cite this version:**

Zulema Barahona Mendieta, Félix Relats Montserrat. “ Medamud en el Tercer Periodo intermedio y en la Baja Epoca, consideraciones premiminales ”,. Actas del V congreso iberico de egiptologia (Cuenca 9-12 marzo 2015), 2017, Cuenca, España. p. 133-152. hal-03203064

**HAL Id: hal-03203064**

**<https://hal.science/hal-03203064v1>**

Submitted on 23 Apr 2021

**HAL** is a multi-disciplinary open access archive for the deposit and dissemination of scientific research documents, whether they are published or not. The documents may come from teaching and research institutions in France or abroad, or from public or private research centers.

L'archive ouverte pluridisciplinaire **HAL**, est destinée au dépôt et à la diffusion de documents scientifiques de niveau recherche, publiés ou non, émanant des établissements d'enseignement et de recherche français ou étrangers, des laboratoires publics ou privés.

# MEDAMUD EN EL TERCER PERIODO INTERMEDIO Y EN LA BAJA ÉPOCA. CONSIDERACIONES PRELIMINARES

ZULEMA BARAHONA MENDIETA

UAB, Université de Paris-Sorbonne

FELIX RELATS MONTSERRAT

UAB, Université de Paris-Sorbonne

**Resumen:** Medamud es una pequeña ciudad al norte de la antigua Tebas conocida por los restos, aun visibles, del templo ptolemaico. Sin embargo, la historia de Medamud remonta hasta la dinastía XI. Este templo, dedicado al dios Montu, ha concentrado las actividades constructoras de los faraones desde el Imperio Medio hasta los emperadores romanos. Aprovechando la reapertura de las actividades arqueológicas a cargo la misión de Paris-Sorbonne/IFAO, nos proponemos de presentar una nueva síntesis de la situación de Medamud durante el Tercer Periodo Intermedio y la Baja Época. El análisis comprende tanto una parte histórica, como un análisis ceramológico. El Tercer Periodo Intermedio y la Baja Epoca son tanto para Medamud como para el resto de la región tebana, un momento de cambio con el desarrollo de nuevos cultos en Djemé que dinamizan el antiguo culto a Montu en sus cuatro centros culturales.

**Palabras clave:** Medamud, Tercer Periodo Intermedio, Baja Época, Cerámica, Djemé.

**Abstract:** Medamud is a little city north of the old Thebes in which one can see the remains of a Ptolemaic temple. Nevertheless, the history of Medamud goes back up to the XI dynasty. Medamud's temple, consecrated to the god Montu has been rebuilt from the middle kingdom to the Roman emperors, proving the attachment of the pharaohs to this sanctuary. A collaboration between the University of Paris-Sorbonne and the IFAO has reopened the archaeological activities on the site. We will give in this article a new synthesis of the situation of Medamud during the Third Intermediate Period and the Late Period. This study combines a historical and a ceramological presentation. The Third Intermediate Period and the Late Period are in Medamud and in all the Theban region a turning point in the development of new cults in Djeme.

**Keywords:** Medamud, Third Intermediate Period, Late Period, Ceramic, Djemé.

Medamud, situado a 5 km al norte de Karnak, es un santuario principalmente dedicado al dios tebano Montu. Sus vestigios cubren una gran parte de la historia egipcia, entre el Primer Periodo Intermedio y la época bizantina. Aprovechando la reapertura de las actividades arqueológicas a cargo de una colaboración entre la Universidad de Paris-Sorbonne y el IFAO, nos proponemos presentar una nueva síntesis de la situación de Medamud durante el Tercer Periodo Intermedio y la Baja Época. Hemos decidido restringir nuestra reflexión a estas dos épocas, ya que en la actualidad podemos ofrecer un nuevo análisis completo de las conclusiones de Bisson de la Roque, el principal arqueólogo de Medamud, gracias a las nuevas investigaciones llevadas a cabo en el marco de nuestras tesis doctorales<sup>1</sup>. Para él, el Tercer Periodo intermedio y la Baja Época son épocas de un largo letargo para Medamud. Sin embargo, esta idea no coincide ni con los restos cerámicos ni con un nuevo análisis de las informaciones arqueológicas.

## 1. LA EVOLUCIÓN DEL TEMPLO: ANTIGUAS TEORÍAS Y NUEVAS HIPÓTESIS

### 1.1. Las etapas del templo de Medamud, una nueva interpretación de los vestigios

Según Bisson de la Roque (1946: 25-44), las tres fases arquitectónicas decisivas de Medamud son el templo del Imperio Medio (de Sesostri III<sup>2</sup>), una segunda

---

1 Felix Relats Monserrat «Ruptures et continuités dans les cultes d'une ville de Haute-Égypte: Médamoud»; Zulema Barahona Mendieta, «Contribución a la historia de Medamud: Estudio y caracterización diacrónica de la cerámica descubierta durante las excavaciones del IFAO entre 1925 y 1939.

2 Dejamos de lado el descubrimiento de Robichon y de Varille conocido como «*le temple primitif*» ya que sus características arquitectónicas serán analizadas en la tesis de F. Relats. y la cerámica por Z. Barahona.

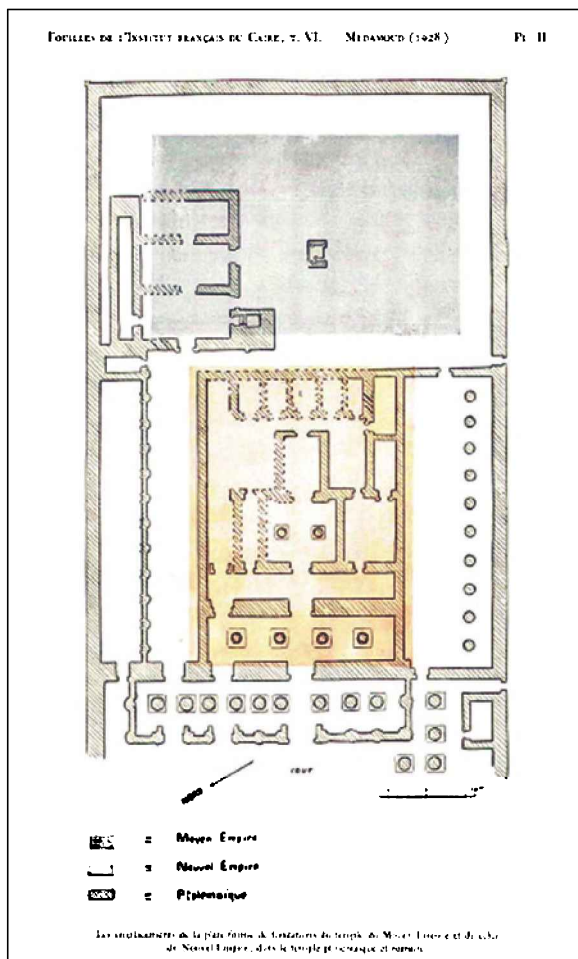

**FIGURA 1.**

Las plataformas de Medamud según Bisson (Bisson de la Roque y Clere, 1928, vol. I).

refundación por parte Tutmosis III y finalmente las construcciones ptolemaicas, con un templo secundario de Ptolomeo II y el gran templo de Ptolomeo V que aún hoy podemos visitar. Desde este punto de vista, el Tercer Periodo Intermedio y la Baja Época solo pueden ser épocas de transición y declive. El problema de esta presentación es que Bisson imagina una sucesión de templos basándose en la existencia de dos plataformas de fundación, una datando del Reino Medio y otra del Reino Nuevo, cuya datación puede hoy ser corregida.

Si analizamos con más detalle la plataforma del Reino Nuevo, vemos que su parte anterior está compuesta de bloques tutmosidas y ramesidas<sup>3</sup>. El bloque Inv. 4980 (fig. 2), por ejemplo, corresponde a un gran dintel de Seti I tallado en granito de Asuán y usado en dicha plataforma como cimentación. Por lo tanto, parte de esta plataforma es posterior a Tutmosis III. Además, los 12 depósitos de fundación de Tutmosis III encontrados en 1938 indican que este faraón construyó un templo de unas dimensiones mucho más grandes que esta plataforma<sup>4</sup>.

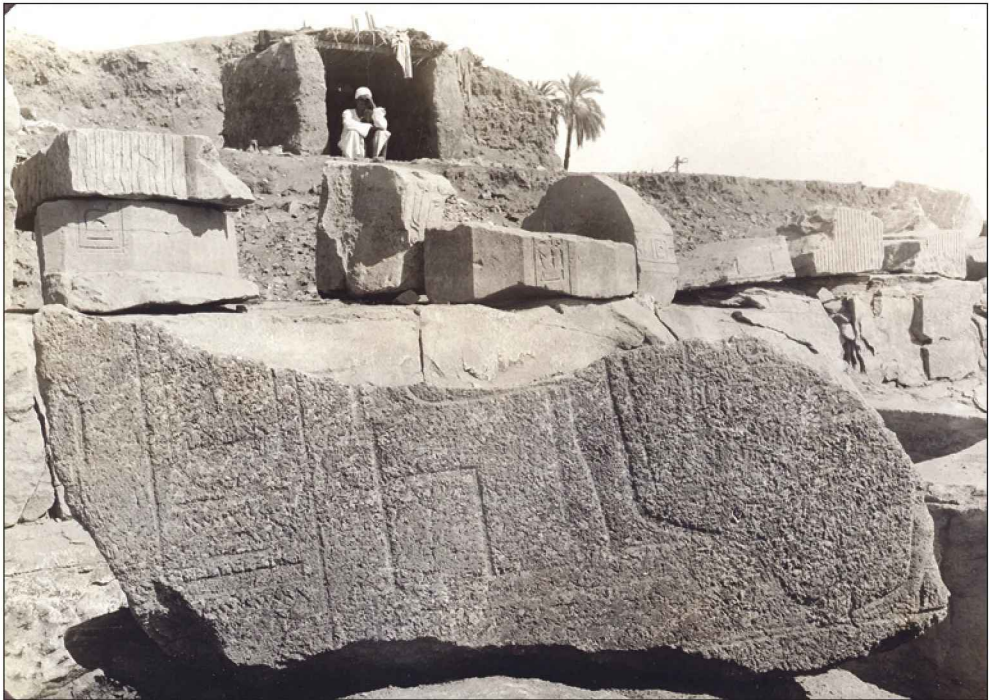

**FIGURA 2.**  
El bloque Inv. 4980<sup>5</sup>.

<sup>3</sup> Otra hipótesis será presentada por J.-Fr. Carlotti en el próximo *BIFAO*. No estamos de acuerdo con esta visión, por razones que detallaremos en un próximo artículo.

<sup>4</sup> Robichon y Varille encontraron depósitos de fundación de Tutmosis III, lo que muestra que este rey tuvo una gran política constructora en Medamud. Pero si comparamos la localización de los depósitos de fundación con la plataforma «del Reino Nuevo» vemos que no hay ninguna conexión arqueológica. La demostración completa será presentada en la tesis de Felix Relats Montserrat.

<sup>5</sup> Reproducción de una fotografía de Bisson de la Roque. Archivos Collège de France, inventario MI607.

Por otro lado, la localización de las puertas ptolemaicas de Ptolomeo II a IV también tiene que ser matizada. Para Bisson y Ch. Sambin<sup>6</sup>, estas puertas, encontradas en la fundación del muro pilono del último templo ptolemaico, estaban en una construcción lateral en el suroeste del recinto. Pero no hay ninguna prueba arqueológica que nos indique esta localización. Además, la disposición de las coronas y los temas de decoración de estas puertas corresponden más a un templo principal que a una construcción secundaria. La documentación se adaptaría mucho mejor a un esquema más clásico para un templo egipcio como en Coptos, Ermant o Tod. No tendríamos pues que hablar de una serie de destrucciones y de construcciones sino de una extensión progresiva del templo desde el Reino Medio hasta los primeros Ptolomeos. Solo en la época de Ptolomeo V el poder real habría reconstruido el templo de Medamud, usando sus diferentes partes en la plataforma de fundación. Si esta hipótesis es correcta, las construcciones del Tercer Periodo Intermedio y de la Baja Época en Medamud serían una extensión del templo, como en Karnak Norte.

## **1.2. Las construcciones del Tercer Periodo Intermedio y de la Baja Época**

Hay que reconocer que el número de vestigios encontrados para estas épocas es mucho menor al de épocas anteriores. Sin embargo, esto no implica que estas épocas no sean de interés. Hay múltiples bloques encontrados durante las excavaciones que mencionan nombres de faraones de esta época como Menkheperre (Inv. 2500) o Amasis (Inv. 5906)<sup>7</sup> indicando pequeñas restauraciones hechas al templo del Reino Nuevo. Sin embargo, Bisson encontró algunos monumentos de un interés mayor:

### ***1.2.1. Las construcciones de las divinas adoratrices de Amón***

38 fragmentos de una o varias construcciones de las divinas adoratrices de Amón de la dinastía XXV fueron descubiertos entre 1928 y 1931. La mayor parte se encontraban en las cimentaciones de los quioscos decorados por Ptolomeo VI y X. Otros fragmentos fueron encontrados en las construcciones bizantinas del *dromos* ptolemaico. El problema principal de su estudio es que no se ha podido reconstituir el monumento al que pertenecían<sup>8</sup>. Hay bloques en alto y bajo relieve,

---

<sup>6</sup> En el artículo de Ch. Sambin y J.-Fr. Carlotti, aun inédito, presentan una visión similar a la nuestra.

<sup>7</sup> Los dos fueron reutilizados en construcciones de época bizantina encontrados en zonas coptas. Por lo tanto, No podemos pues evocar su ubicación original, ni descartar que hayan podido pertenecer a otro templo y se hubieran reutilizado en Medamud.

<sup>8</sup> Los bloques de arenisca Inv. 6525, 6526, 6527, 6528 y 6529 pertenecen a la puerta de una capilla con dioses guardianes como la de Osiris Ounennefer Nebdjefau en Karnak. Todos ellos serán publicados por L. Coulon (L. Coulon, *La chapelle d'Osiris Ounennefer Neb djefau. Un reposoir du*

indicando una decoración interior y exterior. Desde un punto de vista tipológico, los bloques se parecen mucho a los que Robichon y Barguet encontraron en Karnak Norte: las divinas adoratrices se sitúan delante de Amón-Re o de Montu de Medamud (Leclant, 1965: 85-108)<sup>9</sup>. Muchos de estos fragmentos no están publicados en fotografías, y solo tenemos algunos croquis para poder hacernos una idea de su forma, puesto que tampoco conocemos su paradero actual. Los dos nombres de las divinas adoratrices mencionadas son Amenirdis I y una de las dos Shepenupet, probablemente la segunda. La cronología nos sitúa pues al principio de la dinastía XXV. Solo un nombre real ha sido encontrado, parcialmente arrasado, y mostrando el nombre de Chabaka o de Chabataka (Inv. 5739) (Bisson de la Roque, 1933, vol. III: fig. 38).

Bisson de la Roque supuso que las divinas adoratrices construyeron con estos bloques una capilla en la parte anterior del templo como en Karnak Norte. Hace unos años, L. Coulon (2011, 2014) propuso que los bloques de Medamud vinieran de la capilla de Osiris-khenty-jmentiu en Karnak Norte puesto que se hace mención de este dios en uno de los bloques (Inv. 6529-fig. 3). Sin embargo, todos los bloques de Medamud tampoco pueden ser situados en la reconstrucción de las capillas de Karnak Norte. Por otra parte, en uno de los bloques, aún inédito, aparece claramente la mención de Montu de Medamud (Inv. 3451 - fig. 4)<sup>10</sup>. Este bloque proviene de un muro que unía dos columnas como en el santuario de Karnak Norte. Por tanto, nada impide que Montu de Medamud sea mencionado en Karnak, ni que Osiris lo sea en Medamud (sobre todo teniendo en cuenta la importancia de las liturgias osiriacas en la época etiópica). Así pues, tres hipótesis pueden ser presentadas: los bloques pueden venir de Karnak, pero nos parece poco probable si consideramos los diferentes lugares donde fueron encontrados los bloques. Es posible también que en Medamud se construyera una capilla de Osiris Khenty-jmentiu como en Karnak Norte, o en último lugar, que sólo una parte de los bloques sean de origen local y el resto hayan sido transportados desde Karnak.

---

« *fétiche* » *abydénien à Karnak*, en preparación (IFAO), § 5.2.2). Fueron encontrados en las instalaciones coptas como nos lo indica el registro de excavaciones del IFAO año 1932 p. 576-7 (Archivos IFAO - ID154).

<sup>9</sup> El estudio de este material ha tenido una gran acogida en el mundo científico con los trabajos de L. Coulon (2011; 2014). Para los bloques recientemente encontrados en el *dromos* de Luxor (Hou-rdin, 2013: 401-23)

<sup>10</sup> Mencionado por J. Leclant (1965:131).



**FIGURA 3.**  
Bloque mencionando Osiris Khenty-jmentyou<sup>11</sup>.

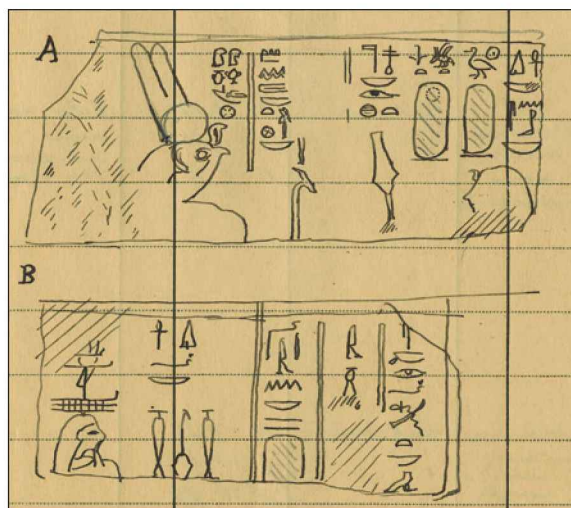

**FIGURA 4.**  
Mención de Montu de Medamud en un bloque del Tercer Periodo Intermedio<sup>12</sup>.

<sup>11</sup> Reproducción de una fotografía de Bisson de la Roque. Archivos Collège de France, inventario M48.

<sup>12</sup> Reproducción del inventario de la excavación, hoy en los archivos del IFAO (número de inventario: ID154) de la campaña 1927-28 (p. 296).



En los dos últimos casos, hay que reconocer la existencia de construcciones de la dinastía XXV en Medamud: como mínimo una capilla y seguramente una serie de columnas con muros entre ellas delante del templo del Reino Nuevo. Tal vez en la capilla se encontraban las dos mesas de ofrenda encontradas en Medamud: una de Nitocris (Inv. 4314) (Bisson de la Roque, 1930, vol. I: 6-7, 47) y otra de la hija de Psamético II Ankhesneferibre (Inv. 1) (Bisson de la Roque, 1926, vol. I: 47-48).

### ***1.2.2. Dos esfinges de Nectanebo II***

Nectanebo II dedicó al menos dos esfinges (Inv. 2113-6) (Bisson de la Roque, 1927, vol. I: 116-7)<sup>13</sup> que fueron encontradas en el interior del templo a nivel -0,20m. No podemos pues indicar su localización inicial ni su objetivo. Sin embargo, por su tipología, las dos esfinges podrían encontrar su ubicación a la entrada del templo antes de la remodelación hecha por los Ptolomeos. Para más detalles se tendría que considerar la cronología de los muros perimetrales del templo<sup>14</sup>.



**FIGURA 5.**  
Una de las esfinges de Nectanebo II<sup>15</sup>.

---

13 Con un error de atribución del faraón.

14 Una prospección geofísica en setiembre 2015 permitirá precisar esta cronología.

15 Reproducción de una fotografía de Bisson de la Roque. Archivos *Università degli Studi di Milano* (1er inventario, dossier 158). Damos las gracias a P. Piacentini para su autorización de publicación.

### **1.2.3. Objetos de culto oficial y popular**

Otros indicios de las actividades en Medamud durante este periodo histórico son visibles en algunos de los objetos de culto encontrados. En primer lugar, cabe destacar las ocho estatuas en piedra caliza de Montu y de Rattai hoy en el Louvre y el Cairo. Cada una de ellas presentaba a Montu como el señor de los cuatro santuarios que le estaban dedicados: Ermant, Medamud, Tebas y Tod. Bisson y Drioton las dataron en la Baja Época por consideraciones artísticas<sup>16</sup>. El segundo tipo de documento son las estatuas de Amón y Amenope encontradas en el templo y también datadas en la Baja Época por razones artísticas. La presencia de estas dos estatuas nos evoca las relaciones entre Amón y Montu en el primer milenio<sup>17</sup>. Para terminar, Bisson encontró tres depósitos de estatuillas de Osiris<sup>18</sup> en la parte trasera del templo, en un contexto arqueológico muy perturbado por las construcciones bizantinas posteriores. Estos Osiris, también datados en la Baja Época, son característicos del desarrollo del culto de este dios en el primer milenio. Sin embargo todos los objetos son datados de un punto de vista artístico, y podrían incluso abarcar el comienzo de la época ptolemaica.

### **1.3. Medamud, un centro tebano secundario pero activo**

#### **1.3.1. El interés por Medamud durante la dinastía XXV**

El interés por Medamud durante la dinastía XXV puede explicarse por la importancia que Tebas tiene durante esta dinastía. En este periodo el culto de Montu conoce una nueva expansión con los trabajos en Karnak (Leclant, 1965: 3-84) y en Karnak Norte (Leclant, 1965: 85-108)<sup>19</sup>. El clero de Montu señor tebanos ocupa también, a partir de esta época, una nueva posición. Algunos de sus miembros tenían también títulos vinculados con Medamud (Legrain, 1916: 89-94). La política real y de las divinas adoratrices cubrió los principales centros de culto de Montu, y Medamud era uno de ellos. En este sentido, el texto grabado por Montuemhat en el templo de Mut hace alusión a una refección del templo del toro de Medamud (*p3 k3 n M3dw*) (Leclant, 1916: 89-94)<sup>20</sup>.

---

16 F. Bisson de la Roque, 1927, p. 110-5.

17 Para la estatua de Amon: Inv. 2547 (Bisson de la Roque, Clere y Drioton, 1928: 63), hoy en el Louvre (E. 12988); La de Amenemope: Inv. 24 (Bisson de la Roque, 1926, vol. I: 48).

18 Inv. 2176 à 2202 ; 2149 à 2153 ; 2135-8 (Bisson de la Roque, 1927, vol. I: 118-20).

19 Para un historia general del templo (Gabolde y Rondot, 1993: 245-64).

20 Doc. 44, II, A, col. 25, p. 216. Tenemos que señalar sin embargo, que por el momento no se ha constatado ningún indicio arqueológico que pueda corresponder con texto de Montuemhat. Sin embargo, ratifican la existencia del interés por Medamud durante esta dinastía.

### 1.3.2. Montu y el «*palladium*»

Las ocho estatuas de Montu y Rattaui que hemos presentado son un ejemplo paradigmático de la estructuración del culto de Montu y Rattaoui en sus cuatro ciudades tebanas. Los egiptólogos hablan de *palladium* (paladio), utilizando una expresión usada por E. Drioton, para calificar estos cuatro templos que tenían que proteger la ciudad de Tebas. Sin embargo, estamos malinterpretando las palabras de Drioton. Un *palladium*, en la literatura clásica, designa una estatua protectora y Drioton lo usa para calificar solo a las estatuas que se encontraron en Medamud y no a las ciudades. De todas formas, aun dejando de un lado el sentido original de la palabra, tenemos que reconocer que las estatuas de Medamud ilustran que es en esta época cuando los egipcios concibieron, por primera vez, las ciudades de Montu como una protección de Tebas.

### 1.3.3. Osiris y Djeme: los primeros vestigios

El último elemento que queremos poner de relieve, es la progresiva construcción de la teología tebana de Djeme y su unión con Medamud<sup>21</sup>. El culto a los dioses muertos de Djeme es uno de los fenómenos más importantes del primer milenio tebano. En la época ptolemaica tanto en Medamud como en Medinet Habu se hace notar la presencia del toro de Medamud. La realidad de un culto de Osiris, tal vez con la presencia de una capilla honrando a Osiris Khenty-imentiu y la estatuilla de Amenopé ilustran cómo se constituyó este culto. Los primeros Ptolomeos amplificaran esta evolución construyendo una puerta de Djeme (Sambin, 1992: 147-84).

## 2. LA INDUSTRIA CERÁMICA DE MEDAMUD DURANTE EL III PERIODO INTERMEDIO Y LA BAJA EPOCA<sup>22</sup>

Medamud, más allá de su templo y las actividades religiosas que en él se realizaron, fue un lugar excepcional para la fabricación y producción de cerámica desde momentos muy tempranos que podemos remontar, al menos, al II Periodo Intermedio y que se extendió probablemente hasta la época romana<sup>23</sup>. Por desgracia, debido a que este importante sector artesanal y económico no aparece en las fuentes escritas, ha pasado desapercibido para la mayoría de los investigadores. Aquí presentamos solo algunas

---

21 Ch. Sambin prepara un artículo de síntesis sobre Medamud y el culto de Djeme que será publicado en los *D3T* 3.

22 Por lo que respecta a las fases cerámicas, hemos preferido seguir la cronología propuesta por Hornung, Krauss y Warburton (2006).

23 Para una introducción sobre la producción cerámica en Medamud: Barahona-Mendieta (2013:267-280) y Barahona-Mendieta (2015). No obstante, la horquilla cronológica ha sido ligeramente ampliada gracias a la prospección llevada a cabo en 2014.

de las principales conclusiones fruto de nuestra investigación doctoral sobre toda la cerámica recuperada en el transcurso de las antiguas excavaciones en Medamud, pero con especial atención a la cerámica procedente de las dos áreas principales con hornos de cerámica, localizadas en el sector suroeste del templo<sup>24</sup> y al sur del Kom<sup>25</sup>.

Una gran parte de las piezas cerámicas presentadas a continuación son los fragmentos que Bisson de la Roque conservó de las sucesivas campañas de excavación en Medamud desde 1925 a 1932 y que ahora están en proceso de estudio. El resto de los fragmentos cerámicos han sido recogidos en el transcurso de la prospección parcial del Kom de Medamud durante 2014, en el marco del proyecto de restauración y puesta en valor del yacimiento por parte de la Universidad Paris IV-La Sorbonne y el IFAO<sup>26</sup>. Se ha prestado una especial atención a todos aquellos fragmentos que proceden con total seguridad de las áreas con hornos de cerámica y aquellos fragmentos deformados o escorias que indican una producción cerámica en la zona.

Toda la cerámica analizada está fabricada en pastas de tipo calcáreo y que en el *Vienna System* (Nordström y Bourriau, 1993: 143-190) corresponde a los tipos Marl A2, Marl A4 var. 1 y var. 2<sup>27</sup>. A partir del final de la época persa y la época romana, a estos tipos de pastas se añadirán los tipos C1, C2 y C3<sup>28</sup>. Por tanto, es muy posible que una de las razones de la localización de esta importante producción cerámica en Medamud, se deba a una fuente cercana de margas calcáreas de gran calidad que fue muy valorada por los alfareros egipcios y que llevó a llamar a este emplazamiento *Keramiké*, durante la época greco-romana (Barahona-Mendieta, 2015).

Las tipologías cerámicas correspondientes al III Periodo Intermedio están poco representadas en el conjunto de materiales conservados. Ello puede ser debido a que probablemente se trate en su mayor parte de producción de cerámica sin decoración<sup>29</sup> y que por tanto, no fueron conservadas por Bisson de la Roque. Sin embargo, contamos con algunas piezas decoradas producidas en Medamud y que pueden

---

24 Área donde se encontraron al menos 12 hornos de cerámica de dos fases distintas que podrían abarcar desde el final del II Periodo Intermedio a mediados o finales del Reino Nuevo (Barahona-Mendieta, 2013: 268-269).

25 Barahona-Mendieta, 2013: Pl. I.

26 Agradecemos encarecidamente a Mme. Dominique Valbelle y a Felix Relats-Monserrat, su amabilidad en concedernos el permiso de prospectar el Kom de Medamud, así como por autorizarnos a presentar algunos ejemplos de la cerámica encontrada sobre el terreno.

27 Sobre la separación de la pasta Marl A4 en dos variantes: Aston (1999: 6).

28 Corresponden a los tipos K100 y K200 de D. Aston (Barahona-Mendieta, 2015)

29 Pensamos que las cerámicas fabricadas en Marl A2 y Marl A4 var. 1 típicas de este periodo, como las encontradas por D. Aston en Elefantina, H. Jaquet-Gordon en Karnak Norte o más recientemente C. Defernez en las capillas osiriacas de Karnak, pudieron estar fabricadas en Medamud, si tenemos en cuenta que toda la producción cerámica fabricada con estas pastas en épocas anteriores y posteriores estuvo concentrada en Medamud (Aston, 1999: 613-619, pl. 21; Jaquet-Gordon, 2012: fig. 91; Boulet y Defernez, 2014: 603-624, fig. 31.1.A-D).

considerase como precedente y primeros ejemplos de la producción cerámica que tendrá lugar durante este periodo. Uno de los ejemplos más relevantes son las cantimploras decoradas con círculos concéntricos (fig. 6 A)<sup>30</sup> cuyo nacimiento puede remontarse a la dinastía XVIII (Aston, 1996a: 62, fig. 193 a-e), como imitación de piezas procedentes de la costa sirio palestina y que podrían perdurar hasta el siglo VIII a. C. (Aston, 1996a: 68, fig. 208 a).



A. Cantimploras decoradas

B. Jarras decoradas

### FIGURA 6.

Cantimploras y jarras decoradas producidas en Medamud, desde finales de la dinastía XVIII hasta el III Periodo Intermedio.

Otra tipología cerámica bien representada en la cerámica conservada de Medamud son las grandes jarras de almacenaje también conocidas como «Meat Jars» (Bourriau, 2010: 141), que aparecen desde mediados de la dinastía XVIII hasta al menos el comienzo del III Periodo Intermedio (Aston, 1996 b: 29) (fig. 7, piezas sin decoración)<sup>31</sup>, dando lugar a recipientes de similares características, que en ocasiones presentan una decoración roja o negra precocción (fig. 7, piezas con decoración)<sup>32</sup>.

30 Fragmentos de cantimploras decoradas en rojo o negro fabricados en Marl A2 y Marl A4 var. 1, procedentes del área sur y suroeste del recinto del templo de Medamud y que podrían corresponder a los desechos de producción del sector con hornos de cerámica encontrado en 1930 (Barahona-Mendieta, 2013: 268-269).

31 Bordos de «Meat Jars» recogidos durante la prospección de Medamud y el último procedente de un sondeo practicado al este del Kom en 1928, fabricados en pasta Marl A4 var. 1. Cf. ASTON, *Elephantine XIX*, 1999, pl. 8. 175-176 (dinastías XX-XXI); pl. 22. 638 (Dinastías XXI-XXIV).

32 Fragmentos encontrados en el área sur del recinto del templo de Medamud. La concentración de numerosos fragmentos de estas características en esta zona del templo nos hace pensar que los

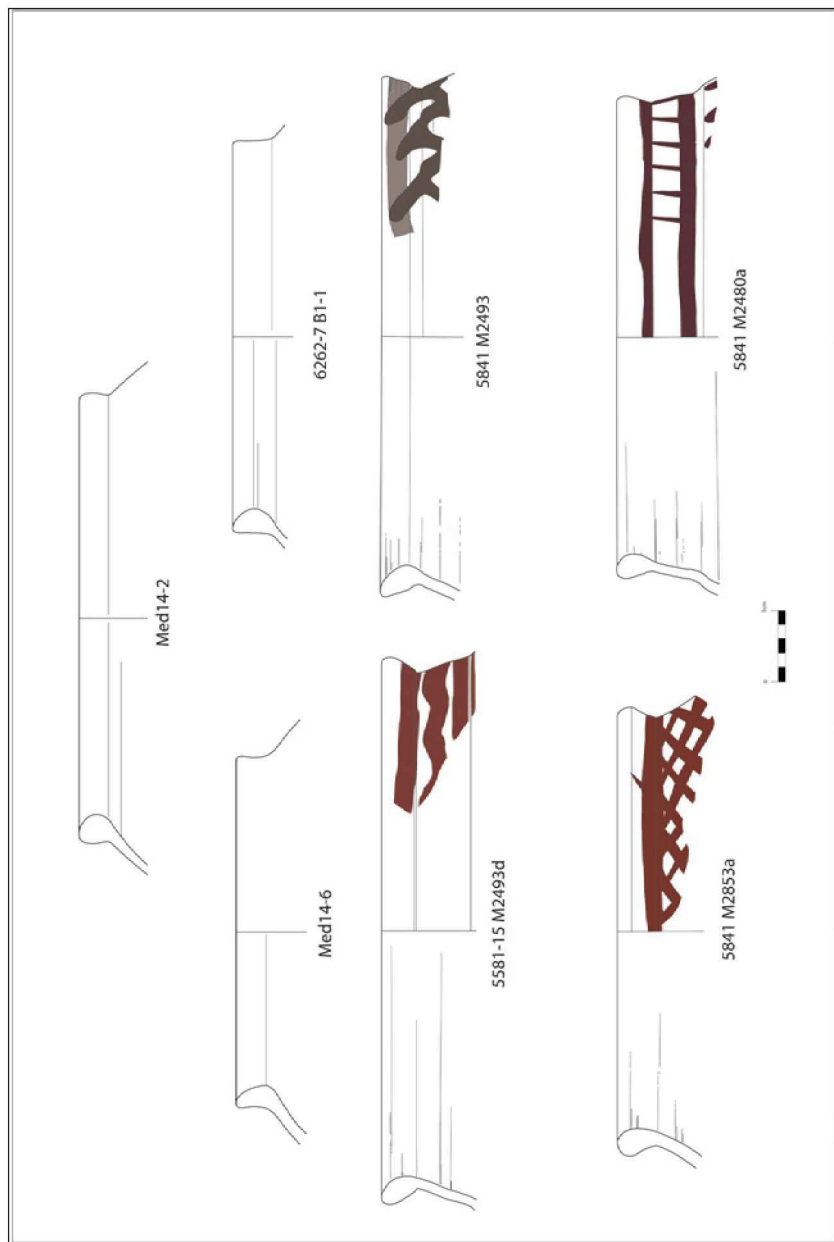

**FIGURA 7.**  
Recipientes de almacenaje, conocidos como «Meat Jars» (mitad superior) y recipientes de similares características con decoración (mitad inferior). Fabricados en Medamud desde mediados de la dinastía XVIII hasta el III Periodo Intermedio.

Por último para este mismo periodo, contamos con otros ejemplos de recipientes decorados, que en este caso se constatan en forma de jarras y ánforas. Como en los casos precedentes, están pintados precocción en tonos negros o rojizos, formando bien líneas paralelas o una especie de collares florales esquemáticos (fig. 6 B)<sup>33</sup>. Este tipo de decoración se constata también desde finales de la dinastía XVIII (Jacquet-Gordon, 2012: fig. 48-49, fig. 72 m-n; Rose, 2007: MG2 [634, 635 y 633], MF 3.4 [609]) y podría perdurar hasta la dinastía XXIV (Hölscher, 1954: pl. 47; Aston, 1996 a: fig. 169-171).

Según Aston, todos estos tipos de recipientes fabricados en Marl A4 var. 1 y Marl A2 con decoración precocción son más comunes durante el final del Reino Nuevo y comienzos del III Periodo Intermedio. La decoración monocroma en negro suele encontrarse en la fase I (1200-950 a. C.), destacando el estilo de pinceladas, o *Black Hatched Decoration*, que se desarrolla durante las dinastías XX o XXI (Aston, 1992: 71-80). Sin embargo, la decoración de líneas paralelas parece continuar durante la fase II (1000-750 a. C.). En cuanto a la decoración monocroma roja se hace más habitual durante la fase II (Aston, 1996 a: 82).

En torno a mediados del siglo VIII a. C. (Boulet y Defernez, 2014: 609-610; Aston, 2009: 317), en el Alto Egipto y en concreto en el área tebana, vemos la aparición de una abundante producción cerámica con formas nuevas, así como características técnicas diferentes que nos indican la utilización del torno rápido (Arnold y Bourriau, 1993: 83, fig. 96) y por último, la utilización casi en exclusiva de una nueva pasta cerámica, la Marl A4 var. 2 (Aston, 1999: 4). Algunas de las formas aparecidas en este momento perdurarán hasta la época ptolemaica y darán también lugar a tipologías nuevas. Desde momentos muy tempranos, esta industria cerámica gozará de gran popularidad y encontramos piezas en prácticamente todo el valle del Nilo, con especial relevancia en el sur<sup>34</sup>, el reino de Kush<sup>35</sup>, los oasis

---

hornos de cerámica fueron trasladándose de Oeste a Este con el transcurso de los siglos, ya que parece que la cerámica relacionada con los hornos del sector suroeste corresponde a finales de la dinastía XVII – XVIII, y los fragmentos más tardíos del final del Reino Nuevo y el III periodo intermedio se encuentran al Este de los últimos hornos encontrados en la zona sur, junto al llamado «*Bloque des greniers*». Paralelos: 5581-15 M2493d: ASTON 1999: pl. 21.620; 5841 M2493: *Ibid.*, fig. 130 g; 5841 M2853a: *Ibid.*, pl. 8.180-181; *Ibid.*, pl. 21.620; Aston, 1996 b: pl. IV. 55.

33 Cerámica fabricada en pastas Marl A2 y Marl A4 var. 1 y encontrados también en el área sur del recinto templario. Paralelos: Aston (1996: pl.9.184; 1992:fig. 1a y 3a; 2008: pl. 103.2084. Pl. 85. 1695; pl 100. 1996; 1998: 2488-2489).

34 Algunos de los principales yacimientos donde ha sido identificada y publicada esta cerámica son: Abidos, Hermópolis, Amarna, Tebas (orilla este y oeste), Armant, Tod, Edfú, Abu Id, y Elefantina.

35 Cabe destacar que en las tumbas reales de *el-Kurru* se encontraron vasos tallados en diferentes tipos de piedra y que claramente imitan los tipos cerámicos fabricados en Medamud y que fueron exportados a Nubia. Sobre el contenidos de estas necrópolis: Dunham (1950, 1955, 1963), Williams (1990) y Heidorn (1994)

(Marchand, Wuttmann, Bousquet, Chauveau, Dils, Schweitzer y Volay, 1996: 385-451), el Sinaí (Lupo y Cremona, 2011: 115-128) y en momentos más tardíos en el delta<sup>36</sup>. El centro de producción de esta gran industria cerámica ha sido localizado en Medamud, en un sector artesanal al suroeste del Kom.

Gracias a un sondeo practicado por Drioton, bajo las órdenes de Bisson de la Roque, en 1928 se encontró un importante conjunto de al menos 7 hornos de cerámica de gran tamaño (Barahona-Mendieta, 2013: 267-268; 2015). La mayor parte de la cerámica fruto de este sondeo corresponde a una horquilla cronológica que abarca desde al menos la dinastía XXV a la época ptolemaica, comenzándose a producir cerámica decorada a partir de finales de la época persa. A esta selección añadimos además algunas formas que han sido también constatadas durante la prospección del 2014 y que evidencian el grandísimo repertorio tipológico que fue allí producido.

Las formas abiertas encuentran rasgos evolutivos que parten desde tipologías conocidas en el III Periodo Intermedio, pero se desarrollan sobre todo durante las dinastías XXV y XXVI, continuando algunas durante toda la Baja Época (fig. 8 A)<sup>37</sup>. Otras formas, en cambio, parecen prosperar a partir del comienzo de la época persa (fig. 8 B) (Boulet y Defernez, 2014: fig. 31.2 F; Aston, 1999: pl. 66.1922, pl. 71.2028; Marchand, 2000: fig. 54-58; Defernez, 2004: fig. 1 y 5; Defernez y Marchand: 2006: fig. 1.2).

Las formas cerradas encuentran una variabilidad mucho más grande, con formas de pequeño tamaño (fig. 9 A) (Jacquet-Gordon, 2012: fig. 88cc, fig. 90u; Aston, 2009: 323, fig. 24.93, fig. 25. 117-118, fig. 34.146; Aston, 1996 a, fig. 213c, fig. 219 c-I; Marchand, 2000: fig. 68) o recipientes de gran capacidad, claramente enfocados al almacenamiento y transporte y que perviven durante casi toda la Baja

---

36 Según el registro arqueológico de numerosos yacimientos de época Kushita y Saita del delta, los recipientes fabricados en pastas calcáreas del Alto Egipto y en concreto los fabricados en Medamud, son casi inexistentes en el Bajo Egipto, evidenciando una ruptura de los lazos comerciales, a la par que políticos (Marchand, 2015: 159) Sin embargo, parece que los intercambios vuelven a dinamizarse a partir del siglo V, cuando encontramos fragmentos procedentes de la producción de Medamud. Este fenómeno ha sido constatado recientemente por la autora en el yacimiento de Plinthine, al oeste de Alejandría. Sobre otros yacimientos del delta donde han sido localizadas algunas piezas de Medamud ver: Redford (2004: pl. G, 5,7.) y Spencer (1996: pl. 68.38).

37 Debido a la reducida extensión de este artículo, sólo expondremos algunos de los principales paralelos como referencia para esta producción cerámica, pero no todo el catálogo exhaustivo que se presenta en la tesis doctoral (Aston, 1999: pl. 31.948; pl. 34.1064; pl. 48.1495; pl. 54.1672-1679; pl. 58.1728; pl. 60.1783, 1794-1795; pl. 63.1856-1864; pl.64.1883; Aston, 2008: pl. 95.1890, pl. 118.2431, pl. 115. 2358, pl. 116. 2375-2376, pl. 117.2390-2391; Jacquet-Gordon, 2012: fig. 99; Marchand, 2000: fig. 60-62; Defernez, 2004: fig. 2; Boulet y Defernez, 2014: 31.1 F, fig. 31.1 E; Spencer, 1993, pl. 51, Type A4, 17-19; Aston, 1996 b: pl. IV. 57-58.



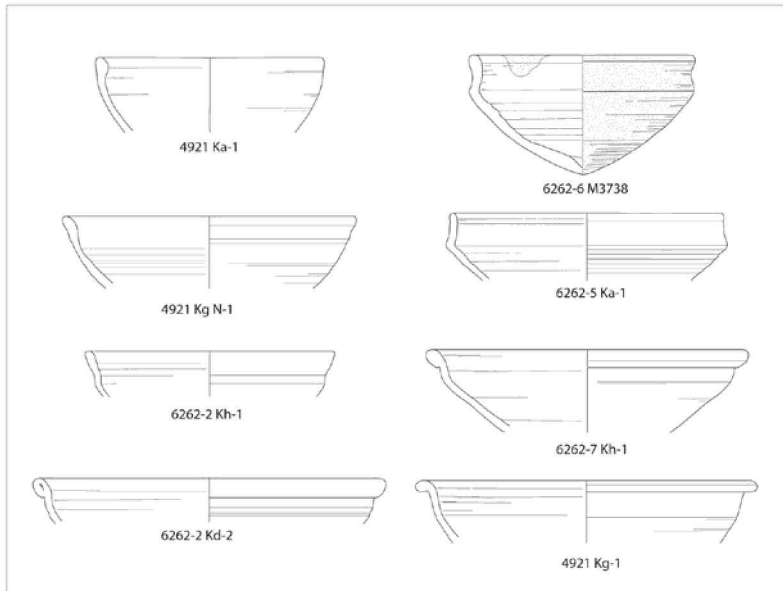

A. A partir de la dinastía XXV

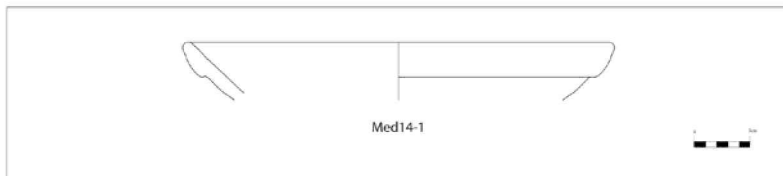

B. A partir del siglo V

**FIGURA 8.**

Formas abiertas fabricadas en los hornos cerámicos localizados al sur del Kom de Medamud.

Época (fig. 9 B)<sup>38</sup>. Durante la época persa aparecen nuevos recipientes de transporte, algunos inspirados en ánforas de origen palestino (fig. 9 C: Med14-29 y 6262-2 Sin N<sup>o</sup>) (Marchand *et alii*, 1996: group 10:42; Marchand, 2009: fig. 138 a y b, s; Marchand, 2000: fig. 67), así como imitaciones de ánforas procedentes del Egeo y

<sup>38</sup> Aston, 1999: 229, pl. 56. 1698, pl. 58. 1736-1743, pl. 59. 1757-1759, 1769, pl. 64. 1869-1872 y 1885, pl. 71. 2037, pl. 75. 2077; Marchand, 2000: fig. 69, fig. 71-74; Aston, 1996 b: pl. V. 78-84; Defernéz, 2004: fig. 8-9, fig. 12; Boulet y Defernéz, 2014: fig. 31.1 i., fig. 31.2 c.; Marchand, 1996: fig. 38, 49; Jacquet-Gordon, 2012: fig. 103 g)

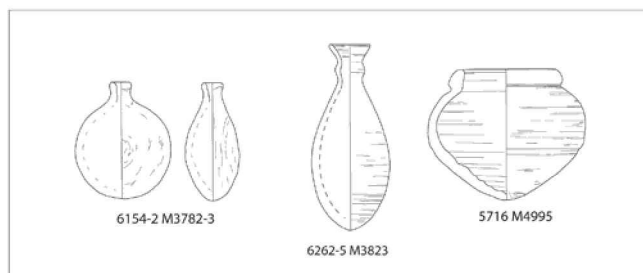

**A. Formas de pequeño tamaño**

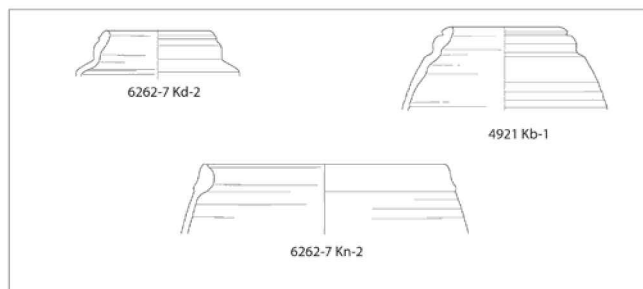

**B. Recipientes de almacenaje y transporte**

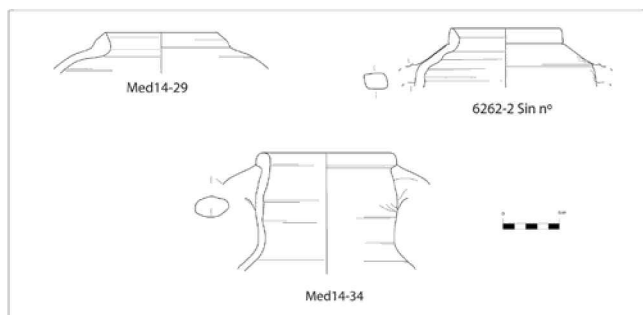

**C. Jarras inspirados en ánforas importadas**

**FIGURA 9.**  
Formas cerradas fabricadas en los hornos cerámicos localizados al sur del Kom de Medamud.

más concretamente de la isla de Quios (fig. 9 C: Med14-34) (Barahona-Mendieta, 2015: fig. 20.55). Es al final de este periodo, cuando algunas de estas jarras y ánforas comenzarán a decorarse, dando lugar a uno de los tipos de cerámicas decorados de época ptolemaica más conocidos (Barahona-Mendieta, 2015: fig. 20.55).

### 3. BIBLIOGRAFÍA

- ARNOLD, D. BOURRIAU (ed.), (1993). *An Introduction to Ancient Egyptian Pottery*, SDAIK, 17, Maguncia: PHVZ.
- ASTON, D.A. (1992). «Two Decorative Styles of the Twentieth Dynasty», *CCÉ* 3, pp. 71-82.
- (1996 a). *Egyptian Pottery of the Late New Kingdom and Third Intermediate Period (Twelfth-Seventh Centuries BC). Tentative Footsteps in a Forbidding Terrain*, SAGA 13, Heidelberg: Heidelberger Orientverlag.
- (1996 b). «Sherds from a Fortified Townsite near Abu 'Id», *CCÉ* 4, pp. 19-46.
- (1998). *Forschungen in der Ramses Stadt I. Die Keramik von Grabungsplatz Q I, Teil I, Corpus of Fabrics, Wares and Shapes*, Maguncia: PHVZ.
- (1999). *Elephantine XIX. Pottery from the late New Kingdom to the Early Ptolemaic Period*, *Archäologische Veröffentlichungen*, 95, Maguncia: PHVZ.
- (2008). *Untersuchungen im Totentempel des Merenptah in Theben IV. The Pottery*, Beiträge 17, Maguncia: PHVZ.
- (2009). *Burial Assemblages of Dynasty 21-25. Chronology–Typology– Developments*, DÖAWW 21, Viena: Austrian Academy of Sciences Press.
- BARAHONA-MENDIETA, Z. (2013). «La producción cerámica en Medamud. Estudio de la cerámica procedente de los hornos del Reino Nuevo, Baja Época y Época Ptolemaica», *BCE*, 24, pp. 267-280.
- (2015). «La producción cerámica en Medamud, en época ptolemaica hasta comienzos de la dominación romana», en David, R. (ed.), *Theban Ceramics in Hellenistic Context*, Centre Franco-Égyptien d'Études de Temples de Karnak CFEETK, (en prensa).
- BISSON DE LA ROQUE, F. (1926). *Rapport sur les fouilles de Médamoud (années 1924-1925)*, FIFAO III, vol. 1, Cairo: Institut français d'archéologie orientale.
- (1927). *Rapport sur les fouilles de Médamoud (1926)*, FIFAO IV, Cairo: Institut français d'archéologie orientale.
- (1930). *Rapport sur les fouilles de Médamoud (année 1929)*, FIFAO VII, vol. 1, Cairo: Institut français d'archéologie orientale.
- 3, Cairo: Institut français d'archéologie orientale.
- (1946). «Les fouilles de l'institut français à Médamoud», *RdE* 5, pp. 25-44.
- BISSON DE LA ROQUE, F. y CLERE, J. J. (1929). *Rapport sur les fouilles de Médamoud (1928)*, FIFAO VI, vol. 1, Cairo: Institut français d'archéologie orientale.
- BISSON DE LA ROQUE, F., CLERE J.J. y DRIOTON, (1928). *Rapport sur les fouilles de Médamoud (1927)*, FIFAO V, vol. 1, Cairo: Institut français d'archéologie orientale.

- BOULET, S. y DEFERNEZ, C. (2014). «Ceramic production in the Theban Area from the Late Period: New discoveries in Karnak», en Pischikova, E.; Budka, J. y Griffin, K. (Eds.), *Thebes in the First Millennium BC*, Cambridge: Cambridge Scholars Publishing, pp. 603-624.
- BOURRIAU, J. (2010). *The Survey of Memphis IV. Kom Rabia: The New Kingdom Pottery*, EES ExcMem 93, Londres: Egypt Exploration Society.
- COULON, L. (2011). «Les uræi gardiens du fétiche abydénien. Un motif osirien et sa diffusion à l'époque saïte», en Devauchelle, D. (ed.), *La XXVIe dynastie, continuités et ruptures, Actes du Colloque international organisé les 26 et 27 novembre 2004 à l'Université Charles-de-Gaulle – Lille 3*, Paris: Cybèle, pp. 85-107.
- (2014). «Les processions de « soubassements » sur les monuments des Divines Adoratrices thébaines (Troisième Période intermédiaire – époque saïte)», en Rickett, A. y Ventker, B. (eds.), *Altägyptische Enzyklopädien Die Soubassements in den Tempeln der griechisch-römischen Zeit, Soubassementstudien I*, vol. 2, *StudRel* 7, Wiesbaden: Harrassowitz, pp. 974-992.
- (en prensa). «Les édifices des Divines Adoratrices Nitocris et Ânkhnesnéferibré au nord-ouest des temples de Karnak (secteur de Naga Malgata)», *CahKarn* 15.
- DEFERNEZ, C. (2004). «Karnak. La chapelle d'Osiris Ounnefer Neb-Djefaou», *BCE*, 22, pp. 35-47.
- DEFERNEZ, C. y MARCHAND, S. (2006). «Imitations égyptiennes de conteneurs d'origine égéenne et Levantine (VIe s. – IIe s. av. J.-C.)», en Mathieu, B.; Meeks, D. y Wissa, M. (eds.), *L'apport de l'Égypte à l'histoire des techniques. Méthodes, chronologie et comparaisons, Bibliothèque d'Étude* 142, Paris: IFAO.
- DUNHAM, D. (1955). *Nuri, The Royal Cemeteries of Kush*, vol. 2, Boston: Museum of Fine Arts.
- (1959). *El Kurru. The royal Cemeteries of Kush I*, Cambridge: Harvard University Press.
- (1963). *The West and South Cemeteries at Meroe, The Royal Cemeteries of Kush*, vol. 5, Boston: The Museum of Fine Arts.
- GABOLDE, L. y RONDOT, V. (1993). «Une catastrophe antique dans le temple de Montu à Karnak-Nord», *BIFAO*, 93, pp. 245-64.
- HEIDORN, L. (1994). «Historical Implications of the Pottery from the Earliest Tombs at El Kurru», *JARCE*, 31, pp. 115-131.
- HÖLSCHER, U. (1954). *The excavation of Medinet Habu V. Post-ramesside remains*, *OIP* 66, Chicago: Oriental Institute Publications.
- HOURLIN, J. (2013). «La chapelle d'Osiris-Padedânkh de Chepenoupet II. Éléments de reconstitution épigraphique et architecturale», *CahKarn*, 14, pp. 401-23.

- HORNUNG, E.; KRAUSS, R. y WARBURTON, D.A. (eds.), (2006). *Ancient Egyptian Chronology*, Leiden: Brill.
- JACQUET-GORDON, H. (2012). *Karnak-Nord X - Le Trésor de Thoutmosis Ier - La céramique*, *FIFAO* 65, Cairo: Institut français d'archéologie orientale.
- LECLANT, J. (1961). *Montouemhat, quatrième prophète d'Amon, prince de la ville*, *BdE*, 35, Cairo: Institut français d'archéologie orientale.
- (1965). *Recherches sur les Monuments thébains de la XXVe dynastie dite éthiopienne*, *BdE*, 36, Cairo: Institut français d'archéologie orientale.
- LEGRAIN, G. (1916). «Notes sur le dieu Montu», *BIFAO*, 12, pp. 89-94.
- LUPO, S. y CREMONTE, M. B. (2011). «Upper Egyptian vessels at Tell el-Ghaba, north Sinai: luxury objects of the local elite», *BACE*, 22, pp. 115-128.
- MARCHAND, S. (2000). «Le survey de Dendara (1996-1997)», *CCE*, 6, pp. 261-298.
- (2009). «Appendix 2. Pottery from Hawara», en Uytterhoeven, I. *Hawara in the Graeco-Roman Period. Life and Death in a Fayum Village*, *OLA* 174, Lovaina: Peeters.
- (2012). «La céramique du IVe siècle av. J.-C. découverte à Tebtynis», *CCE*, 4, p. 171-188.
- (2015). «La céramique pharaonique», en Midant-Reynes, B. (ed.), *Tell el-Iswid (2007-2010)*, *FIFAO* 73, El Cairo : IFAO, pp. 171-194.
- MARCHAND, S.; WUTTMANN, M.; BOUSQUET, B.; CHAUVEAU, M.; DILS, P.; SCHWEITZER, A. y VOLAY, L. (1996). «Premier rapport préliminaire des travaux sur le site de 'Ayn Manawir (oasis de Kharga)», *BIFAO*, 96, pp. 385-451.
- NORDSTRÖM, H.A. y BOURRIAU, J. (1993). «Ceramic Technology: Clays and Fabrics», en Bourriau, A. Do. (ed.), *An Introduction to Ancient Egyptian Pottery*, *SDAIK* 17, Maguncia: PHVZ, pp. 143-190.
- SAMBIN, Ch. (1992). «Les portes de Médamoud du Musée de Lyon», *BIFAO*, 92, pp. 147-84.
- REDFORD, D. B. (2004). *Excavations at Mendes. The royal Necropolis*, Leiden: Brill.
- ROSE, P. (2007). *The Eighteenth Dynasty Pottery Corpus from Amarna*, *EES Excavation Memoir* 83, Londres: Egypt Exploration Society.
- SPENCER, A. J. (1993). *Excavation at el-Ashmunein III. The Town*, *BME*, Londres: British Museum.
- (1996). *Excavations at Tell El-Balamun 1991-1994*, London: British Museum.
- WILLIAMS, B. (1990). *Twenty-fifth Dynasty and Napatan Remains at Qustul: Cemeteries W and V*, *OINE* 7, Chicago: The Oriental Institut.