



**HAL**  
open science

**Морской Чулек - Шамси - Аржан Бугузун: миграции  
степных кочевников в постгуннское время и “княжеская”  
культура**  
Michel Kazanski

► **To cite this version:**

Michel Kazanski. Морской Чулек - Шамси - Аржан Бугузун: миграции степных кочевников в постгуннское время и “княжеская” культура. *Stratum plus. Archaeology and Cultural Anthropology*, 2020, 5, pp.55-72. <hal-02988868>

**HAL Id: hal-02988868**

**<https://hal.science/hal-02988868v1>**

Submitted on 4 Nov 2020

HAL is a multi-disciplinary open access archive for the deposit and dissemination of scientific research documents, whether they are published or not. The documents may come from teaching and research institutions in France or abroad, or from public or private research centers.

L'archive ouverte pluridisciplinaire HAL, est destinée au dépôt et à la diffusion de documents scientifiques de niveau recherche, publiés ou non, émanant des établissements d'enseignement et de recherche français ou étrangers, des laboratoires publics ou privés.

# ВЛАСТЕЛИНЫ ДОРОГ

О германских находках на Центральных Балканах

О «миграции» одного вида оружия

Авары в Трансильвании: хронология и мотивы

Производство византийских фоллисов в Болгарии

Андрианополитане к северу от Нижнего Дуная

На «круглых кораблях» от Херсона до Саркела

«Славянская колонизация» Водской земли

Следы монголов на территории Сербии

Ответственные редакторы:

Роман А. Рабинович, Юрие Н. Стамати

М. М. Казанский

## Морской Чулек — Шамси — Аржан Бугузун: миграции степных кочевников в постгуннское время и «княжеская» культура

**Keywords:** Eastern Europe, steppe nomads, post-Hunnic antiquities, migrations, Central Asian element, “princely” culture

**Cuvinte cheie:** Europa de Est, nomazii de stepă, vestigii post-hunice, migrații, element central-asiatic, cultură „princiară”

**Ключевые слова:** Восточная Европа, степные кочевники, постгуннские древности, миграции, центральноазиатский элемент, «княжеская» культура

*M. M. Kazanski*

**Morskoj Chulek — Shamsi — Arzhan Buguzun: Migration of Steppe Nomads in post-Hunnic Period and “Princely” Culture**

The finds (burials and commemorative places) of the post-Hunnic nomads in the steppes of Eastern Europe are examined, which testify to the Central Asian influence on the “chieftain”/“princely” culture of the steppe population of the middle 5<sup>th</sup> — mid 6<sup>th</sup> centuries. This is a set of horse equipment, weapons, women’s jewelry. It is likely that their appearance in the western part of the Eurasian belt of the steppes is associated with the movements of nomadic peoples — Onogurs, Saragurs, Urogs, Savirs. At the same time, when it comes to borrowing in the “chieftain” culture, the usual diffusion of the prestigious “princely” fashion, reflecting the military-political and cultural orientation of the ruling elites and not directly related to migration, is very possible.

*M. M. Kazanski*

**Morskoj Chulek — Shamsi — Arzhan Buguzun: migrațiile nomazilor de stepă în perioada post-hunică și cultura „princiară”**

Sunt analizate descoperiri (morminte și locuri comemorative) ale nomazilor din perioada post-hunică în stepele Europei de Est, care mărturisesc despre influența central-asiatică asupra culturii de „conducător/principe” a populației de stepă de la mijlocul sec. V — mijlocul sec. VI. Sunt seturi de harnașament, piese de armament, podoabe feminine. Este destul de posibil că apariția lor în partea de vest a fâșiei de stepă eurasiatice să fie legată de mișcarea popoarelor de stepă — onogurii, saragurii, urogii, savirii. În același timp, când este vorba despre preluări în cultura de „conducător”, este foarte posibilă și obișnuita difuziune a modei „princiară” de prestigiu, care reflectă orientarea militar-politică și culturală a elitei conducătoare și nu este legată direct de migrații.

*М. М. Казанский*

**Морской Чулек — Шамси — Аржан Бугузун: миграции степных кочевников в постгуннское время и «княжеская» культура**

Рассмотрены находки (погребения и коммеморативные места) кочевников постгуннского времени в степях Восточной Европы, свидетельствующие о центральноазиатском влиянии на «вождескую»/«княжескую» культуру степного населения середины V — середины VI веков. Это гарнитуры конского снаряжения, предметы вооружения, женские украшения. Вполне вероятно, что их появление в западной части евразийского пояса степей связано с передвижениями степных народов — оногур, сарагур, урогов, савир. В то же время, когда речь идет о заимствованиях в «вождеской» культуре, очень возможна и обычная диффузия престижной «княжеской» моды, отражающая военно-политическую и культурную ориентацию правящих элит и не связанная напрямую с миграциями.

Древности кочевников постгуннского времени (т.н. шиповский горизонт — вторая треть V — вторая треть VI вв.)<sup>1</sup> в восточноев-

ропейских степях представлены небольшим количеством находок — погребений и «поминальников» — среди которых четко выделяется группа памятников привилегированно-

<sup>1</sup> Здесь мною используется периодизация древностей южной части Восточной Европы, которая в последнее время становится общепринятой (см. Мاستыкова 2009: 19, 20; Казанский, Мاستыкова 2010; Гавритухин, Астафьев, Богданов 2019: 184): 1) гуннский период —

360/370—470/480 гг.; 2) постгуннский период, или горизонт Шипово — 430/470—530/570 гг.; 3) горизонт т.н. геральдических поясов — 550—670/700 гг.

го характера (см. подробнее: Засецкая и др. 2007; Kazanski 2010; 2017; 2018; Казанский 2016; 2018а; 2018б; Казанский, Мастыкова 2014). В данной работе будут рассмотрены археологические свидетельства миграций азиатских кочевников на запад в постгуннское время, отразившиеся в «княжеской» материальной культуре (рис. 1).

Для интересующего нас периода письменные свидетельства того времени говорят о двух значительных миграциях. Сначала продвижение сарагур, оногур/хунгур и урогов около 463 г., вытесненных из Азии савирами и разбивших акацир, ранее обитавших в «припонтийской Скифии» (Приск Панийский, фр. 30; Артамонов 1962: 76), то есть к западу от Дона, который в античной географической традиции считался границей между Скифией и Сарматией. Вслед за ними появляются и сами савиры, прорвавшиеся на Северный Кавказ не позднее 515 г. (Прокопий Кесарийский. Война с персами, II, 29, 15; о савирах см. Артамонов 1962: 62, 65—66, 69—78)<sup>2</sup>.

По данным древних авторов второй половины V—VII вв., сарагуры оседают на Северо-Восточном Кавказе, где они действуют против персов (Приск Панийский, фр. 37), а угры локализуются где-то на Волге (Феофилакт Симокатта VII, 7, 1, 13; Артамонов 1962: 62—64). Хунгуры, по совокупности данных письменных источников (Иордан. *Getica* 36, 37; Равеннский Аноним IV, 2) занимают бывшую территорию акацир, в Северо-Восточном Приазовье, близ устья Дона (Altheim 1952: 205; Haussig 1971: 71, 72; Засецкая и др. 2007: 104—107; Kazanski 2010: 225, 226; Казанский 2016: 96—98). Вероятно, в VII в. их территория смещается к востоку от Азовского моря, где, вроде бы, их знает «Армянская география» под именем «Огхондор-Блкар-пришельцы» (Артамонов 1962: 167—169; Гадло 1979: 58, 69). Локализация хунгур/оногур ранее VII в., на Северном Кавказе или между Доном и Кубанью, также предлагаемая исследователями (напр. Артамонов 1962: 157; Божилев, Димитров 1995: 21; Рашев 2000: 8; Ромашов 2001: 288), вряд ли может быть принята, поскольку она, по сути, исключает описанное Иорданом участие последних в торговле мехом, который мог поступать только с севера, из лесной зоны, а также противоречит сообщению Равеннского Анонима, использовавшего опи-

сание Скифии Иордана, как он его называет, «*Jordanus, sapientissimus cosmographus*», и других позднеантичных авторов, о том, что страна Оногория находится у Понтийского моря и «по соседству с верхней точкой Меотийского болота»<sup>3</sup> (перевод А. В. Подосинова): «...*Item iuxta Mare Pontico ponitur patria que dicitur Onogoria, quam subtilius Livianus philosophus vicinam paludis Meotide sumitatis esse decernit...*» (Равеннский Аноним IV, 2). По общему мнению, верхней точкой Меотиды у античных географов считался северный берег Азовского моря или устье Дона (см. реконструкции: Подосинов 2002: рис. 1; 3; 7; 13; 14; 16—18), куда еще Т. Моммзен и поместил Оногорию Равеннского Анонима (Подосинов 2002: рис. 16)<sup>4</sup>.

Видимо, близ устья Дона находились и центры власти у оногур, о чем свидетельствует находка «княжеских погребений» постгуннского времени в Морском Чулеке (Засецкая и др. 2007; Kazanski 2010; Казанский, 2016)<sup>5</sup>. Обычно места резиденции знати

<sup>3</sup> Меотийское болото (озеро) отдельным морем в древности не считалось.

<sup>4</sup> Решительнее всех против нашей интерпретации, да и вообще против всяких попыток локализовать древние народы на географической карте, выступил Ф. Курта: «Moving around Jordanes' ethnic names on a contemporary map of Eastern Europe is therefore a senseless exercise in futility. It is also a sad confirmation of Alemany's point: few have a deep and correct understanding of sources as texts, and even fewer can place those texts in a historical context...» («Перемещать этнонимы Иордана на современной карте Восточной Европы — бессмысленное занятие. Это также печальное подтверждение точки зрения Алемана: немногие имеют глубокое и правильное понимание источников как текстов, и еще меньше людей могут поместить эти тексты в исторический контекст») (Curta 2019: 38). Хотя подобный тон не располагает к академическому общению, замечу всё же, что прежде чем пускаться в поучения, как работать с письменными источниками, Ф. Курте необходимо усвоить, что для полноценного исследования следует привлекать все имеющиеся по конкретному вопросу сведения древних авторов, например, выше цитированного Равеннского Анонима, а не только те, которые его устраивают. Кстати, локализация оногур близ устья Дона — не мое изобретение, как это пытается представить Ф. Курта, она принадлежит еще Т. Моммзену (см. выше), о чем мой оппонент мог бы узнать, ознакомившись с работами по исторической географии Северного Причерноморья.

<sup>5</sup> В уже упомянутой работе Ф. Курта предложил для рассмотренных здесь памятников более позднюю дату, но при этом он полностью игнорировал подробную аргументацию, изложенную в нашей монографии под руководством И. П. Засецкой (Засецкая и др. 2007), да и вообще все последние работы о хронологии древностей постгуннского периода в Восточной Европе, видимо, ему неизвестные или, по крайней мере, никоим образом не отраженные в библиографии к его статье.

<sup>2</sup> Другие миграции в понто-кавказских степях, такие как появление болгар в 481 г. на Дунае или продвижение авар на Запад около 558—565 гг., могли осуществляться восточноевропейскими кочевниками, без прямого участия выходцев из Азии.

№5. 2020



**Рис. 1.** Карта памятников постгуннского времени в Восточной Европе, упоминаемых в тексте: 1 — Морской Чулек; 2 — Нейзац; 3 — Михаэльсфельд; 4 — Ялпуг; 5 — Ливенцовский VII; 6 — Ясырев I; 7 — Владимирское; 8 — Коминтерн II; 9 — Галайты; 10 — Малаи; 11 — Тугулук-3; 12 — Керчь; 13 — Мокрая Балка.

**Fig. 1.** Map of the post-Hunnic sites in Eastern Europe mentioned in the text: 1 — Morskoi Chulek; 2 — Neizats; 3 — Michaelsfeld; 4 — Yalpus; 5 — Liventsovsky VII; 6 — Yasyrev I; 7 — Vladimirskoye; 8 — Komintern II; 9 — Galaity; 10 — Malai; 11 — Tuguluk-3; 12 — Kerch; 13 — Mokraya Balka.

являются и центрами сосредоточия торговли. Однако такой важный донской центр, как Танаис, исчезает в 450—460 гг.: поздние слои и погребения не заходят далее 450—460 гг. (см. обзор: Kazanski 2009: 171—181; Обломский 2010, там же подробная библиография). Причину исчезновения Танаиса надо, скорее всего, искать в изменении политической ситуации на Нижнем Дону около 463 г. или чуть ранее, когда сарагуры, уроги и хунгуры громят акацир.

Савиры, появившиеся в восточноевропейских степях незадолго до 515 г., локализируются в Северо-Восточном Предкавказье (Артамонов 1962: 69—78; Ромашов 2001: 269—271). Интересно, что среди степных народов именно савир Иордан считает гуннами. Стоит обратить внимание и на указание Иордана о том, что савиры, вместе с крымскими альтиагирами, составляют две ветви гуннов, а стало быть

являются «родственниками» (Иордан. *Getica* 37). Если Иордан прав, то и альтиагиры являются пришельцами из Азии. Впрочем, не исключено, что это тот же народ, что и ультидзуры Денгезиха, отступившие после 456 г. из Подунавья, потомки нижнедунайских гуннов Ульдиса (Засецкая и др. 2007: 101—107).

После этого краткого обзора свидетельств древних авторов о продвижении степных народов из Азии в постгуннское время, перейдем к вопросу о возможных археологических свидетельствах миграций или связей с востоком в «княжеской» культуре кочевников восточноевропейской степи. В первую очередь привлекают внимание украшения конской сбруи из погребения 2 в могильнике Морской Чулек на Нижнем Дону (Засецкая и др. 2007) и из погребения 114 крымского могильника Нейзац (Храпунов, Казанский 2015; 2016: 201—206) (рис. 2: 1—9, 12—29).

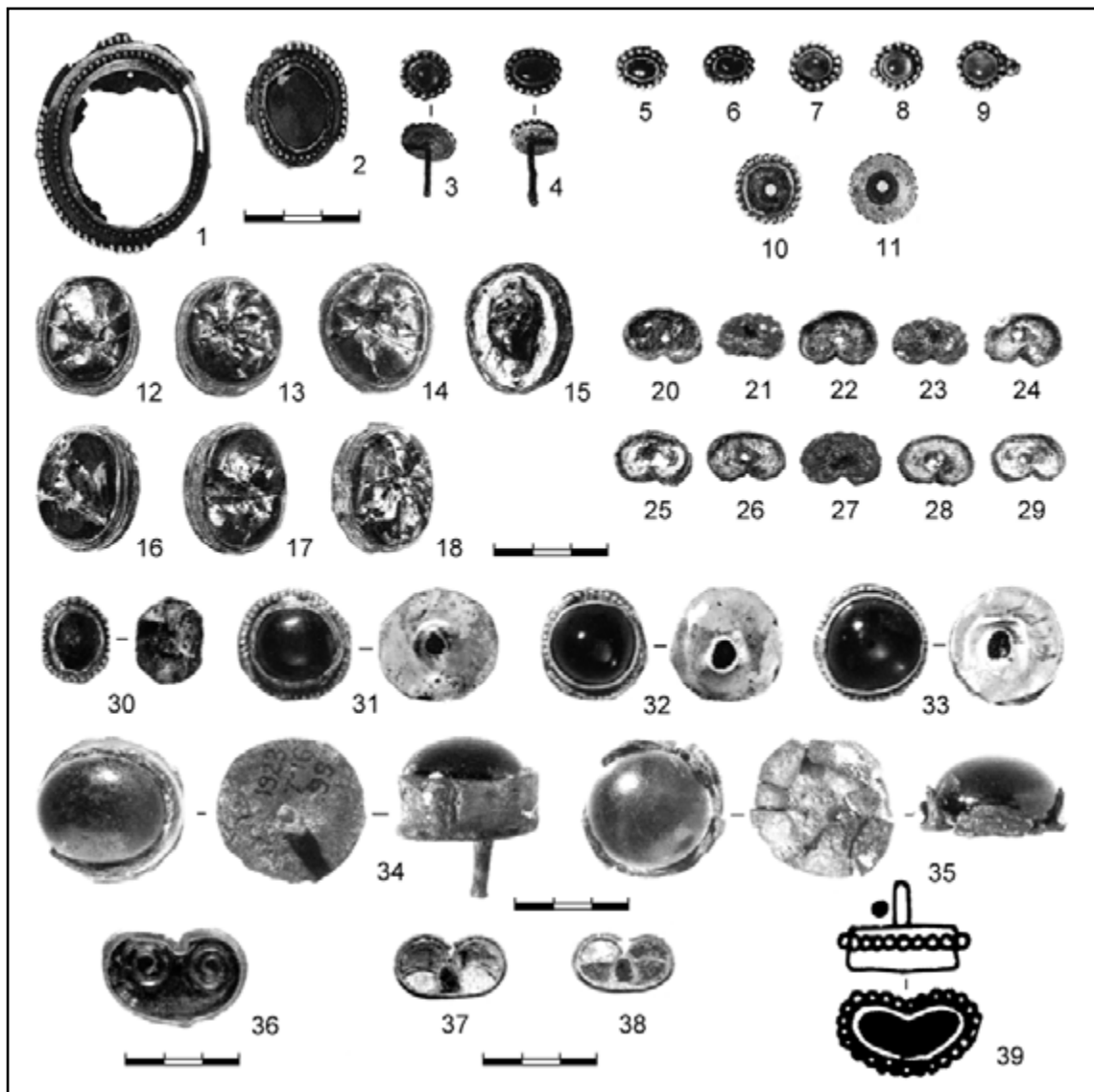

**Рис. 2.** Элементы гарнитуры конского снаряжения из Морского Чулека, Михаэльсфельда и Нейзаца и некоторые их параллели. 1—9 — Морской Чулек, погр. 2; 10, 11 — Михаэльсфельд; 12—29 — Нейзац, погр. 114; 30—33, 36 — Керчь; 34, 35 — Крым (?); 37, 38 — Мокрая Балка, погр. 4; 39 — Цебельда (1—9 — по Засецкая и др. 2007: табл. VIII: 1—3; 10, 11 — по Казанский, Мاستыкова 2014: рис. 7: 6; 12—29, 36—39 — по Храпунов, Казанский 2016: рис. 12: 14—16; 13: 1; 15: 3, 4; 30—35 — по Andrási 2008: pl. 19; 20).

**Fig. 2.** Elements of a headset of horse equipment from Morskoi Chulek, Michaelsfeld and Neizats and some of their parallels. 1—9 — Morskoi Chulek, burial 2; 10, 11 — Michaelsfeld; 12—29 — Neizats, burial 114; 30—33, 36 — Kerch; 34, 35 — Crimea (?); 37, 38 — Mokraya Balka, burial 4; 39 — Tsebelda (1—9 — after Засецкая и др. 2007: табл. VIII: 1—3; 10, 11 — after Казанский, Мастыкова 2014: рис. 7: 6; 12—29, 36—39 — after Храпунов, Казанский 2016: рис. 12: 14—16; 13: 1; 15: 3, 4; 30—35 — after Andrási 2008: pl. 19; 20).

В погребении 2 Морского Чулека было найдено два конских убора. Один, с декором в стиле перегородчатой инкрустации (рис. 3: 1—6), вероятно, имеет византийское происхождение и, возможно, был получен вместе с массивными золотыми браслетами с весовой надписью (рис. 3: 7, 8), в качестве дипломатического дара во время известного посольства сарагур, оногур и урогов в Константинополь в 463 г. (подробнее см. Засецкая и др. 2007: 75—82).

Из второго конского убора на сегодняшний день сохранились две овальные бляхи (рис. 2: 1, 2) на серебряной пластинчатой основе, с напаянными на нее золотыми деталями — гнездом из узкой полоски, ободками из зерни и положенной по кругу припаянной лентой. В одной из бляшек сохранилась сердоликовая вставка. К тому же убору принадлежат семь бронзовых гвоздиков со шляпками (рис. 2: 3—9), состоящими из серебряной пластины, покрытой сверху золотым листом с вы-

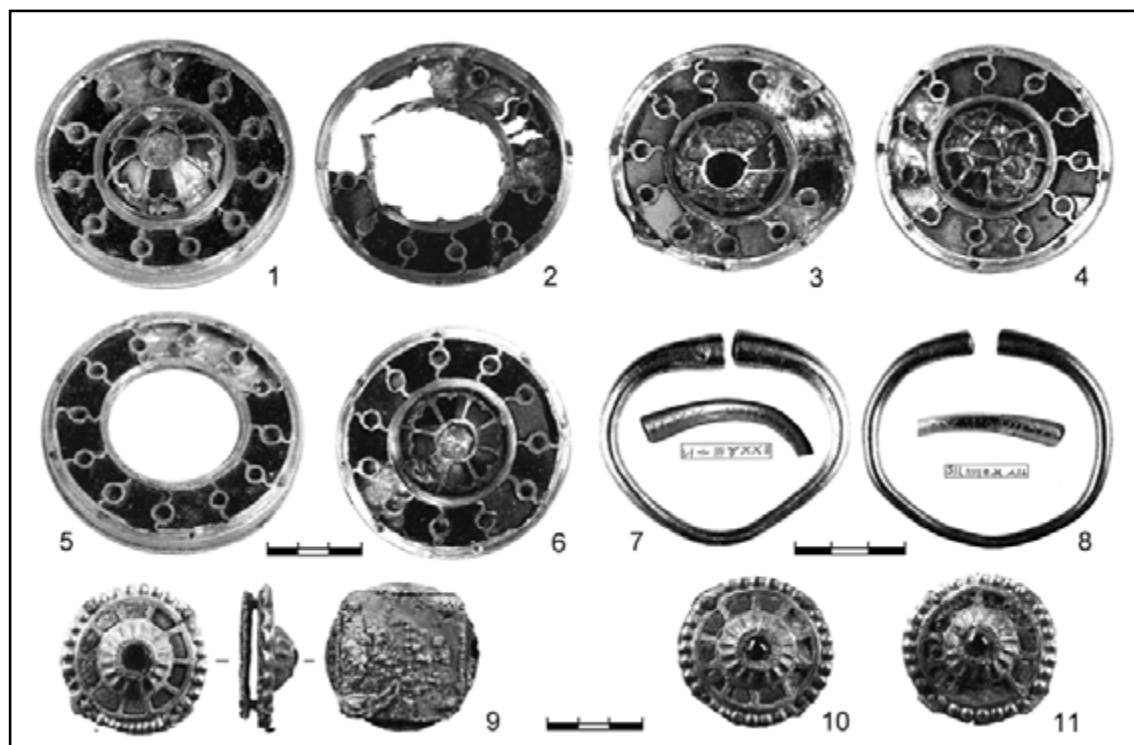

**Рис. 3.** Вещи византийского происхождения из Морского Чулека и бляхи из Алтынказган. 1—8 — Морской Чулек, погр. 2; 9—11 — Алтынказган, ритуальное захоронение в стене ограды 158 (1—8 — по Засецкая и др. 2007: табл. III—VI; 9—11 — по Астафьев, Богданов 2018: рис. 13: 7).

**Fig. 3.** Items of Byzantine origin from Morskoj Chulek and appliques from Altynkazgan. 1—8 — Morskoj Chulek, burial 2; 9—11 — Altynkazgan, a ritual burial in the wall of the fence 158 (1—8 — after Засецкая и др. 2007: табл. III—VI; 9—11 — after Астафьев, Богданов 2018: рис. 13: 7).

пуклой вставкой сердолика или альмандинами в гнезде из напаянной золотой полоски (Засецкая и др. 2007: 166, 167, кат. 19—21).

Подобные бляхи представлены 114 крымского могильника Нейзац, которое по богатству значительно уступает находкам в Морском Чулеке (Храпунов, Казанский 2015; 2016: 201—207). Здесь на сопровождавшем конском захоронении были найдены серебряные позолоченные бляхи двух типов — крупные овалы со стеклянными вставками и мелкие почковидные с пустыми гнездами для вставок (рис. 2: 12—18).

Гвоздики, как в Морском Чулеке, составлявшие с вышеописанными бляхами единую гарнитуру, имеются и в степном «княжеском» погребении Михаэльсфельд (рис. 2: 10, 11), на Нижней Кубани, дата которого приходится, судя по находке в нем монеты Юстиниана, вмонтированной в ожерелье (рис. 4: 2), на вторую треть VI в. (о нем см. Засецкая 2010; Казанский, Мастыкова 2014: 99, 100)<sup>6</sup>.

<sup>6</sup> Такие гвоздики, видимо, имеют довольно широкую дату, поскольку их аналоги встречены в погребении Виноградное, горизонта геральдических поясов,

При публикации этих памятников уже отмечалось, что овалы бляхи из Морского Чулека и Нейзаца имеют наиболее близкие аналоги в привилегированных погребениях степных кочевников Центральной Азии постгуннского времени (о дате см. Засецкая и др. 2007: 84—90), в частности, в конском снаряжении из захоронения Шамси в Киргизии (Kožomberdieva et al. 1998: Abb. 10: 5—7; Кожемяко, Кожомбердиев 2015: рис. 14; 16) (рис. 5), в поминальном сооружении<sup>7</sup> Аржан-Бугузун на Юго-Восточном Алтае (Кубарев 2010: рис. 1) (рис. 6: 2), а также на кинжале из находки у озера Борового в Казахстане (Бернштам 1949; Засецкая 1995) (рис. 6: 3). Похожие бляхи с кабошонами, однако меньшего размера, известны в Крыму, в коллекции Бертье-Делагарда (Andrási 2008: Cat. № 29, 30,

т.е. второй половины VI — последней трети VII вв. (Орлов, Рассмакин 1996: рис. 4: 3, 4) или в погребении Мадара (Рашев 2000: табл. 80: 12—20).

<sup>7</sup> На памятнике не было зафиксировано погребений, поэтому автор публикации предполагает, что данный комплекс имел поминальный характер (Кубарев 2010: 31). Дата сооружения по C<sup>14</sup> устанавливается в пределах 395—538 гг. (Hayasi 2017).

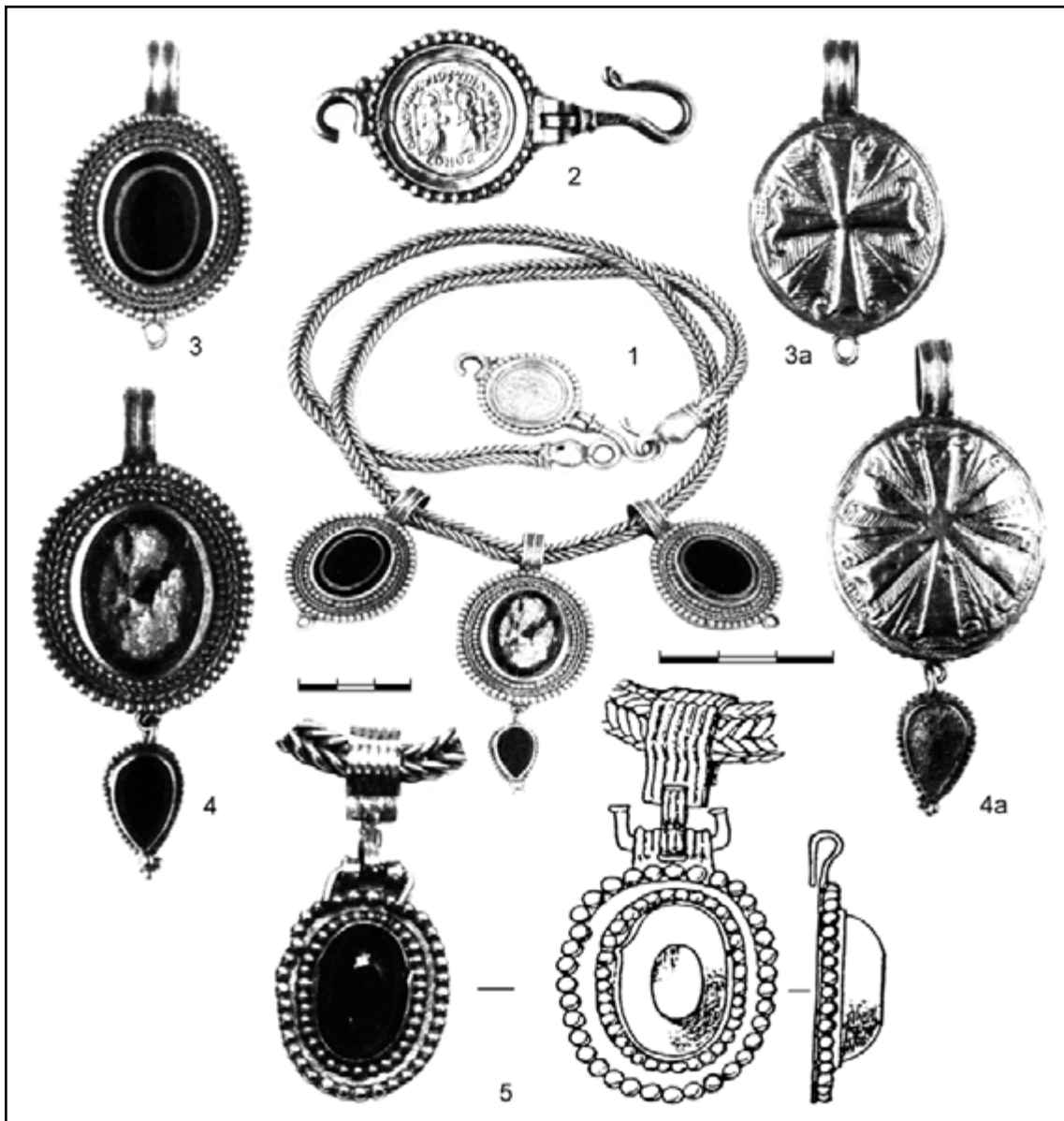

**Рис. 4.** Медальоны из Михаэльсфельда и Морского Чулека. 1—4 — Михаэльсфельд; 5 — Морской Чулек, погр. 2 (по Засецкая и др. 2007: рис. 12).

**Fig. 4.** Medallions from Michaelsfeld and the Morskoj Chulek. 1—4 — Michaelsfeld; 5 — Morskoj Chulek, burial 2 (after Засецкая и др. 2007: рис. 12).

рл. 19, 20) (рис. 2: 30—35). Впрочем, в степном контексте к востоку от Волги они появляются и в более раннее гуннское время, например, в Солончанке на Южном Урале (Любчанский, Таиров 1999: рис. 24: 2—5) (рис. 6: 1). Во всех случаях присутствуют овальной формы медальоны и более мелкие овальные и округлые бляхи, идентичные по своим конструктивным признакам и стилистическим особенностям.

Очень похожие предметы использовались не только как аппликации на конскую сбрую, но и как подвески, о чем свидетельствуют находки в том же погр. 2 Морского Чулека и в захоронении Михаэльсфельд (Засецкая и др.

2007: рис. 12) (рис. 4), а также в погребении гуннского времени Энбекшил в Центральном Казахстане (Байсенов, Веселовская 2013: 49, рис. 3) и в могильниках джеты-асарской культуры в низовьях Сыр-Дарьи (см. напр. Левина 1993: рис. 55: 14; 60; 1994: рис. 162). Впрочем, подвески такого типа не являются специфичными для азиатских степей, они широко распространяются по Евразии и имеют большой хронологический диапазон (Засецкая и др. 2007: 37—38). Что же касается медальонов из Морского Чулека и Михаэльсфельда то они, скорее всего, ранневизантийского происхождения. Поэтому, для реконструкции вос-



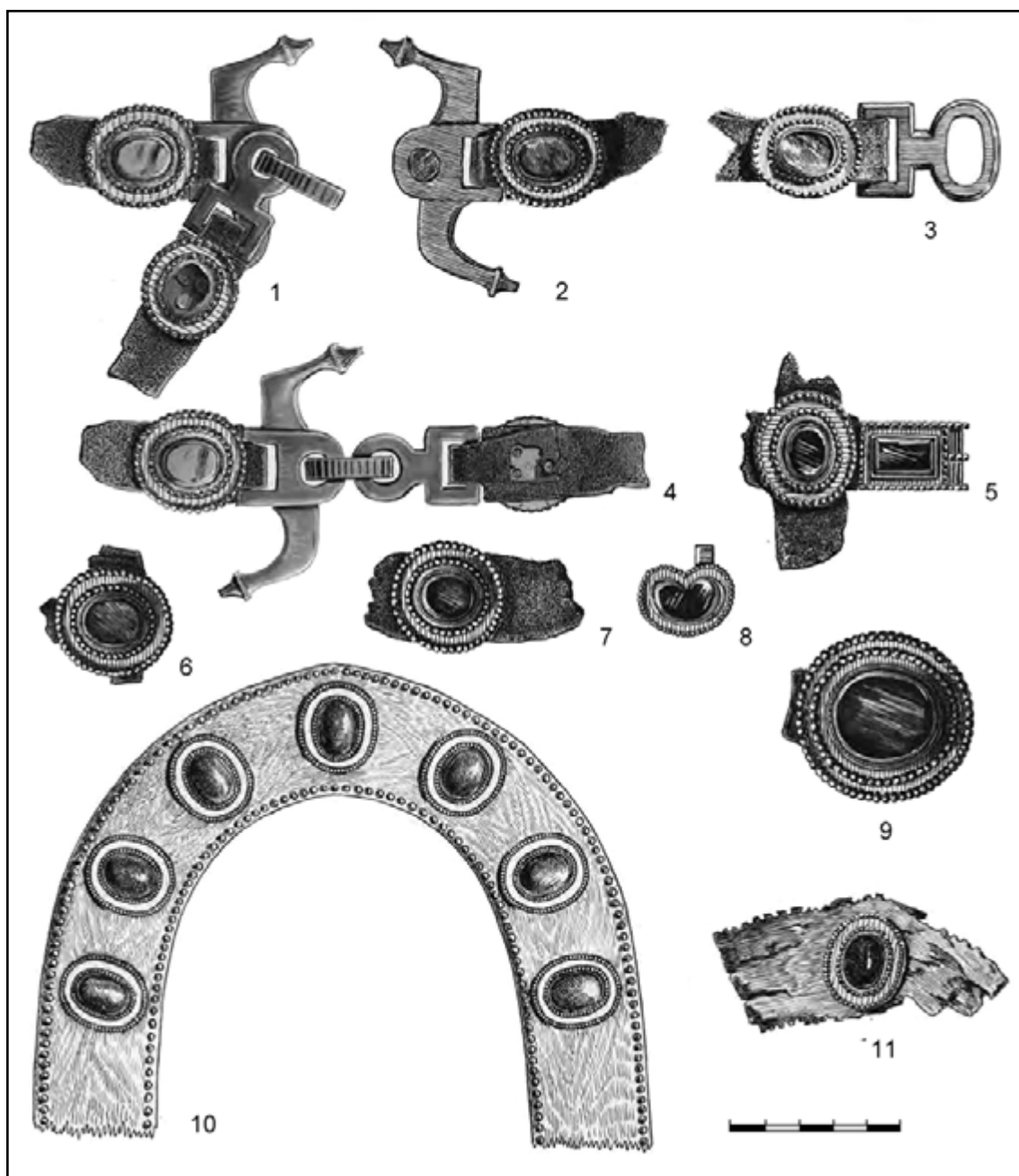

**Рис. 5.** Элементы гарнитуры конского снаряжения из погребения в Шамси (по Кожемяко, Кожомбердиев 2015: рис. 14; 16; 19).

**Fig. 5.** Elements of a headset of horse equipment from the burial in Shamsi (after Кожемяко, Кожомбердиев 2015: рис. 14; 16; 19).

точных связей постгуннского времени здесь привлекаются исключительно элементы конского убора.

Почковидные бляхи, как в Нейзаце (рис. 2: 20—29), известны в уже упоминавшемся погребении Шамси (рис. 5: 8) (Кожомбердиева et al. 1998: Abb. 9: 2; 10; 7; Кожемяко, Кожомбердиев 2015: рис. 156: 1). Стоит упомянуть и почкообразные накладки на ремень, обнаруженные в погр. 4 (раскопки В. Б. Ковалевской) аланского могильника Мокрая Балка в Пяти-

горье (рис. 2: 37, 38), относящемся к шиповскому горизонту. В составе конского снаряжения почковидные инкрустированные бляхи найдены в Цебельде, под стенами крепости (рис. 2: 39). Данная находка не имеет контекста, позволяющего уточнить его датировку. Необходимо вспомнить и происходящую якобы из Керчи золотую почковидную пластину с гранатовой вставкой, с резным спиралевидным декором на камне (рис. 2: 36). Спиралевидный декор типичен для украшений «пост-

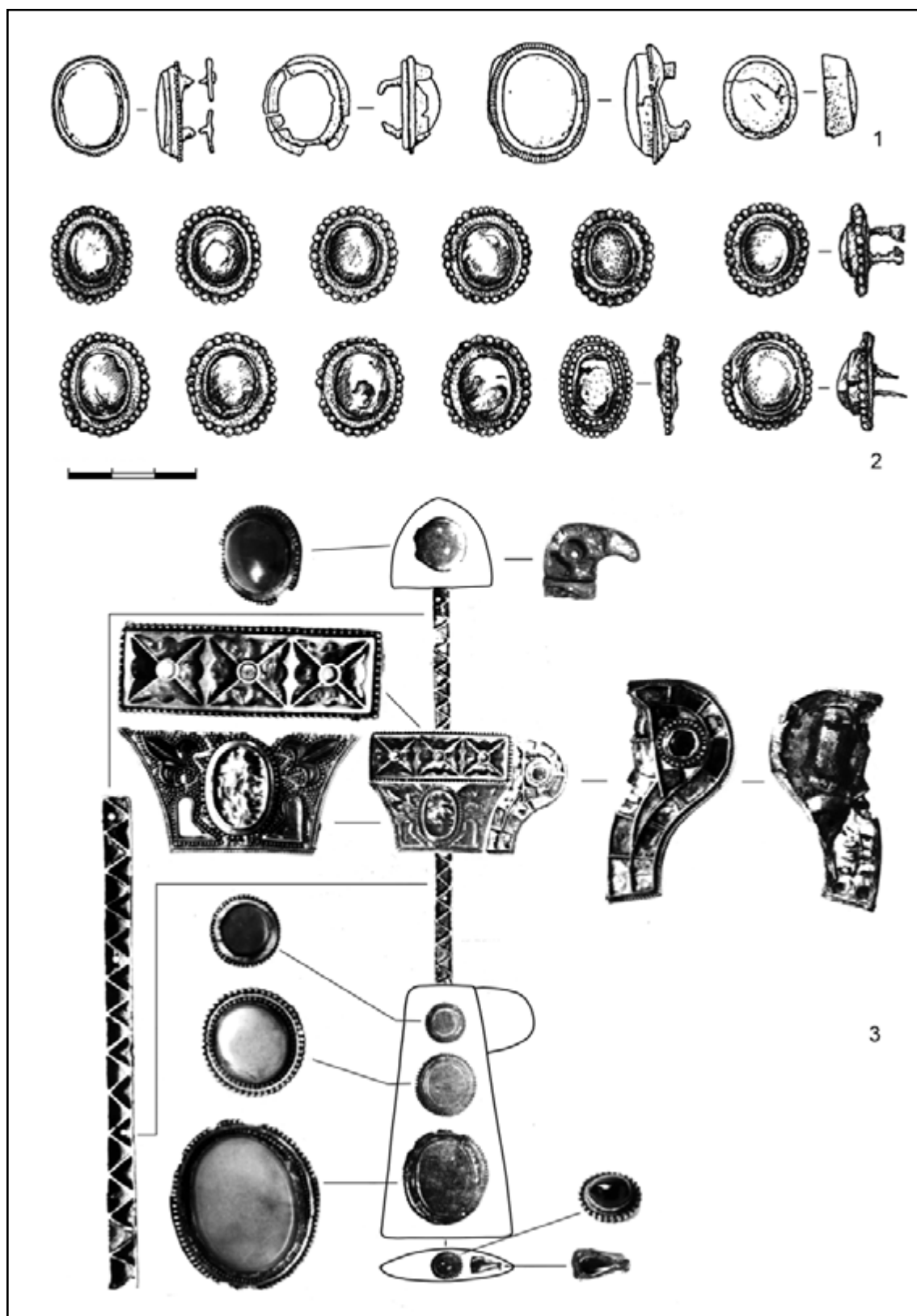

**Рис. 6.** Элементы гарнитуры конского снаряжения из Солончанки и Аржан-Бугузун и декора кинжала из Борового. 1 — Солончанка; 2 — Аржан-Бугузун; 3 — Боровое (1 — по Любчанский, Таиров 1999: рис. 24: 2—5; 2 — по Кубарев 2010: рис. 1: 1—11, 20; 3 — по Zaseckaja 1993: fig. 1).

**Fig. 6.** Elements of a headset of horse equipment from Solonchanka and Arzhan-Buguzun and dagger decor from Borovoy. 1 — Solonchanka; 2 — Arzhan-Buguzun; 3 — Borovoy (1 — after Любчанский, Таиров 1999: рис. 24: 2—5; 2 — after Кубарев 2010: рис. 1: 1—11, 20; 3 — after Zaseckaja 1993: fig. 1).

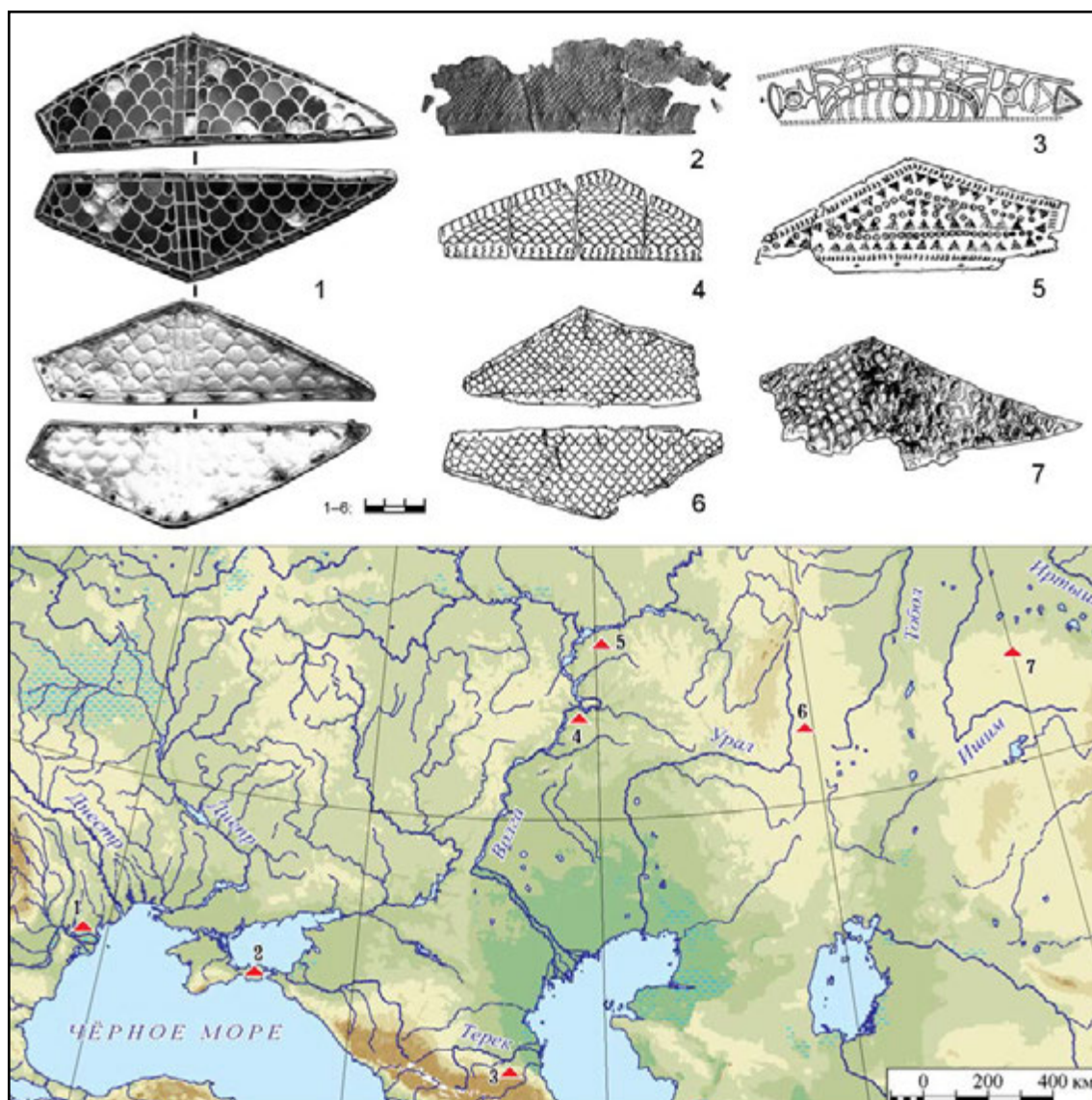

**Рис. 7.** Накладки на седла типа Засецкая 1б — Ахмедов 5. 1 — Ялпуг; 2 — Керчь; 3 — Галайты; 4 — Владимирское, курган 4, погр. 2; 5 — Коминтерн II, погр. 46; 6 — Солончанка I; 7 — Боровое (1—6 — по Kazanski 2018: fig. 1—10; 7 — по Werner 1956: Taf. 51: 12).

**Fig. 7.** Appliques for saddles of Zasetzkaya type 1b — Akhmedov 5. 1 — Yalpug; 2 — Kerch; 3 — Galaity; 4 — Vladimirskoe, barrow 4, burial 2; 5 — Komintern II, burial 46; 6 — Solonchanka I; 7 — Borovoe (1—6 — after Kazanski 2018: fig. 1—10; 7 — after Werner 1956: Taf. 51: 12).

гуннского» времени в Центральной и Восточной Европе (Храпунов, Казанский 2016: 204, там же библиография)<sup>8</sup>.

Опираясь на бесспорное тождество конструктивных, технологических и стилистических признаков элементов конского убора

из указанных выше находок, можно предположить, что они относятся к одному хронологическому периоду и, вполне вероятно, являются продукцией ювелирных мастерских центральноазиатского происхождения.

Среди предметов конского снаряжения постгуннского времени в евразийских степях привлекают внимание металлические накладки на седла вытянуто-треугольной формы, типа Засецкая 1б — Ахмедов 5 (Засецкая 2007: 143; Ахмедов 2012: 25, 26). Они известны только в Восточной Европе, от Урала и Кавказа до устья Дуная, а также в Северном Казахстане, в находке у озера Боровое: Солончанка I, Владимирское, курган 4, погр. 2, Комин-

<sup>8</sup> Необходимо отметить и еще одну параллель между погребениями в Нейзаце и в Шамси — в обоих случаях входная яма в погребении имеет округлую форму, в то время как у восточноевропейских кочевников постгуннского времени входные ямы, когда они прослеживаются (Тугулук-3, курган 4, погр. 5; Малаи, курган 1, погр. 12), имеют прямоугольную форму (Храпунов, Казанский 2016: 206).

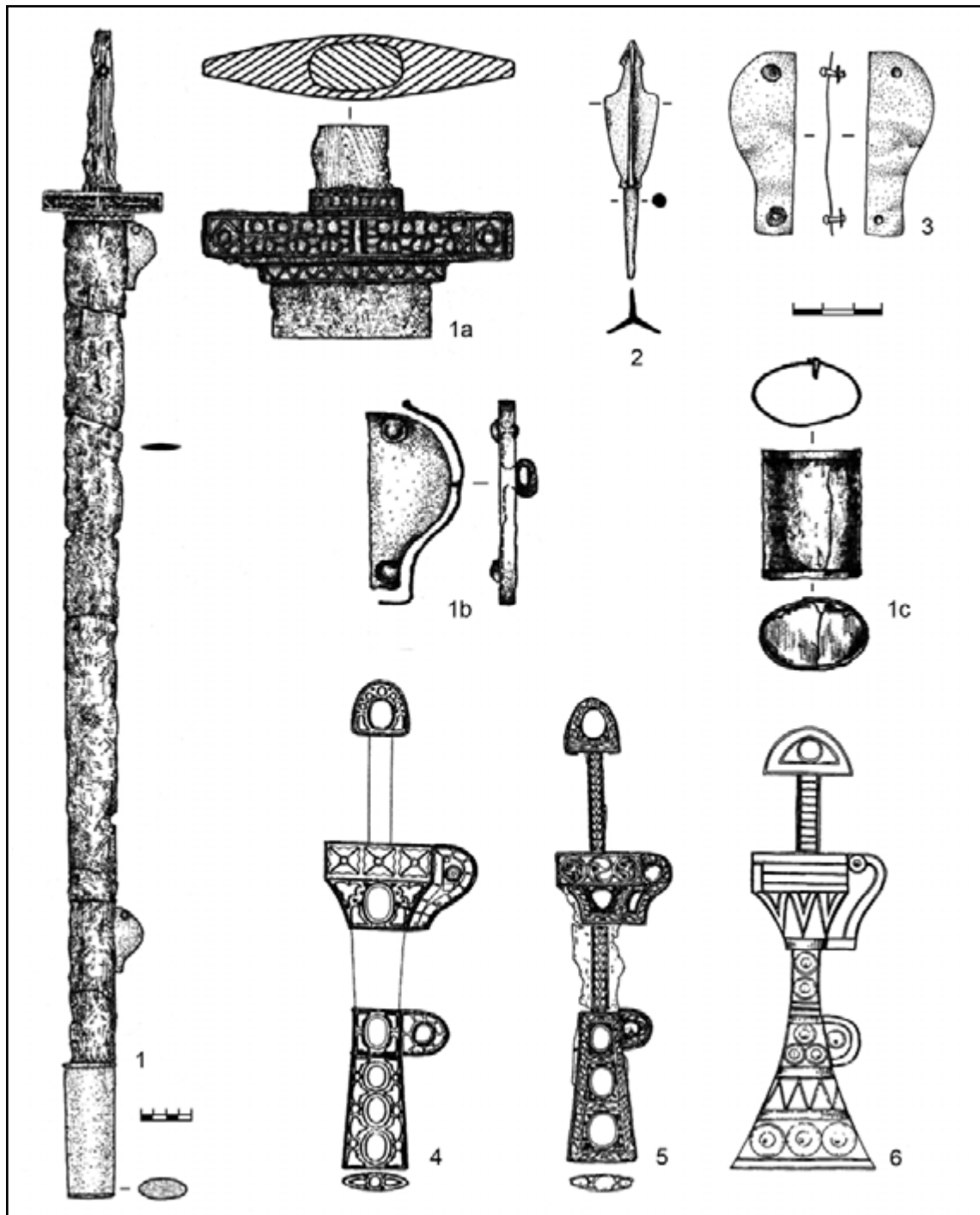

**Рис. 8.** Предметы вооружения из кочевнических находок постгуннского времени и азиатские кинжалы с P-образной портупейной скобой. 1 — Малаи, курган 1, погр. 12; 2, 3 — Ливенцовский VII, курган 35; 4 — Боровое; 5 — Керим-ло; 6 — Кызыл, грот 69 (1 — по Лимберис, Марченко 2011: рис. 10; 2, 3 — по Безуглов, Ильюков 2007: рис. 5; 5, 8: 10; 4—6 — по Засецкая 1994: рис. 29).

**Fig. 8.** Weapons from post-Hunnic nomadic finds and Asian daggers with a P-shaped sword belt. 1 — Malai, mound 1, burial. 12; 2,3 — Liventsovsky VII, barrow 35; 4 — Borovoe; 5 — Kerim-lo; 6 — Kyzyl, mainsail 69 (1 — after Лимберис, Марченко 2011: рис. 10; 2,3 — after Безуглов, Ильюков 2007: рис. 5; 5, 8:10; 4—6 — after Засецкая 1994: рис. 29).

терн II, Керчь, Галайты, Ялпут (рис. 7). Одна из находок, Солончанка I, на Южном Урале, принадлежит гуннскому времени, находки во Владимирском и в «княжеской» находке в Ялпуге — постгуннские. Находки на пери-

ферии Степи, в поволжском могильнике Коминтерн II, принадлежат, скорее, времени перехода от шиповского горизонта к горизонту «геральдических» поясов, то есть ко второй трети VI века (см. подробно: Kazanski 2018).

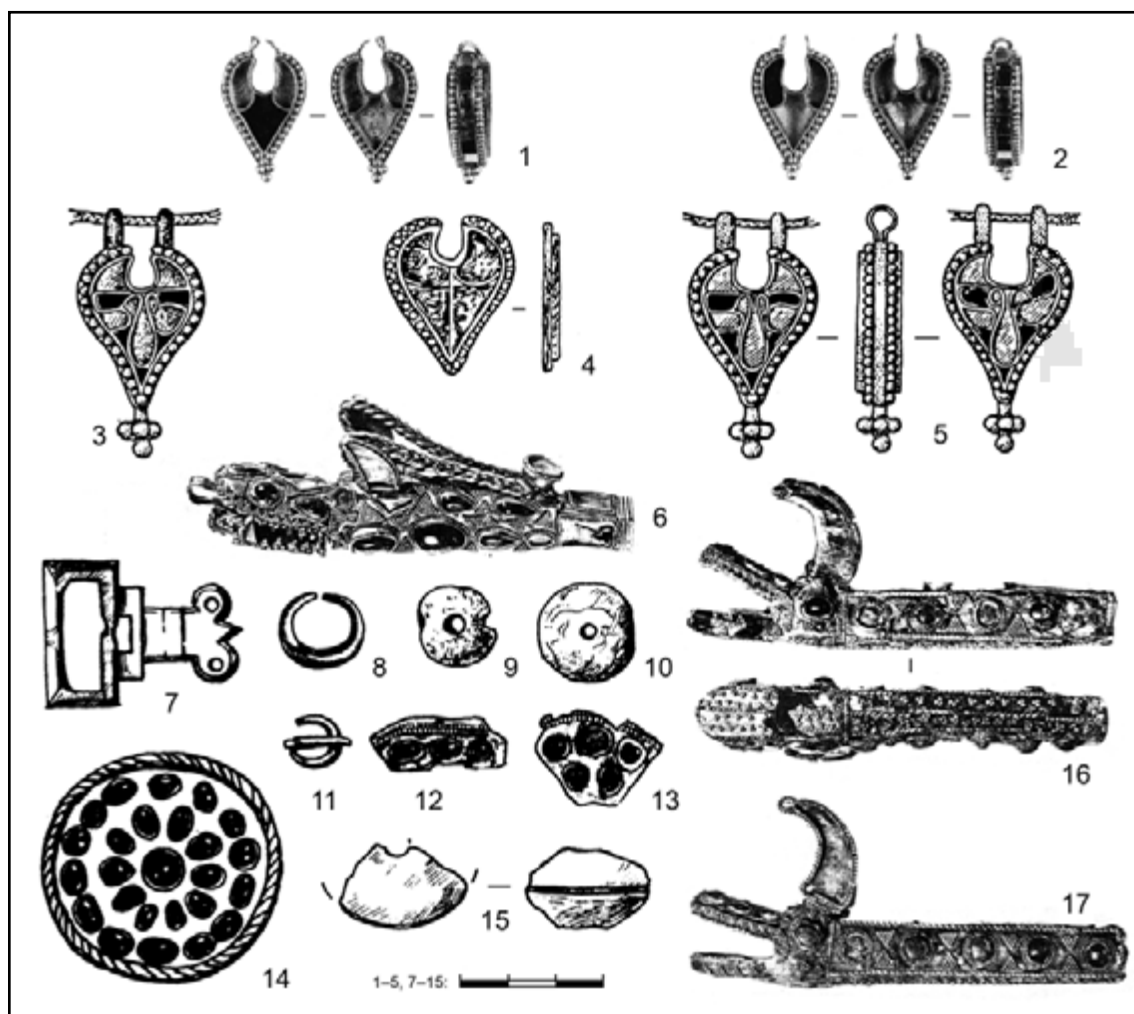

**Рис. 9.** Женские украшения. 1, 2 — Морской Чулек, погр. 2; 3 — Алтынасар, курган 109; 4 — Алтынасар, курган 389; 5 — Алтынасар, курган 117/2; 6—15 — Татарка-Балка Каряжка; 16, 17 — Кара-Агач (1, 2 — по Засецкая и др. 2007: табл. II: 1, 2; 3—5 — по Левина 1994: рис. 163: 24, 25, 27; 6, 16, 17 — по Скалон 1962: рис. 1, 2; 7—15 — по Засецкая 1994: табл. 17: 3—12).

**Fig. 9.** Women's jewelry. 1, 2 — Morskoj Chulek, burial 2; 3 — Altinasar, barrow 109; 4 — Altinasar, barrow 389; 5 — Altinasar, barrow 117/2; 6—15 — Tatarka — Balka Kariazhka; 16, 17 — Kara-Agach (1, 2 — after Засецкая и др. 2007: табл. II: 1, 2; 3—5 — after Левина 1994: рис. 163: 24, 25, 27; 6, 16, 17 — after Скалон 1962: рис. 1, 2; 7—15 — after Засецкая 1994: табл. 17: 3—12).

Показательно, что к западу от Волги все подобные накладки датируются постгуннским временем, тогда как восточнее, на Южном Урале, они известны уже в гуннское время.

Проявляется восточное влияние и в вооружении степных кочевников. Как показала И. П. Засецкая (Засецкая 1994: 39), азиатскими по происхождению являются «ярусные» трехлопастные стрелы, вроде найденных в Ливенцовском поминальном комплексе<sup>9</sup> (курган 35 Ливенцовского могильника VII), на Ниж-

нем Дону (Безуглов, Ильюков 2007: рис. 5: 5) (рис. 8: 2). Кроме того, P-образные портупейные скобы из находок в Ливенцовском комплексе (рис. 8: 3), а также в захоронении воинского предводителя курганного могильника у хут. Малаи в степном Прикубанье (Безуглов, Ильюков 2007: рис. 8: 10; Лимберис, Марченко 2011: рис. 10: 6) (рис. 8: 1), имеют прототипы в древностях VI в. в Китае, Южной Кореи и у кочевников степей Центральной Азии (Zaseckaja 1993; Koch 1998; 1999; Koch, Wenzel 2000; Anazawa, Manome 2000) (напр. рис. 8: 4—6). По погребальному инвентарю, в частности, по наличию ранних геральдических поясов, эти памятники — Ливенцовский комплекс и погребение в Малаях — принадлежат самому концу шиповского постгуннско-

<sup>9</sup> В кургане не было обнаружено достоверных останков человека, в силу этого исследователи рассматривают курган 35 как поминальное сооружение с предметами воинской экипировки (Безуглов, Ильюков 2007: 37).



Рис. 10. Погребение в могильнике Ясырев I (курган 2, погр. 1) (по Мастыкова 2018: рис. 2).

Fig. 10. Yasyrev I Burial (barrow 2, burial 1) (after Мастыкова 2018: рис. 2).

го горизонта или началу горизонта «геральдических» поясов (см. Казанский 2019).

Мне представляется, что помимо элементов конского убора и предметов вооружения, в элитной культуре степных кочевников постгуннского времени в понтийских степях пришлые восточные элементы фиксируются

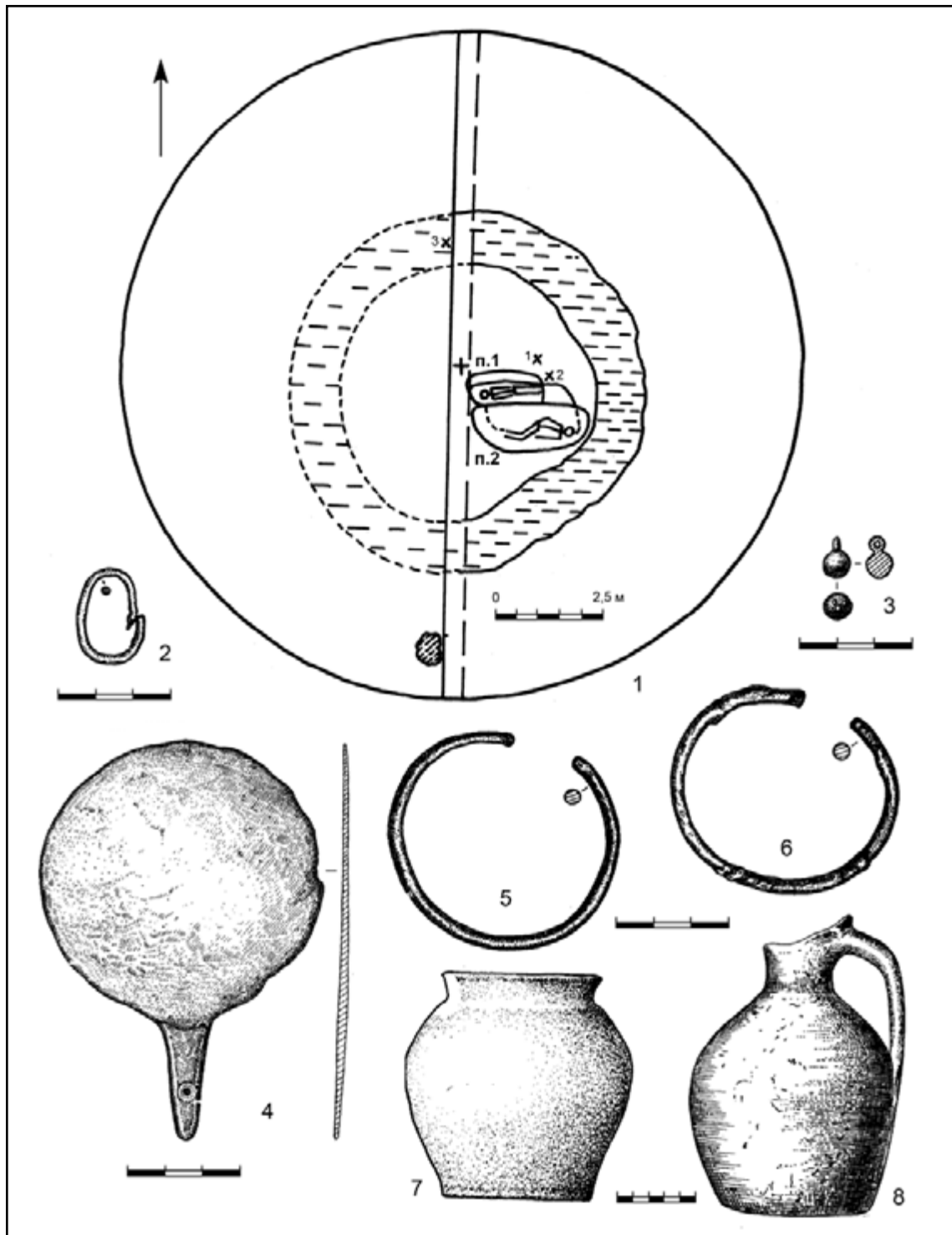
и в женских украшениях. Так, в погр. 2 Морского Чулека центральноазиатскими по происхождению являются и золотые миндалевидные подвески в виде коробочки с зернью и декором в стиле перегородчатой инкрустации (рис. 9: 1, 2). Хотя по технике изготовления эти подвески очень напоминают византий-

№5. 2020

ские украшения, все же наиболее близкими по форме и декору являются серьги-подвески из женских погребений джатыасарской культуры в Восточном Приаралье, на могильнике Алтын-Асар (Левина 1994: 42—43, 74—75, рис. 163: 24, 25, 27; 170) (рис. 9: 3—5). Погребение в кургане 389 могильника Алтын-Асар 4, где найдены подобные подвески, датируется достаточно широко, в пределах IV—VI вв., на основании керамики, типичной для этапа Джатыасар II (Левина 1994: 14, 43).

Еще один центральноазиатский элемент престижной моды представляет окончание гривны из находки в Татарке-Балке Каряжке, около Ставрополя (рис. 9: 6). Здесь в 1924 г. также были обнаружены человеческие кости, янтарные бусы, пряжки, калачевидная серьга, бляха полихромного стиля и обломки других предметов с таким же декором, мелкие обрывки золотого листа (рис. 9: 7—15) (Скалон 1962: 40; Засецкая 1994: 173). Предметы найдены разными лицами, и их принадлежность к единому закрытому комплексу возможна, но недоказуема. К. М. Скалон и И. П. Засецкая показали, что наконечник гривны в виде головы дракона из этой находки имеет наиболее близкие параллели в погребении Кара-Агач из Центрального Казахстана (рис. 9: 16, 17) (Скалон 1962; Засецкая 1994: 66, 67). Обычно эту находку относят к гуннскому времени, однако найденная там пряжка с прямоугольной рамкой более всего напоминает так называемые средиземноморские пряжки, распространенные в мерovingском ареале к северу от Альп (Fingerlin 1967). Их оптимальная дата — 520/530—600/610 гг. (Legoux, Périn, Vallet 2016: № 161). Если вещи из Татарки составляют единый комплекс, то у нас тогда есть основания отнести гривну с наконечником в виде головы дракона к постгуннскому времени.

Элементы центральноазиатского происхождения в постгуннское время в восточно-европейских степях представлены не только в находках престижного уровня, но, как мы могли убедиться на примере погребения 114 из могильника Нейзац, и в рядовых погребениях. Так в погр. 1 кургана 2 могильника Ясырев I на Дону встречено зеркало центральноазиатского происхождения с длинной ручкой (рис. 10: 4), имеющее также параллели в кургане 3 постгуннского могильника Шипово, что и определяет дату ясыревского захоронения постгуннским/шиповским временем (Мастыкова 2018).

Итак, в материальной культуре степных кочевников постгуннского времени в восточно-европейских степях отчетливо выделяются элементы центральноазиатского происхождения. Вполне вероятно, что их появление в западной части евразийского пояса степей связано с передвижениями степных народов — оногур, сарагур, урогов, савир. В то же время, когда речь идет о заимствованиях в «вождеской» культуре, очень возможна и обычная диффузия престижной «княжеской» моды, отражающая военно-политическую и культурную ориентацию правящих элит и не связанная напрямую с миграциями. Именно таким образом в «княжеские» погребения и поминальники северопонтийских степняков постгуннского времени попадают многочисленные изделия византийской традиции с украшениями в стиле перегородчатой инкрустации. Об этом же могут свидетельствовать также сравнительно недавние находки на Мангышлаке, в Алтынказгане, где в поминальных сооружениях были найдены вещи инкрустационного стиля, имеющие близкие аналоги среди изделий византийской традиции (см. напр. Астафьев, Богданов 2018: рис. 13: 7)<sup>10</sup> (рис. 3: 9—11).

## Литература

- Артамонов М. И. 1962. *История хазар*. Ленинград: ГЭ.
- Астафьев А. Е., Богданов Е. С. 2018. Ритуальные сооружения гуннского времени на Мангышлаке. *Stratum plus* (4), 347—470.
- Ахмедов И. Р. 2012. Металлические детали декора жестких седел Восточной Европы гуннского и постгуннского времени. К изучению вопросов происхождения и классификации. В: Журавлев Д. В., Фирсов К. Б. (отв. ред.). *Евразия в скифо-сарматское время*. Памяти Ирины Ивановны Гуцуйной. Москва: ГИМ, 19—48.
- Бейсенов А. З., Веселовская Е. В. 2013. Погребение гуннского времени из могильника Енбекшил (Центральный Казахстан). В: Боталов С. Г. (отв. ред.). *Гуннский форум. Проблемы происхождения и идентификации культуры евразийских гуннов*. Челябинск: ЮУрГУ, 446—461.
- Безуглов С. И., Илюков Л. С. 2007. Памятник позднегуннской эпохи в устье Дона. В: Гугуев Ю. К. (отв. ред.). *Средневековые древности Дона*. Материалы и исследования по археологии Дона II. Москва; Иерусалим: Мосты культуры, 25—48.
- Бернштам А. Н. 1949. Находки у оз. Борового в Казахстане. *Сборник МАЭ* 13, 216—229.
- Божилон И., Димитров Х. 1995. *Protobulgarica* (Заметки по истории протоболгар до середины IX в.).

<sup>10</sup> Стоит также отметить, что с запада на восток, в частности, на Мангышлак и в Восточное Приаралье, попадают не только предметы престижной моды, но и вполне рядовые вещи, например, малые двуплечистые фибулы (см. Гавритухин, Астафьев, Богданов 2019).

- Vyzantino-Bulgarica* 9, 7—61.
- Гавритухин И. О., Астафьев А. Е., Богданов Е. С. 2019. Фибулы с поселения Каракабак (полуостров Мангышлак). *ПА* (3), 170—189.
- Гадло А. В. 1979. *Этническая история Северного Кавказа IV—X вв.* Ленинград: ЛГУ.
- Засецкая И. П. 1994. *Культура кочевников южнорусских степей в гуннскую эпоху (конец IV — V вв.)*. Санкт-Петербург: Эллипс ЛТД.
- Засецкая И. П. 1995. О датировке погребального комплекса у озера Борового в Казахстане. В: Ташбаева К. И., Винник Д. Ф. (отв. ред.). *Из истории и археологии древнего Тянь-Шаня*. Бишкек: Илим, 95—110.
- Засецкая И. П. 2007. Классификация обкладок ленчиков седла V — первой половины VI вв. В: Засецкая И. П., Казанский М. М., Ахмедов И. Р., Минасян Р. С. *Морской Чулек. Погребения знати из Приазовья и их место в истории племен Северного Причерноморья в постгуннскую эпоху*. Санкт-Петербург: ГЭ, 142—146.
- Засецкая И. П. 2010. Михаэльсфельд — эталонный памятник раннего средневековья (к вопросу о датировке и этнокультурной принадлежности). *АСГЭ* 38, 123—159.
- Засецкая и др. 2007: Засецкая И. П., Казанский М. М., Ахмедов И. Р., Минасян Р. С. 2007. *Морской Чулек. Погребения знати из Приазовья и их место в истории племен Северного Причерноморья в постгуннскую эпоху*. Санкт-Петербург: ГЭ.
- Иордан. 2001. *О происхождении и деяниях гетов (Getica)*. Византийская библиотека. Перев. и комм. Е. Ч. Скржинской. Санкт-Петербург: Алетей.
- Казанский М. М. 2016. Оногуры в постгуннское время на Дону. *Дивногорский сборник* 6, 96—111.
- Казанский М. М. 2018а. Центры власти у гунно-болгар Причерноморья в постгуннское время. *МАИЭТ XXIII*, 100—119.
- Казанский М. М. 2018б. Погребения и «поминальники» воинских предводителей постгуннского времени в понтийских степях. В: Korom A. (ed.). *Relationes rerum — Régészeti tanulmányok Nagy Margit tiszteletér.* Budapest: Archaeolingua Alapítvány; Pázmány Péter Katolikus Egyetem; Régészettudományi Intézet; Budapesti Történelmi Múzeum, 393—408.
- Казанский М. М. 2019. Хронологические индикаторы степных древностей постгуннского времени в Восточной Европе. *Нижневолжский археологический сборник*, в печати.
- Казанский М. М., Мاستыкова А. В. 2010. Хронологические индикаторы древностей постгуннского времени на Северном Кавказе. *Верхнедонской археологический сборник* 5, 93—104.
- Казанский М. М., Мاستыкова А. В. 2014. Женские могилы знати постгуннского времени в понтийских степях и константинопольская мода. В: Павленко Т. А., Схатун Р. Б., Улитин В. В. (ред.). *IV «Анфимовские чтения» по археологии Западного Кавказа*. Краснодар: Традиция, 97—108.
- Кожемяко П. Н., Кожомбердиев И. 2015. Катакомбное погребение в ущелье Шамси. В: Болелов С. В., Кольченко В. (науч. ред.). *Археология Центральной Азии: архивные материалы*. Том II. Самарканд: МИЦАИ, 130—157.
- Кубарев Г. В. 2010. Уздечный набор в полихромном стиле из памятника Аржан-Бугузун (Юго-Восточный Алтай). В: Тишкин А. А. (отв. ред.). *Торевтика в древних и средневековых культурах Евразии*. Барнаул: Азбука, 27—31.
- Левина Л. М. 1993. *Низовья Сырдарьи в древности II. Джетыясарская культура 1. Могильники Алтынасар 4*. Москва: ИЭА РАН.
- Левина Л. М. 1994. *Низовья Сырдарьи в древности IV. Джетыясарская культура 3—4. Склепы*. Москва: ИЭА РАН.
- Лимберис Н. Ю., Марченко И. И. 2011. Погребения из курганов степного Прикубанья. В: Шаров О. В. (отв. ред.). *Петербургский апокриф. Послание от Марка*. Библиотека Stratum plus. Санкт-Петербург; Кишинев: Высшая антропологическая школа, 417—442.
- Любчанский И. Э., Таиров А. Д. 1999. Археологическое исследование комплекса курган с «усами» Солончанка I. В: Таиров А. Д. (отв. ред.). *Курган с «усами» Солончанка I*. Челябинск: ЧелГУ, 3—62.
- Мастыкова А. В. 2009. *Женский костюм Центрального и Западного Предкавказья в конце IV — середине VI в. н. э.* Москва: ИА РАН.
- Мастыкова А. В. 2018. Центральноеазиатские зеркала у кочевников постгуннского времени в Восточной Европе. В: Korom A. (ed.). *Relationes rerum — Régészeti tanulmányok Nagy Margit tiszteletér.* Budapest: Archaeolingua Alapítvány; Pázmány Péter Katolikus Egyetem; Régészettudományi Intézet; Budapesti Történelmi Múzeum, 409—418.
- Обломский А. М. 2010. Хронология поселения Танаис позднеантичного периода. В: Воронцов А. М., Гавритухин И. О. (ред.). *Лесная и лесостепная зоны Восточной Европы в эпохи римских влияний и великого переселения народов*. Конференция 2. Часть 1. Тула: ГМЗ «Куликово поле», 174—202.
- Орлов Р. М., Рассамкин Ю. Я. 1996. Новые памятники VI—VII вв. из Приазовья. В: Эрдели И., Приходнюк О. М. (отв. ред.). *Материалы I тыс. н. э. по археологии и истории Украины и Венгрии*. Киев: Наукова думка, 102—116.
- Подосинов А. В. 2002. *Восточная Европа в римской картографической традиции*. Москва: Индрик.
- Приск Панийский. 1890. Готская история. Перев. В. В. Латышева. В: Латышев В. В. *Известия древних писателей о Скифии и Кавказе I*. Санкт-Петербург, 787—818.
- Прокопий Кесарийский. 2001. *Война с персами. Война с вандалами. Тайная история*. Перев. и комм. А. А. Чекаловой. Санкт-Петербург: Алетей, 7—144.
- Равеннский Аноним. 2002. Космография. Перев. и комм. А. В. Подосинова. В: Подосинов А. В. *Восточная Европа в римской картографической традиции*. Москва: Индрик, 161—286.
- Рашев Р. 2000. *Прабългарите през V—VII век*. Велико Търново: Фабер.
- Ромашов С. А. 2001. Историческая география Хазарского каганата (V—XIII вв.). *Archivum Eurasiae Medii Aevi* 11, 219—338.
- Скалон К. М. 1962. Изображение дракона в искусстве IV—V веков. *СГЭ* 27, 40—43.
- Феофилакт Симокатта. 1957. *История*. Перев. и комм. С. П. Кондратьева. Москва: АН СССР.
- Храпунов И. Н., Казанский М. М. 2015. Погребение №114 на могильнике Нейзац (предгорный Крым) и древности кочевников Северного Причерноморья второй половины V — первой половины VI в. *КСИА* 238, 167—190.



№5. 2020

- Храпунов И. Н., Казанский М. М. 2016. Погребения эпохи переселения народов в могильнике Нейзац. В: Храпунов (отв. ред.). *Крым в сарматскую эпоху (II в. до н. э. — IV в. н. э.)*. II. *Двадцать лет исследований могильника Нейзац*. Симферополь: Наследие тысячелетий, 194—229.
- Altheim F. 1952. *Attila et les Huns*. Paris: Payot.
- Anazawa W., Manome J. 2000. The Inlaid Gold Dagger from Kerim-loo and its Western Connections. In: Bálint C. (Hrsg.). *Kontakte zwischen Iran, Byzanz und der Steppe im 6.—7. Jahrhundert*. Budapest; Napoli; Roma: Archäologisches Institut der UAW, 71—87.
- Andrási J. 2008. *The Berthier-Delagarde Collection of Crimean Jewellery in the British Museum and Related Material*. London: The Trustees of the British Museum.
- Curta F. 2019. Ethnicity in the Steppe Lands of the Northern Black Sea Region during the Early Byzantine Times. *Archaeologia Bulgarica* XXIII (1), 33—70.
- Fingerlin G. 1967. Eine Schnalle mediterraner Form aus de Reihengräberfeld Güttingen, Ldkrs. Konstanz. *Badische Fundberichte* 23, 159—184.
- Haussig H. W. 1971. *Histoire de la civilisation byzantine*. Paris: Librairie Jules Tallandier.
- Hayashi T. 2017. On the Dating of the so-called Polychrome Ornaments incrustated with Red Stones: concerning the controversy between I. P. Zasedskaya and A. K. Ambroz. In: Базаров Б. В., Крадин Н. Н. (отв. ред.). *Актуальные вопросы археологии и этнологии Центральной Азии*. Материалы II международной конференции, посвященной 80-летию д. и. н., проф. П. Б. Коновалова. Улан-Удэ: БНЦ СО РАН, 139—143.
- Kazanski M. 2009. *Archéologie des peuples barbares*. Florilegium magistrorum historiae archaeologiaeque Antiquitatis et Medii Aevi V. Bucarest; Brăila: Editura Academiei Române.
- Kazanski M. 2010. Les Hunnugours et le commerce de fourrure au VI<sup>e</sup> siècle. In: Theune C. et al. (Hrsg.). *Zwischen Fjorden und Steppe*. *Festschrift für Johan Calder zum 65. Geburtstag*. Internationale Archäologie, Studia Honoraria 31. Rahden/Westf.: Verlag Marie Leidorf GmbH, 225—238.
- Kazanski M. 2017. Tombes des élites steppiques de l'époque post-hunnique dans la région pontique. *Préhled výzkumů* 58 (1), 65—84.
- Kazanski M. 2018. Deux appliques de selle post-hunnique provenant de Jalpus (Delta du Danube): parallèles et datation. In: Aparaschivei D., Bilavski G. (dir.). *Studia Romana et Mediaevalia Europaensia. Miscellanea in honorem annos LXXXV peragentis Professoris emeriti Dan Gh. Teodor oblata*. București: Editura Academiei Române; Brăila: Editura Istros a Muzeului Brăilei „Carol I”, 169—187.
- Koch A. 1998. Überlegungen zum Transfer von Schwertragg und Kappfesweise im frühen Mittelalter am Beispiel chinesischer Schwerter mit P-förmigen Tragriemenhaltern aus dem 6.—8. Jahrhundert n. Chr. *Jahrbuch des Römisch-Germanischen Zentralmuseums Mainz* 45, 571—598.
- Koch A. 1999. Zum Prunkdolch von Kyerim-no, Kyôngju (Südkorea). *Archäologisches Korrespondenzblatt* 29, 407—423.
- Koch A., Wenzel A. 2000. Waffentechnologie zwischen China und Byzanz. Anmerkungen zu einem Miniaturschwert aus dem Grab des Kaisers Wudi der Nördlichen Zhou-Dynastie (557—581 n. Chr.). In: Ament H. (Hrsg.). *Studia Antiquaria. Festschrift für Niels Bantelmann*. Universitätsforschungen zur Prähistorischen Archäologie 63. Bonn: Habelt, 187—202.
- Kožomberdieva E. I., Kožomberdiev I. K., Kožemjako P. N. 1998. Ein Katakombengrab aus der Schlucht Samsi. *Eurasia Antiqua* 4, 451—471.
- Legoux R., Périn P., Vallet F. 2016. *Chronologie normalisée du mobilier funéraire mérovingien entre Manche et Lorraine*. 4<sup>e</sup> éd. Saint-Germain-en-Laye: Association française d'archéologie mérovingienne.
- Werner K. 1956. *Beiträge zur Archäologie des Attila-Reiches*. München: Verlag der Bayerischen Akademie der Wissenschaften.
- Zasedskaja I. 1993. To the Dating of the Dagger from Borovoe-Lake find in Kazakhstan. In: Vallet F., Kazanski M. (dir.). *L'armée romaine et les Barbares du III<sup>e</sup> au VII<sup>e</sup> siècle*. Saint-Germain-en-Laye: Association française d'archéologie mérovingienne, 437—444.

## References

- Artamonov, M. I. 1962. *Istoriia khazar (The Khazar History)*. Leningrad: State Hermitage Museum (in Russian).
- Astaf'ev, A. E., Bogdanov, E. S. 2018. In *Stratum plus. Archaeology and Cultural Anthropology* (4), 347—470 (in Russian).
- Akhmedov, I. R. 2012. In Zhuravlev, D. V., Firsov, K. B. (eds.). *Evrasiia v skifo-sarmatskoe vremia (Eurasia in Scythian-Sarmatian Time)*. Series: Trudy Gosudarstvennogo istoricheskogo muzeia (Proceedings of the State Historical Museum) 191. Moscow: State Historical Museum, 19—48 (in Russian).
- Beisenov, A. Z., Veselovskaia, E. V. 2013. In Botalov, S. G. (ed.). *Gunnskii forum. Problemy proiskhozhdeniia i identifikatsii kul'tury evraziiskikh gunnov (Hunnic Forum. Issues of the Origin and the Identification of the Eurasian Huns' Culture)*. Chelyabinsk: "Rifei" Publ., 446—461 (in Russian).
- Bezuglov, S. I., Il'iukov, L. S. 2007. In Guguev, Yu. K. (ed.). *Sredne-vekovye drevnosti Dona (Medieval Antiquities of the Don Basin)*. Series: Materialy i issledovaniia po arkheologii Dona (Materials and Research of the Don Archaeology) 2. Moscow: "Mosty kul'tury" Publ.; Jerusalem: "Gesharim" Publ., 25—48 (in Russian).
- Bernshtram, A. N. 1949. In *Sbornik Muzeia antropologii i etnografii (Collected Papers of the Museum of Archaeology and Ethnography)* 13, 216—229 (in Russian).
- Bozhilov, I., Dimitrov, Kh. 1995. In *Byzantino-Bulgarica* 9, 7—61 (in Russian).
- Gavritukhin, I. O., Astaf'ev, A. E., Bogdanov, E. S. 2019. In *Povolzhskaya arkheologiya (Volga River Region Archaeology)* (3), 170—189 (in Russian).
- Gadlo, A. V. 1979. *Etnicheskaia istoriia Severnogo Kavkaza IV—X vv. (Ethnic History of Northern Caucasus in 4<sup>th</sup>—10<sup>th</sup> Centuries)*. Leningrad: Leningrad State University (in Russian).
- Zasedskaya, I. P. 1994. *Kul'tura kochevnikov iuzhnorusskikh stepei v gunnskuiu epokhu (konets IV—V vv.) (The Culture of the Nomads from the Steppes of Southern Russia in the Hun Epoch (End of 4<sup>th</sup>—5<sup>th</sup> Century AD))*. Saint Petersburg: "Ellips" Publ. (in Russian).
- Zasedskaya, I. P. 1995. In Tashbaeva, K. I., Vinnik, D. F. (eds.). *Iz istorii i arkheologii drevnego Tian'-Shania (From the Early History and Archaeology of Tian Shan)*. Bishkek: "Ilim" Publ., 95—110 (in Russian).
- Zasedskaya, I. P. 2007. In Zasedskaya, I. P., Kazanski, M. M., Akhmedov, I. R., Minasyan, R. S. *Morskoi Chulek. Pogrebeniia znati iz Priazov'ia i ikh mesto v istorii plemen Severnogo Prichernomor'ia v postgunnskuiu epokhu (Morskoi Chulek. Burials of Noblemen from the Azov Region and Their Place in the History of the Tribes of Northern Black Sea*

- Region in the Post-Hun Epoch). Saint Petersburg: State Hermitage Museum, 142—146 (in Russian).
- Zasetskaya, I. P. 2010. In *Arkheologicheskii sbornik Gosudarstvennogo Ermitazha (Archaeological Bulletin of the State Hermitage Museum)* 38, 123—159 (in Russian).
- Zasetskaya, I. P., Kazanski, M. M., Akhmedov, I. R., Minasyan, R. S. 2007. *Morskoi Chulek. Pogrebeniia znati iz Priazov'ia i ikh mesto v istorii pllemen Severnogo Prichernomor'ia v postgunnskuu epokhu (Morskoi Chulek. Burials of Noblemen from the Azov Region and Their Place in the History of the Tribes of Northern Black Sea Region in the Post-Hun Epoch)*. Saint Petersburg: State Hermitage Museum (in Russian).
- Jordanes. 2001. *O proiskhozhdenii i deianiiakh getov. Getica (De origine actibusque Getarum: the Getica)*. Saint Petersburg: "Aleteiia" Publ. (in Russian).
- Kazanski, M. M. 2016. In *Divnogorski sbornik: trudy muzeia-zapovednika «Divnogor'e» (Divnogor'e Bulletin: the Papers of the Museum-reservation "Divnogor'e")* 6, 96—111 (in Russian).
- Kazanski, M. M. 2018. In *Materialy po arkheologii, istorii i etnografii Tavrii (Materials on the Archaeology, History and Ethnography of Tauria)* XXIII, 100—119 (in Russian).
- Kazanski, M. M. 2018. In Korom, A. (ed.). *Relationes rerum — Régészeti tanulmányok Nagy Margit tiszteletér*. Budapest: Archaeolingua Alapítvány; Pázmány Péter Katolikus Egyetem; Régészettudományi Intézet; Budapesti Történeti Múzeum, 393—408 (in Russian).
- Kazanski, M. M. 2019. In *Nizhnevolzhskii arkheologicheskii sbornik (Lower Volga Archaeological Collected Papers)*, in print (in Russian).
- Kazanski, M. M., Mast'ykova, A. V. 2010. In *Vérkhnedonskoi arkheologicheskii sbornik (Upper Don Archaeological Collected Papers)* 5, 93—104 (in Russian).
- Kazanski, M. M., Mast'ykova, A. V. 2014. In Pavlenko, T. A., Skhatum, R. B., Uliutin, V. V. (ed.). *IV «Anfimovskie chteniia» po arkheologii Zapadnogo Kavkaza. Zapadni Kavkaz v kontekste mezhdunarodnykh otnoshenii v drevnosti i srednevekov'e (4<sup>th</sup> Anfimov Readings on the Archaeology of Western Caucasus. Western Caucasus in the Context of International Relations in the Antiquity and Middle Ages)*. Krasnodar: "Traditsiia" Publ., 97—108 (in Russian).
- Kozhemiako, P. N., Kozhombertiev I. 2015. In Bolelov, S. V., Kol'chenko V. (eds.). *Arkheologiya Tsentral'noi Azii: arkhivnye materialy (Archaeology of Inner Asia: Archival Sources)* II. Samarkand: IICAS UNESCO, 130—157 (in Russian).
- Kubarev, G. V. 2010. In Tishkin, A. A. (ed.). *Torevtika v drevnikh i srednevekovykh kul'turakh Evrazii (Toreutics in Ancient and Medieval Cultures of Eurasia)*. Series: Proceedings of the Siberian Association of Prehistoric Art Research VI. Barnaul: "Azbukha" Publ., 27—31 (in Russian).
- Levina, L. M. 1993. *Nizov'ia Syrdar'ia v drevnosti (Lower Syrdarya Region in Antiquity)* II. *Dzhetyasarskaia kul'tura (Zhetysar Culture)* 1. *Mogil'niki Altynasar (Altynasar Burial Grounds)* 4. Moscow: N. N. Miklukho-Maklai Institute of Ethnology and Anthropology, Russian Academy of Sciences (in Russian).
- Levina, L. M. 1994. *Nizov'ia Syrdar'ia v drevnosti (Lower Syrdarya Region in Antiquity)* IV. *Dzhetyasarskaia kul'tura (Zhetysar Culture)* 3—4. *Sklepy (Crypts)*. Moscow: N. N. Miklukho-Maklai Institute of Ethnology and Anthropology, Russian Academy of Sciences (in Russian).
- Limberis, N. Yu., Marchenko, I. I. 2011. In Sharov, O. V. (ed.). *Peterburgskii apokrif. Poslanie ot Marka (Saint-Petersburg Apocrypha. Epistle of Mark)*. Series: Stratum plus Library. Saint Petersburg: Kishinev: High Anthropological School University; Stratum Plus P.P., 417—442 (in Russian).
- Liubchanskii, I. E., Tairov, A. D. 1999. In Tairov, A. D. (ed.). *Kurgan s «usami» Solonchanka I ("Moustached" Barrow Solonchanka I)*. Chelyabinsk: Chelyabinsk State University, 3—62 (in Russian).
- Mast'ykova, A. V. 2009. *Zhenskii kostium Tsentral'nogo i Zapadnogo Predkavkaz'ia v kontse IV — seredine VI vv. n. e. (Women's Costume of Central and Western Fore-Caucasus at the End of 4<sup>th</sup> — Middle 6<sup>th</sup> Century AD)*. Moscow: Institute of Archaeology of the Russian Academy of Sciences (in Russian).
- Mast'ykova, A. V. 2018. In Korom, A. (ed.). *Relationes rerum — Régészeti tanulmányok Nagy Margit tiszteletér*. Budapest: Archaeolingua Alapítvány; Pázmány Péter Katolikus Egyetem; Régészettudományi Intézet; Budapesti Történeti Múzeum, 409—418 (in Russian).
- Oblomskii, A. M. 2010. In Vorontsov, A. M., Gavritukhin, I. O. (eds.). *Lesnaia i lesostepnaia zony Vostochnoi Evropy v epokhi rimskikh vliianii i Velikogo pereseleniia narodov (Forest and Forest-steppe Zone of Eastern Europe during the Roman Influence and the Great Migration Periods)*. Conference 2. Part 1. Tula: "Kulikovo Pole" State Museum-Reserve, 174—202 (in Russian).
- Orlov, R. M., Rassamakin, Yu. Ya. 1996. In Erdelyi, I., Prikhodniuk, O. M. (ed.). *Materialy I tysiacheletia n. e. po arkheologii i istorii Ukrainy i Vengrii (Materials of the I Millennium AD on the Archaeology and History of Ukraine and Hungary)*. Kiev: "Naukova dumka" Publ., 102—116 (in Russian).
- Podosinov, A. V. 2002. *Vostochnaia Evropa v rimskoi kartograficheskoi traditsii (Eastern Europe in the Roman Cartographic Tradition)*. Moscow: "Indrik" Publ. (in Russian).
- Priscus of Panium. 1890. *Gotskaia istoriia (History)*. In Latyshev, V. V. *Izvestiia drevnikh pisatelei o Skifii i Kavkaze (Informations from Ancient Writers on Scythia and Caucasus)* I. Saint Petersburg, 787—818 (in Russian).
- Procopius of Caesarea. 2001. *Voina s persami (De Bello Persico = The Persian War)*. In Procopius of Caesarea. *Voina s persami. Voina s vandalami. Tainaia istoriia (Persian War. Vandal War. Secret History)*. Saint Petersburg: "Aleteiia" Publ., 7—144 (in Russian).
- Anonymus of Ravenna. 2002. *Kosmografiia (Cosmography)*. In Podosinov, A. V. *Vostochnaia Evropa v rimskoi kartograficheskoi traditsii (Eastern Europe in the Roman Cartographic Tradition)*. Moscow: "Indrik" Publ., 161—286 (in Russian).
- Rashev, R. 2000. *Prabälgarite prez V—VII vek (Pre-Bulgarians in 5<sup>th</sup>—7<sup>th</sup> Centuries)*. Veliko Tarnovo: "Faber" Publ. (in Bulgarian).
- Romashov, S. A. 2001. In *Archivum Eurasiae Medii Aevi* 11, 219—338 (in Russian).
- Skalon, K. M. 1962. In *Soobshcheniia Gosudarstvennogo Ermitazha (Reports of the State Hermitage Museum)* 27, 40—43 (in Russian).
- Theophylact Simocatta. 1957. *Istoriia (History)*. Moscow: Academy of Sciences of the USSR (in Russian).
- Khrapunov, I. N., Kazanski, M. M. 2015. In *Kratkie soobshcheniia Instituta arkheologii (Brief Communications of the Institute of Archaeology)* 238, 167—190 (in Russian).
- Khrapunov, I. N., Kazanski, M. M. 2016. In Khrapunov, I. N. (ed.). *Krym v sarmatskuiu epokhu (II v. do n. e. — IV v. n. e.) II. 20 let issledovaniia mogil'nika Neizats (Crimea in Satmation Time (2<sup>nd</sup> Century BC — 4<sup>th</sup> Century AD) II. 20 Years of Studies on the Neuzat Burial Ground)*. Simferopol: "Nasledie tysiacheletii" Publ., 194—229 (in Russian).
- Altheim, F. 1952. *Attila et les Huns*. Paris: Payot.
- Anazawa, W., Manome, J. 2000. The Inlaid Gold Dagger from Kerim-loo and its Western Connections. In Bálint, C. (Hrsg.). *Kontakte zwischen Iran, Byzanz und der Steppe im 6.—7. Jahrhundert*. Budapest; Napoli; Roma: Archäologisches Institut der UAW, 71—87.
- Andrási, J. 2008. *The Berthier-Delagarde Collection of Crimean Jewellery in the British Museum and Related Material*. London: The Trustees of the British Museum.
- Curta, F. 2019. Ethnicity in the Steppe Lands of the Northern Black Sea Region during the Early Byzantine Times. *Archaeologia Bulgarica* XXIII (1), 33—70.
- Fingerlin, G. 1967. Eine Schnalle mediterraner Form aus de Reihengräberfeld Güttingen, Ldkrs. Konstanz. *Badische Fundberichte* 23, 159—184.
- Haussig, H. W. 1971. *Histoire de la civilisation byzantine*. Paris: Librairie Jules Tallandier.
- Hayashi, T. 2017. On the Dating of the so-called Polychrome Ornaments incrustated with Red Stones: concerning the controversy between I. P. Zasetskaya and A. K. Ambroz. In Bazarov, B. V., Kradin, N. N. (eds.). *Aktual'nye voprosy*

## №5. 2020

- arkeologii i etnologii Tsentral'noi Azii (Topical Issues of Archeology and Ethnology of Inner Asia) II. Ulan-Ude: Buryatia Scientific Center of the Siberian Branch of the Russian Academy of Sciences, 139—143.
- Kazanski, M. 2009. *Archéologie des peuples barbares*. Florilegium magistrorum historiae archaeologiaeque Antiquitatis et Medii Aevi V. Bucarest; Brăila: Editura Academiei Române.
- Kazanski, M. 2010. Les Hunnugours et le commerce de fourrure au VI<sup>e</sup> siècle. In Theune, C., et al. (Hrsg.), *Zwischen Fjorden und Steppe. Festschrift für Johan Caller zum 65. Geburtstag*. Internationale Archäologie, Studia Honoraria 31. Rahden/Westf.: Verlag Marie Leidorf GmbH, 225—238.
- Kazanski, M. 2017. Tombes des élites steppiques de l'époque post-hunnique dans la région pontique. *Přehled výzkumů* 58 (1), 65—84.
- Kazanski, M. 2018. Deux appliques de selle post-hunnique provenant de Jalpug (Delta du Danube): parallèles et datation. In Aparaschivei, D., Bilavski, G. (dir.), *Studia Romana et Mediaevalia Europaensia. Miscellanea in honorem annos LXXXV peragentis Professoris emeriti Dan Gh. Teodor oblata*. București: Editura Academiei Române; Brăila: Editura Istros a Muzeului Brăilei „Carol I”, 169—187.
- Koch, A. 1998. Überlegungen zum Transfer von Schwerdttrag- und Kappfesweise im frühen Mittelalter am Beispiel chinesischer Schwerter mit P-förmigen Tragriemenhaltern aus dem 6.—8. Jahrhundert n. Chr. *Jahrbuch des Römisch-Germanischen Zentralmuseums Mainz* 45, 571—598.
- Koch, A. 1999. Zum Prunkdolch von Kyerim-no, Kyôngju (Südkorea). *Archäologisches Korrespondenzblatt* 29, 407—423.
- Koch, A., Wenzel, A. 2000. Waffentechnologie zwischen China und Byzanz. Anmerkungen zu einem Miniaturschwert aus dem Grab des Kaisers Wudi der Nördlichen Zhou-Dynastie (557—581 n. Chr.). In Ament, H. (Hrsg.), *Studia Antiquaria. Festschrift für Niels Bantelmann*. Universitätsforschungen zur Prähistorischen Archäologie 63. Bonn: Habelt, 187—202.
- Kožomberdieva, E. I., Kožomberdiev, I. K., Kožemjako, P. N. 1998. Ein Katakombengrab aus der Schlucht Samsi. *Eurasia Antiqua* 4, 451—471.
- Legoux, R., Périn, P., Vallet, F. 2016. *Chronologie normalisée du mobilier funéraire mérovingien entre Manche et Lorraine*. 4<sup>e</sup> éd. Saint-Germain-en-Laye: Association française d'archéologie mérovingienne.
- Werner, K. 1956. *Beiträge zur Archäologie des Attila-Reiches*. München: Verlag der Bayerischen Akademie der Wissenschaften.
- Zaseckaja, I. 1993. To the Dating of the Dagger from Borovoe-Lake find in Kazakhstan. In Vallet, F., Kazanski, M. (dir.), *L'armée romaine et les Barbares du III<sup>e</sup> au VII<sup>e</sup> siècle*. Saint-Germain-en-Laye: Association française d'archéologie mérovingienne, 437—444.

Статья поступила в номер 19 ноября 2019 г.

**Michel Kazanski** (Paris, France). Doctor Habilitat on Archaeology. Centre national de la recherche scientifique, UMR 8167: Centre d'Histoire et Civilisation de Byzance<sup>1</sup>.

**Mihail Kazanski** (Paris, Franța). Doctor habilitat în arheologie. Centrul național de cercetări științifice, Centrul de istorie și civilizație al Bizanțului.

**Казанский Михаил Михайлович** (Париж, Франция). Доктор хабилитат археологии. Национальный центр научных исследований, Центр истории и цивилизации Византии.

**E-mail:** michel.kazanski53@gmail.com

**Address:** <sup>1</sup> Rue du Cardinal Lemoine, 52, Paris, 75005, France

## Список сокращений

АВ	— Археологические вести.
АВУ	— Археологічні відкриття в Україні. Київ.
АГПИ	— Астраханский государственный педагогический институт. Астрахань.
АГПУ	— Астраханский государственный педагогический университет. Астрахань.
АГПУ	— Армавирский государственный педагогический университет. Армавир.
АДУ	— Археологія і давня історія України. Київ.
АДСВ	— Античная древность и средние века. Екатеринбург.
АДУ	— Археологічні дослідження в Україні. Київ.
АЕС	— Археология евразийских степей. Казань.
АИМ	— Археологические исследования в Молдавии. Сборники статей. Кишинев: Штиинца.
АИППЗ	— Археология и история Пскова и Псковской земли. Москва; Псков.
АКИН	— Агентство по культурно-историческому наследию. Горно-Алтайск.
АКМ	— Археологическая карта Молдавской ССР. Кишинев.
АЛЛУ	— Археологічний літопис Лівобережної України. Полтава.
АлтГУ	— Алтайский государственный университет. Барнаул.
АН	— Академия наук.
АН РМ	— Академия наук Республики Молдова. Кишинёв.
АН СССР	— Академия наук СССР. Москва.
АО	— Археологические открытия. Москва.
АЭАЕ	— Археология, этнография и антропология Евразии. Новосибирск.
БАН	— Болгарская академия наук. София.
БИКАМЗ	— Бахчисарайский историко-культурный и археологический музей-заповедник. Бахчисарай.
БНЦ СО РАН	— Бурятский научный центр Сибирского отделения Российской академии наук. Улан-Удэ.
БРЭ	— Большая российская энциклопедия. Москва.
БС	— Боспорский Сборник. Москва.
ВВ	— Византийский временник. Москва.
ВГБИЛ	— Всероссийская государственная библиотека иностранной литературы им. М. И. Рудомино. Москва.
ВГПУ	— Волгоградский государственный педагогический университет. Волгоград.
ВГУ	— Воронежский государственный университет. Воронеж.
ВДИ	— Вестник древней истории. Москва.
ВолГУ	— Волгоградский государственный университет. Волгоград.
ВООПИК	— Всероссийское общество охраны памятников истории и культуры. Москва.
ВПИ	— Воронежский педагогический институт. Воронеж.
ГАИГИ	— Горно-Алтайский институт гуманитарных исследований. Горно-Алтайск.
ГИИНС	— Государственное издательство иностранных и национальных словарей. Москва.
ГИМ	— Государственный исторический музей. Москва.
ГМЗ	— Государственный музей-заповедник.
ГРВЛ	— Главная редакция восточной литературы издательства «Наука». Москва.
ГСАД	— Гласник Српског археолошког друштва. Београд.
ГЭ	— Государственный Эрмитаж. Санкт-Петербург.
ДГВЕ	— Древнейшие государства Восточной Европы. Москва.
ДСПК	— Древности степного Причерноморья и Крыма, Запорожье.
ЖМНП	— Журнал Министерства народного просвещения. Санкт-Петербург.
ЗИИМК	— Записки Института истории материальной культуры РАН. Санкт-Петербург.
ЗООИД	— Записки Одесского общества истории и древностей. Одесса.
ИА АН РТ	— Институт археологии им. А. Х. Халикова Академии наук Республики Татарстан. Казань.
ИА НАНУ	— Институт археологии Национальной Академии наук Украины. Киев.
ИА РАН	— Институт археологии Российской академии наук. Москва.
ИАИАИАНД	— Историко-археологические исследования в г. Азове и на Нижнем Дону. Азов.
ИАК	— Известия Императорской археологической комиссии. Санкт-Петербург.
ИАК КФУ	— Институт археологии Крыма, Крымский федеральный университет. Симферополь.
ИАЭТ СО РАН	— Институт археологии и этнографии Сибирского отделения Российской академии наук. Новосибирск.
ИВ	— Институт востоковедения.
ИВ НАНУ	— Институт востоковедения им. А. Крымского Национальной академии наук Украины. Киев..
ИИ АН РТ	— Институт истории им. Ш. Марджани Академии наук Республики Татарстан. Казань.
ИИМК АН СССР	— Институт истории материальной культуры Академии наук СССР.
ИИМК РАН	— Институт истории материальной культуры Российской академии наук. Санкт-Петербург.
ИНИОН АН СССР	— Институт научной информации по общественным наукам Академии наук СССР. Москва.
ИНК	— Историческое наследие Крыма. Симферополь.
ИНМВ	— Известия на Народния музей — Варна.
ИРАО	— Известия Русского археологического общества. Санкт-Петербург.
ИТОИАиЭ	— Известия Таврического общества истории, археологии и этнографии. Симферополь.
ИЭА РАН	— Институт этнологии и антропологии имени Н. Н. Миклухо-Маклая РАН. Москва.

- IA НАНУ — Институт археології Національної Академії наук України. Київ.  
 КГУ — Курский государственный университет. Курск.  
 КемГУ — Кемеровский государственный университет. Кемерово.  
 КНИИИФЭ — Кальмицкий научно-исследовательский институт истории, филологии и экономики. Элиста.  
 КСИА — Краткие сообщения Института археологии. Москва.  
 КСИА АН СССР — Краткие сообщения Института археологии Академии наук СССР. Москва.  
 КСИИМК — Краткие сообщения Института истории материальной культуры. Санкт-Петербург.  
 КСИЭ — Краткие сообщения Института этнографии. Санкт-Петербург.  
 КубГУ — Кубанский государственный университет. Краснодар.  
 ЛГПУ — Липецкий государственный педагогический университет. Липецк.  
 ЛГУ — Ленинградский государственный университет. Ленинград.  
 ЛОИА — Ленинградское отделение Института археологии АН СССР. Ленинград.  
 ЛОИИМК — Ленинградское отделение Института истории материальной культуры АН СССР. Ленинград.  
 МАИАСП — Материалы по археологии и истории античного и средневекового Причерноморья. Симферополь; Тюмень; Севастополь.  
 МАИЭТ — Материалы по археологии, истории и этнографии Таврии. Симферополь.  
 МАР — Материалы по археологии России.  
 МАЭ РАН — Музей антропологии и этнографии им. Петра Великого «Кунсткамера» Российской академии наук. Санкт-Петербург.  
 МГУ — Московский государственный университет им. М. В. Ломоносова. Москва.  
 МИА — Материалы и Исследования по Археологии СССР. Москва.  
 МИАСК — Материалы и исследования по археологии Северного Кавказа. Армавир.  
 МИИКВАЭ — Материалы и исследования Камско-Вятской археологической экспедиции. Ижевск.  
 МСУ — Международный Соломонов университет. Киев.  
 НА ИА НАНУ — Научный архив Национальной академии наук Украины. Киев.  
 НА ІА НАНУ — Науковий архів Інституту археології Національної Академії наук України. Київ.  
 НАВ — Нижневолжский археологический вестник. Волгоград.  
 НБУ — Національна бібліотека України ім. В. І. Вернадського. Київ.  
 НГУ — Новосибирский государственный университет. Новосибирск.  
 НИЦ — научно-исследовательский центр.  
 НМИДК — Новочеркасский музей истории донского казачества. Новочеркасск.  
 ННЗИА — Новгород и Новгородская земля. История и археология. Великий Новгород.  
 ОмГПУ — Омский государственный педагогический университет. Омск.  
 ОмГУ — Омский государственный университет. Омск.  
 ОНТИ ПНЦ РАН — Отдел научно-технической информации Пушчинского научного центра РАН. Пушино.  
 ПА — Поволжская археология. Казань.  
 ПГУ — Приднестровский государственный университет им. Т.Г. Шевченко. Тирасполь.  
 ПИФК — Проблемы истории, филологии, культуры. Магнитогорск.  
 РА — Российская археология. Москва.  
 РадВМ, RadVM — Рад Војвођанских Музеја. Нови Сад.  
 РАЕ — Российский археологический ежегодник. Санкт-Петербург.  
 РАН — Российская академия наук. Москва.  
 РГУ — Ростовский государственный университет. Ростов на-Дону.  
 РИМ-Варна — Регионален исторически музей. Варна.  
 РСМ — Раннеславянский мир. Археология славян и их соседей. Москва.  
 РТ — Республика Татарстан.  
 СА — Советская археология. Москва.  
 САИ — Свод археологических источников. Москва.  
 СГУ — Самарский государственный университет. Самара.  
 СГЭ — Сообщения Государственного Эрмитажа. Ленинград / Санкт-Петербург.  
 СИААМЗ — Староладожский историко-археологический и архитектурный музей-заповедник. Старая Ладога.  
 СНУ — Східноукраїнський національний університет ім. В. Даля. Луганськ.  
 СНЦ РАН — Самарский научный центр Российской академии наук. Самара.  
 СО — Сибирское отделение.  
 СОИГИ — Северо-Осетинский институт гуманитарных исследований. Владикавказ.  
 СОИКМ — Самарский областной историко-краеведческий музей им. П.В. Алабина. Самара.  
 СПБГУ — Санкт-Петербургский государственный университет. Санкт-Петербург.  
 СЭ — Советская этнография. Москва.  
 ТГУ — Тамбовский государственный университет им. Г.Р. Державина. Тамбов.  
 Труды ГИМ — Труды Государственного исторического музея. Москва.  
 УИИЯЛ УрО РАН — Удмуртский институт истории, языка и литературы Уральского отделения РАН. Ижевск.  
 УО ВГУ — Учреждение образования «Витебский государственный университет им П. М. Машерова». Витебск.  
 УрГУ — Уральский государственный университет им. А. М. Горького. Свердловск / Екатеринбург.  
 УрО РАН — Уральское отделение Российской академии наук. Екатеринбург.  
 ХГУ — Харьковский государственный университет. Харьков.  
 ЦАИ — Центр археологических исследований.  
 ЧелГУ — Челябинский государственный университет. Челябинск.  
 AAASH — Acta Archaeologica Academiae Scientiarum Hungaricae. Budapest.

## №5. 2020

AAC	— Acta Archaeologica Carpathica. Warszawa.
ActaArchCarp	— Acta Archaeologica Carpathica. Kraków.
ActaArchHung	— Acta Archaeologica Academiae Scientiarum Hungaricae. Budapest.
ActaMN	— Acta Musei Napocensis. Cluj-Napoca.
ActaMP	— Acta Musei Porolissensis. Zalău.
AIIAI	— Anuarul Institutului de Istorie și Arheologie “A.D.Xenopol”. Iași.
AJHG	— American Journal of Human Genetics.
AM	— Arheologia Medievală. Cluj-Napoca.
Anuarul MIAPh	— Anuarul Muzeului Județean de Istorie și Arheologie Prahova. Ploiești.
ArchÉrt.	— Archaeologiai Értesítő. Budapest.
ArheologijaSofia	— Arheologija. Organ na Arheologičeskija Institut i Muzej. Sofia.
ArhMed	— Arheologia Medievală. Asociația Arheologilor Medieviști din România.
ArhMold	— Arheologia Moldovei. București.
AȘM	— Academia de Științe a Moldovei. Chișinău.
AW ČR	— Akademie der Wissenschaften der Tschechischen Republik. Praha.
Banatica	— Banatica. Reșița.
BAR	— British Archaeological Reports. Oxford.
BAR IS	— British Archaeological Reports, International Series. Oxford.
BMJT	— Buletinul Muzeului Județean Teleorman. Seria arheologie. Alexandria.
CA	— Cercetări Arheologice, Muzeul Național de Istorie a României. București.
CA(MNI)	— Cercetări Arheologice (Muzeul Național de Istorie). București.
CAB	— Cercetări Arheologice în București. București.
CCA	— Cronica cercetărilor arheologice. București.
CCDJ	— Cultură și Civilizație la Dunărea de Jos. Călărași.
CFHB	— Corpus Fontium Historiae Byzantinae.
CI	— Cercetări Istorice, Muzeul de Istorie a Moldovei. Iași.
CNRS	— Centre National des Recherches Scientifiques. Paris.
Dacia	— Dacia. Revue d’Archéologie et d’Histoire Ancienne. București.
EJHG	— European Journal of Human Genetics.
EPHE	— École Pratique des Hautes Études. Paris.
EphNap	— Ephemeris Napocensis. Institutul de Arheologie și Istoria Artei Cluj-Napoca. Cluj-Napoca.
ESA	— Eurasia Septentrionalis Antiqua. Helsinki.
FolArch	— Folia Archaeologica. Budapest.
JAS	— Journal of Archaeological Science. Waltham, Mass.
JRGZM	— Jahrbuch des Römisch-Germanischen Zentralmuseums Mainz.
MCA	— Materiale și cercetări arheologice. București.
MN	— Muzeul Național, Muzeul Național de Istorie a României. București.
N.S.	— new series.
Oltenia	— Oltenia. Studii și comunicări. Arheologie — Istorie.
PAN	— Polska Akademia Nauk. Warszawa.
PNAS	— Proceedings of the National Academy of Sciences. Washington, DC.
PPCU	— Pázmány Péter Catholic University. Budapest.
PPKE	— Pázmány Péter Katolikus Egyetem. Budapest.
PWN	— Państwowe Wydawnictwo Naukowe. Warszawa.
Rég. Tân.	— Régészeti Tanulmányok. Budapest.
RevIst	— Revista de Istorie, București.
RPAN	— Revista de Preistorie și Antichități Naționale. Buletin al seminarului de arheologie și preistorie de la Facultatea de Filozofie și Litere. Universitatea București.
S.N.	— serie nouă.
SAA	— Studia Antiqua et Arheologica, Iași.
SCIV	— Studii și cercetări de istorie veche. București.
SCIVA	— Studii și cercetări de istorie veche și arheologie. București.
SCN	— Studii și cercetări numismatice. București.
SIB	— Studii de Istorie a Banatului. Timișoara.
SlovArch	— Slovenska Arheologia. Nitra.
SMIM	— Studii și Materiale de Istorie Medie. București.
SRH	— Szentpétery E. (ed.). Scriptores Rerum Hungaricarum, vol. I-II. Budapest: Academia Litterarum Hungarica, 1937-1938.
StComPitești	— Studii și comunicări. Pitești.
STH	— Studia Turco-Hungarica. Budapest.
StMatPh	— Studii și materiale privitoare la trecutul istoric al județului Prahova. Ploiești.
Tibiscus	— Tibiscus. Timișoara.
UAW	— Ungarische Akademie der Wissenschaften. Budapest.
ULIM	— Universitatea Liberă al Moldovei. Chișinău.
Valachica	— Valachica, Studii și cercetări de istorie și istoria culturii. Târgoviște.
VAMZ	— Vjesnik Arheološkog Muzeja u Zagrebu. Zagreb.
ZfA	— Zeitschrift für Archäologie. Berlin.
Ziridava	— Ziridava. Arad.